



ESPAÑA

19 ES	11 NUMERO	10 Y
	21 233.323	
	22 FECHA DE PRESENTACION	
	28-12-1977	

C 20 OCT. 1978

MODELO DE UTILIDAD

233323

30 PRIORIDADES:	32 FECHA	33 PAIS
31 NUMERO		

47 FECHA DE PUBLICIDAD	51 CLASIFICACION INTERNACIONAL
	F 16 J

54 TITULO DE LA INVENCIÓN
"CILINDRO DE ACCIONAMIENTO ELECTRICO"

71 SOLICITANTE (S)
D. MAXIMO DE LA CALLE HERNANDEZ

DOMICILIO DEL SOLICITANTE
PREMIA DE MAR (Barcelona), Calle Capitans de Mar, 2

72 INVENTOR (ES)

73 TITULAR (ES)

74 REPRESENTANTE
D. JOSE MIGUEL GOMEZ-ACEBO Y POMBO

La presente solicitud se refiere a un cilindro de accionamiento eléctrico, de los que se utilizan para la maniobra de numerosos dispositivos mecánicos.

Existen en la actualidad otros cilindros de accionamiento hidráulico o neumático, pero el cilindro de accionamiento eléctrico objeto de la presente solicitud reúne además las siguientes ventajas:

- Tiene unas dimensiones menores en relación con el recorrido del husillo.
- 10 - Resulta más manejable a las distintas necesidades.
- Tiene mayor seguridad de operación gracias a los microcontactos de parada automática.
- Su funcionamiento es eficaz aún a temperaturas extremas.

15 En su esencia, el cilindro de accionamiento eléctrico de que aquí se trata, se caracteriza porque comprende una envoltura rígida y oblonga, preferentemente cilíndrica, en la que está encerrado un electromotor cuyo eje lleva solidariamente fijado un vástago roscado coaxial, sobre el que, 20 sin posibilidad de giro, está montado un husillo tubular hueco que lleva solidariamente dispuesta una tuerca enroscada en el vástago y es susceptible de sobresalir en una magnitud variable, al girar dicho vástago, por uno de los extremos de la envoltura rígida.

25 Según otra característica de la invención, el eje del electromotor está dotado de una oquedad cilíndrica adaptada para recibir parcialmente al vástago roscado y al husillo.

De acuerdo con otra característica, el cilindro está provisto de microcontactos de disparo, adaptados para interrumpir la alimentación de electricidad al electromotor, parándolo, cuando el husillo alcanza sus posiciones 5 extremas.

En el dibujo adjunto se ilustra, a título de ejemplo no limitativo, una forma de realización del cilindro de accionamiento eléctrico.

La figura única de los dibujos es una vista en alzado, 10 seccionada, del cilindro de accionamiento eléctrico, en la que se muestran los diversos órganos que lo componen.

En dichos dibujos puede apreciarse que el cilindro en cuestión comprende una envoltura rígida 1 oblonga, preferentemente cilíndrica, en la que está introducido un electro- 15 motor 2 cuyo eje 3 lleva solidariamente fijado un vástago roscado coaxial 4.

Sobre dicho vástago 4 está montado un husillo hueco 5 provisto solidariamente de una tuerca 6 enroscada en el vástago 4 y susceptible de sobresalir por el extremo 7 de la 20 envoltura 1, al girar el vástago 4.

El eje 3 del electromotor 2 está dotado de una oquedad cilíndrica 8 adaptada para recibir parcialmente al vástago roscado 4 y al husillo 5.

Para una mayor seguridad de funcionamiento, están dis- 25 puestos unos microcontactos 9 y 10 de disparo, adaptados para interrumpir la alimentación de electricidad al electromotor 2, parándolo cuando el husillo 5 alcanza sus posicio-

nes extremas.

Se hace constar que todo cuanto no altere, cambie o modifique lo esencial del cilindro de accionamiento eléctrico descrito, puede quedar sujeto a modificaciones de detalle.

5

N O T A

El Modelo de Utilidad que se solicita recae sobre las siguientes reivindicaciones:

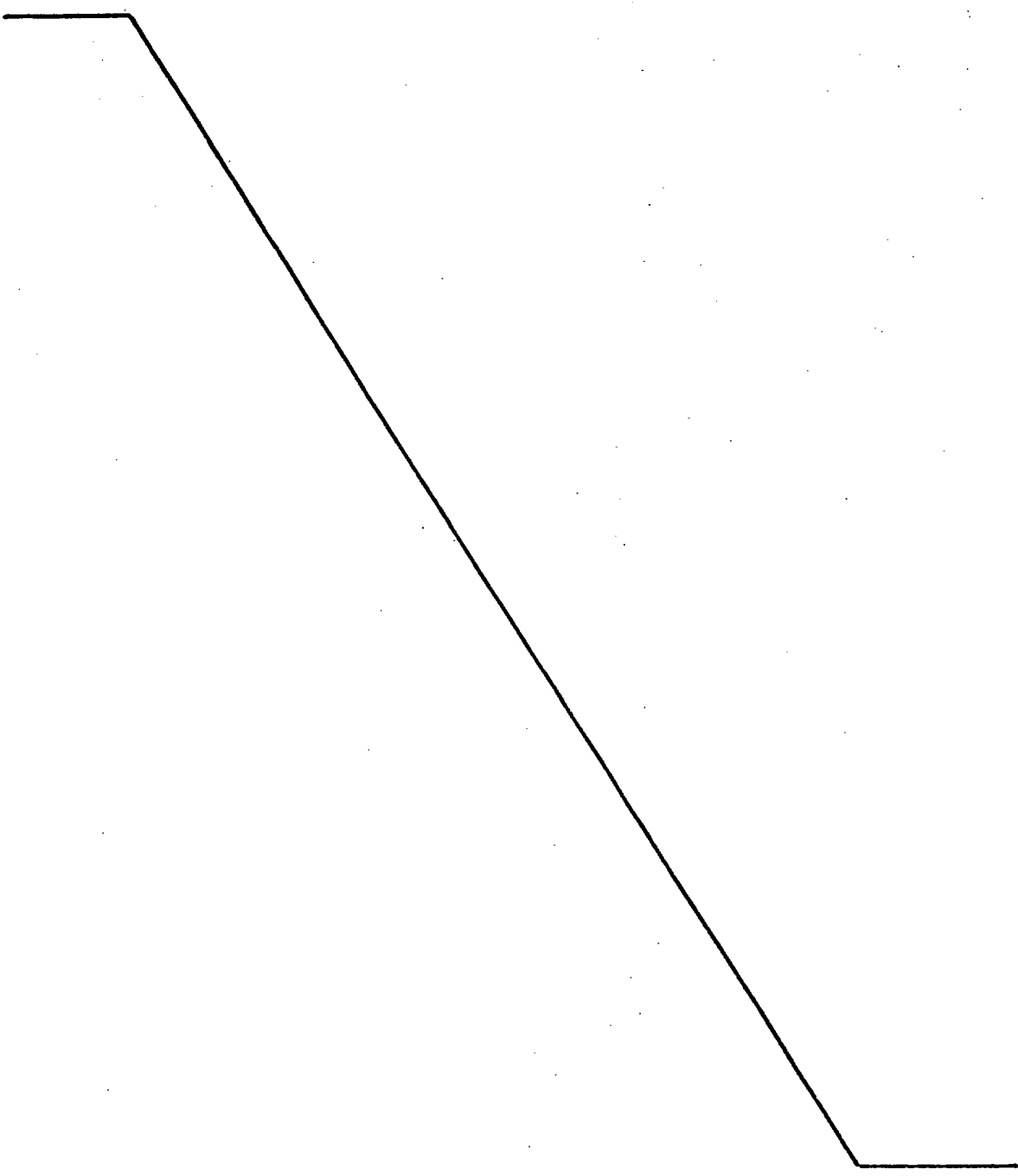

REIVINDICACIONES

1<sup>a</sup>.- Cilindro de accionamiento eléctrico, caracterizado porque comprende una envoltura rígida y oblonga, preferentemente cilíndrica, en la que está encerrado un electro-  
5 motor cuyo eje lleva solidariamente fijado un vástago roscado coaxial, sobre el que, sin posibilidad de giro, está montado un husillo tubular hueco que lleva solidariamente dispuesta una tuerca enroscada en el vástago y es susceptible de sobresalir en una magnitud variable, al girar di-  
10 cho vástago, por uno de los extremos de la envoltura rígida.

2<sup>a</sup>.- Cilindro de accionamiento eléctrico según la reivindicación 1<sup>a</sup>, caracterizado porque el eje del electromotor está dotado de una oquedad cilíndrica adaptada para re-  
15 cibir parcialmente al vástago roscado y al husillo.

3<sup>a</sup>.- Cilindro de accionamiento eléctrico según las reivindicaciones 1<sup>a</sup> y 2<sup>a</sup>, caracterizado porque está provisto de microcontactos de disparo adaptados para interrumpir la alimentación de electricidad al electromotor, parándolo,  
20 cuando el husillo alcanza sus posiciones extremas.

4<sup>a</sup>.- CILINDRO DE ACCIONAMIENTO ELECTRICO,  
tal y como queda descrito y reivindicado en la presente memoria que consta de cuatro hojas mecanografiadas por una sola cara y de una lámina de dibujos.

25 BARCELONA, 28 de Diciembre de 1977.

MAXIMO DE LA CALLE HERNANDEZ  
P.P. GOMEZ ACEBU Y POMBO  
M. M. GOMEZ ACEBU Y POMBO  
P. P. GOMEZ ACEBU Y POMBO

ESCALA VARIABLE

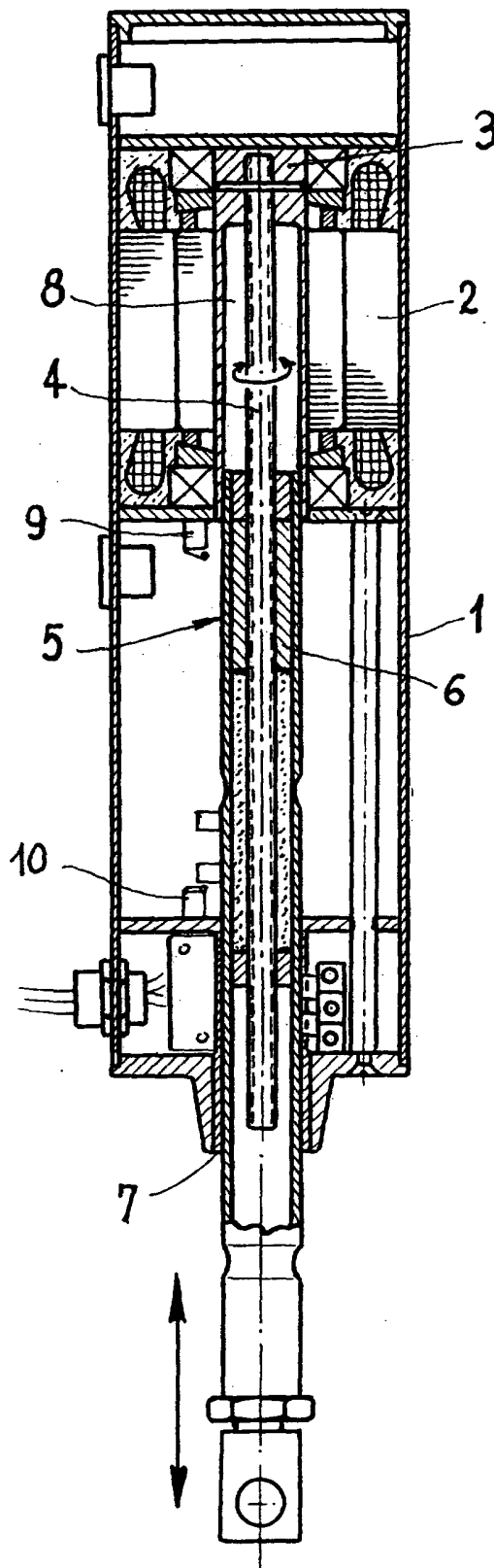

BARCELONA, 28 de Diciembre de 1978

MAXIMO DE LA CALLE HERNANDEZ

P.P.  
J. M. GOMEZ-ACEBO Y POMBO

p. p. Fdo.: E. Ferragüela Colón