



ESPAÑA

19 ES	11 NUMERO	10 Y
	21	
	22 FECHA DE PRESENTACION	

MODELO DE UTILIDAD
233318

30 MAR 1973

30 PRIORIDADES: 31 NUMERO	32 FECHA	33 PAIS
------------------------------	----------	---------

47 FECHA DE PUBLICIDAD	51 CLASIFICACION INTERNACIONAL <i>A01G</i>
------------------------	---

54 TITULO DE LA INVENCIÓN GOTERO

71 SOLICITANTE (S) D. JUAN FERNANDEZ MONTOYA

DOMICILIO DEL SOLICITANTE Nicolas de las Peñas, 26 - CIEZA (MURCIA)
--

72 INVENTOR (ES)

73 TITULAR (ES)

74 REPRESENTANTE D. JOSE MIGUEL GOMEZ-ACEBO Y POMBO
--

El presente Modelo de Utilidad se refiere a un gotero, especialmente para ser utilizado en riegos de árboles frutales y similares.

5 La característica principal que presenta el gotero de la invención, radica en su simplicidad constructiva y facil manejo, que le hace muy económico y más especialmente en las grandes instalaciones de riego de este tipo en las que el gran inconveniente es principalmente económico.

10 La instalación de riego por goteo, en la que entra a formar parte el gotero de la invención está exenta de dispositivos complicados y en su utilización se consigue un alto rendimiento e incluso mejora a las instalaciones más complicadas y modernas.

15 De acuerdo con la invención, el gotero está constituido por una pieza de acoplamiento a la conducción general de agua, entre cuya pieza y el gotero, propiamente dicho, se dispone un conducto flexible que transporta el agua de la conducción general al gotero.

20 La pieza de acoplamiento es generalmente tubular cilíndrica por uno de cuyos extremos se acopla el conducto flexible mientras que la otra porción extrema presenta un ensanchamiento cilíndrico y una parte cónica extrema separados ambos por un rebaje cilíndrico. La superficie cónica presenta un orificio enfrenteado al orificio de la porción tubular cilíndrica.

25 El gotero propiamente dicho conectado al otro extremo del conducto flexible, es preferentemente de material plástico y constituido de dos piezas cilíndricas tubulares acopladas de manera desmontable por medio de rosca, dichas piezas en los extremos enfrentados en el acoplamiento presentan sus bases cerradas de forma que queda delimitado interiormente un recinto para
30

el alojamiento del agua que entra a través de una de las bases y por el conducto flexible.

El agua en el gotero tiende a buscar la salida más fácil, siendo ésta a través de la rosca de acoplamiento de ambas piezas que forman el gotero.

El acoplamiento por rosca sirve para regular el caudal de agua de salida.

Cuando se roscan a tope las dos piezas que constituyen el gotero se cierra el paso de salida de agua en cuyo momento el gotero no funciona. Asimismo, hay una posición en la que sale el máximo caudal.

El acoplamiento del gotero propiamente dicho al conducto flexible se realiza de la misma forma que el que presenta la pieza de acoplamiento a la conducción general de agua.

Para un mayor entendimiento de la invención, a continuación se refiere un ejemplo práctico de realización de la misma, todo ello con respecto a la figura adjunta en la que se aprecia una disposición del gotero 1 constituido por una pieza de acoplamiento 2 a la conducción general de agua 3 y el gotero propiamente dicho 4, encontrándose la pieza 2 y gotero 4 intercomunicados por un conducto flexible 5 de paso de agua.

La pieza de acoplamiento 2 que es tubular presenta en su extremo de acoplamiento a la conducción general 3 una porción cónica 6 con un taladro 7 en su superficie lateral, que facilita el acoplamiento de la pieza 2 a la conducción 3. Entre la porción cónica 6 y un ensanchamiento o tope 8 de acoplamiento aparece un rebaje cilíndrico 9 en el que queda el grueso de la pared de la conducción 3; pasando el agua desde la conducción 3 a través del taladro 7 al conducto flexible 5 y de éste al gotero 4 a través de un saliente tubular 10 de acoplamiento del conducto al

gotero constituido por dos piezas tubulares 11 y 12 cerradas por sus bases enfrentadas 13 y 14 en el acoplamiento por rosca 15, de manera que en el acoplamiento el agua se deposita en el recinto interior 16 que delimitan las dos piezas en el acoplamiento, saliendo el agua por la rosca 15 cuando las piezas no hacen tope en las partes 17 y 18 en cuyo caso el gotero está cerrado.

Descrita suficientemente la naturaleza del invento, así como la manera de realizarlo en la práctica debe hacerse constar que las disposiciones anteriormente indicadas son susceptibles de modificaciones de detalle en cuanto no alteren su principio fundamental.

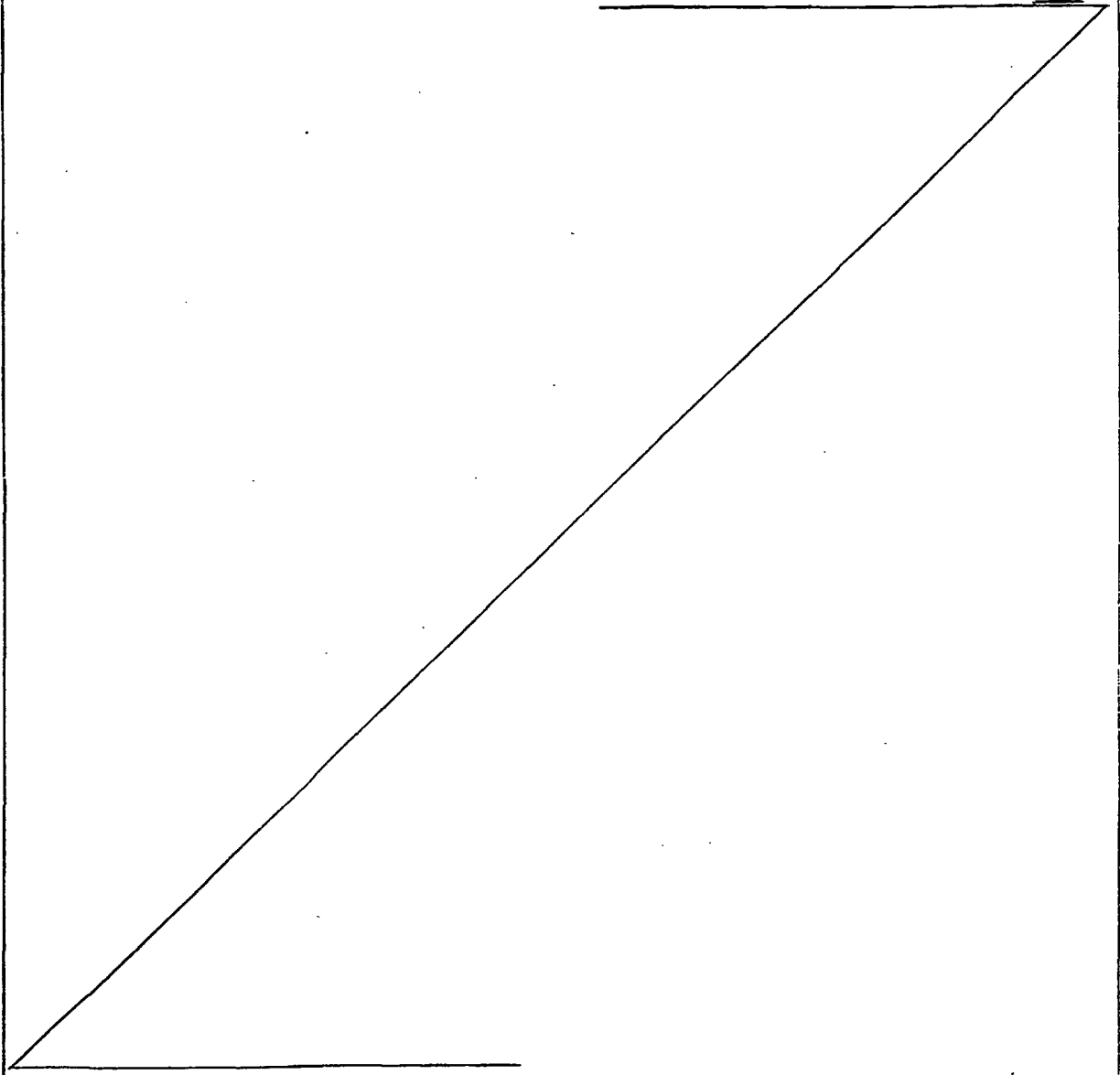

REIVINDICACIONES

5 1. - Gotero, utilizado en instalaciones de riego, caracterizado porque presenta una pieza de acoplamiento a la con
ducción general de agua y un gotero propiamente dicho, interco-
nectados por medio de un conducto flexible de paso de agua, es-
tando dotada la pieza de acoplamiento de medios de retención a
la conducción general, mientras que el gotero está constituido
de dos piezas tubulares roscadas acoplables, de manera que, en
el acoplamiento delimitan un recinto para el agua procedente de
10 la conducción general y que sale a través de la rosca cuando las
piezas están parcialmente roscadas las cuales sirven para regular
el caudal de agua de salida del gotero; y porque cuando las pie-
zas están roscadas a tope el gotero queda totalmente cerrado.

15 2.- Gotero, todo ello tal y como queda sustancial-
mente descrito en la presente Memoria e ilustrado en el dibujo
adjunto.

Esta Memoria consta de cuatro hojas escritas a má-
quina por una sola cara.

17 ENE. 1978

Madrid,

D. JUAN FERNANDEZ MONTOYA.

J. M. GÓMEZ ACEBO Y PÓMBIG

p.p. Firmado: Alejandro Callo López

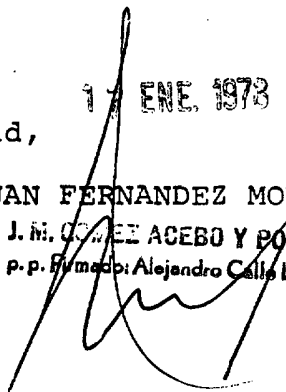

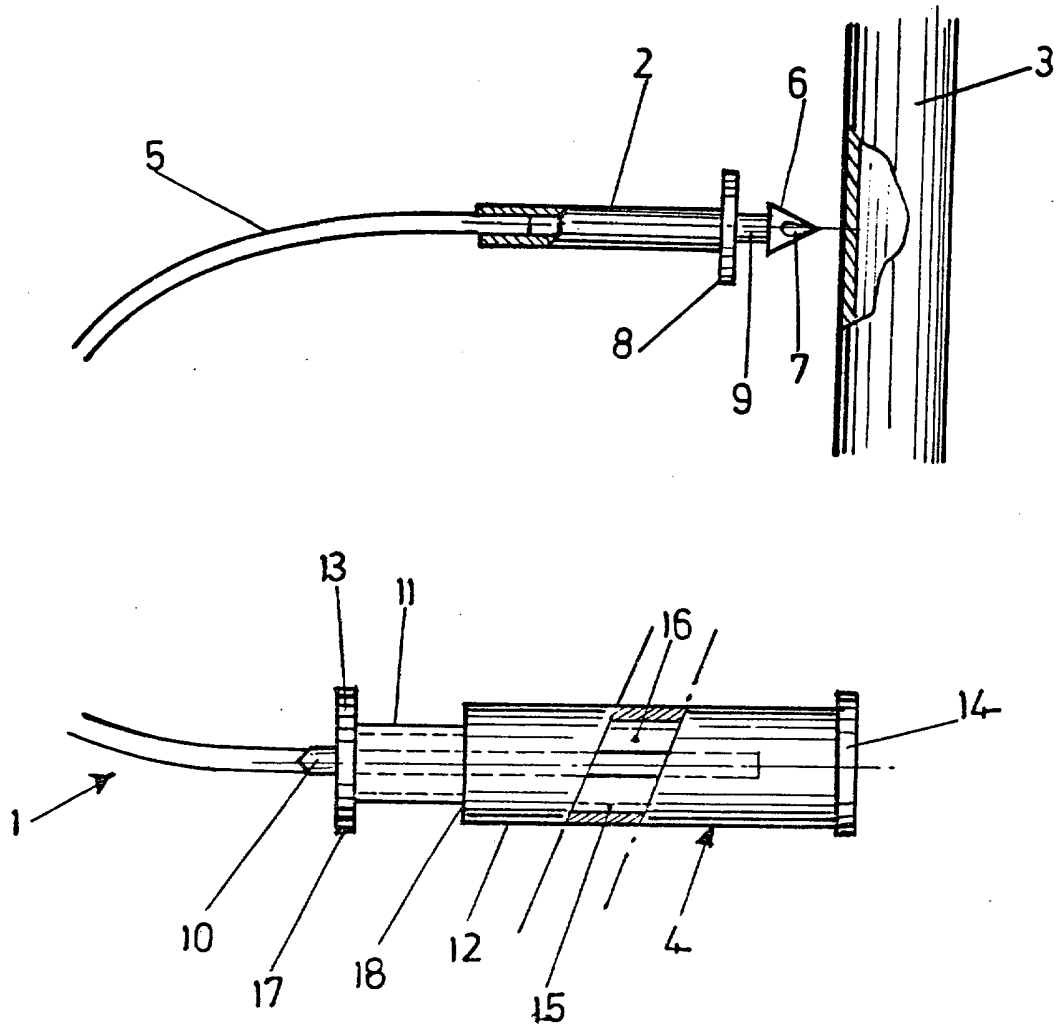

ESCALA VARIABLE.

Madrid 17-1-78

J. M. GONZALEZ Y PARRA
P. P. Fernandez de Pinedo Calle López