

233217



233217

M E M O R I A   D E S C R I P T I V A

PARA UNA PATENTE DE INVENCION POR VEINTE AÑOS EN ESPAÑA A FAVOR DE ETABLISSEMENTS EMILE DEGREMONT S. A. Y DON PAUL GUYARD, AMBOS DE NACIONALIDAD FRANCESA, DOMICILIADOS EN 151, Route de St. Cloud, RUEIL MALMAISON (S&O) y 30, av. du Clos Toutain, VAUGRESSON (S&O) (FRANCIA) respectivamente,

s o b r e :

" PERFECCIONAMIENTOS EN LOS PRENSA - ESTOPAS "

~~~~~

La presente invención se refiere a perfeccionamientos en los prensa - estopas que comprenden una junta o aro que tiene una sección en forma de U y que presenta una parte cilíndrica de poco espesor en contacto con la pieza móvil (por ejemplo, pistón o varilla de pistón, o árbol) y labios o brazos laterales elevados que van adelgazando del interior al exterior, para darles cierta flexibilidad, estando apretado dicho aro sobre la pieza móvil, por medio de un fluido bajo presión.

El diámetro de la pieza del aro en contacto con la pieza móvil es inferior (en algunas décimas de milímetro, por ejemplo) al diámetro de la pieza móvil sobre la que está montada, de forma que deja entre ambas un pequeño juego libre cuando el fluido bajo presión deja de aplicarse.



23 EN

- 2 -

233217

El aro está colocado en una cámara cerrada y el fluido bajo presión introducido en esta cámara deforma el aro y lo aplica sobre las dos paredes de la cámara y sobre la pieza móvil, asegurando así una perfecta estanqueidad.

5 Con relación a los prensa-estopas conocidos, los perfeccionamientos que se protegen, objeto de la invención, presentan las siguientes ventajas :

El aro en U puede realizarse en cualquier material, elástico o no, por confección o vaciado sencillos.

10 La estanqueidad sobre todas las caras es automática y no exige ni presión previa ni compresión.

No admiten pequeños errores de cotación.

15 Para realizar el prensa-estopas puede utilizarse una materia no elástica y que incluso presente una variación de tensión importante, como el "Téflon", ya que la presión se mantiene constantemente por el fluido bajo presión.

La sustitución de la empaquetadura o estopada es muy sencilla y puede efectuarla cualquier persona, volviendo a adquirir la cámara sus dimensiones de origen después de volver a realizar el montaje.

20 La llegada de fluido bajo presión es independiente del aro en U y no tiene que desmontarse cuando hay que sustituir a éste.

Se ha descrito, simplemente, a modo de ejemplo no limitativo, una forma de realización de un prensa-estopas provisto de una junta de acuerdo con el invento.

25 En esta descripción se hace referencia al dibujo adjunto, que indica una vista en corte axial de la junta y de sus piezas anexas, montadas sobre una bomba de pistón.

30 La junta comprende una cara cilíndrica (1) de compuesto vinílico (por ejemplo del material conocido en el comercio con el nombre de "Téflon"), de diámetro ligeramente superior al del pistón (2) o



233217

pieza análoga a la que se aplique la junta. Lleva igualmente dos partes laterales (1<sup>a</sup> - 1<sup>b</sup>), que forma, con la parte (1), un arco que presenta un corte en forma de una U. Estas partes laterales se van adelgazando desde el interior hasta el exterior.

Esta junta se mantiene entre una cabeza (3), un platillo (4) y está rodeado por un cuerpo anular (5). Este cuerpo lleva un conducto (6) unido por un racor a un suministro de fluido bajo presión; por ejemplo, aire comprimido. La acción del fluido bajo presión tiene por objeto asegurar la estanqueidad de la junta en sus tres caras.

Se puede comprobar que se obtiene, de esta forma, una presión eficaz de la junta sin variación de tensión del material que forma esta última.

La cabeza (3) lleva válvulas (7) y una tapa (8). La tuerca (9) del platillo (4) lleva un tubo de escape (10).

#### NOTA

En resumen : la invención recaerá sobre las siguientes reivindicaciones :

1<sup>a</sup>. - Perfeccionamientos en los prensa-estopas caracterizados por el hecho de que la junta está formada por un arco que tiene una sección en forma de U, que presenta una superficie cilíndrica en contacto con la pieza móvil y caras, o brazos, laterales levantados, obteniéndose su apretamiento por medio de la presión de un fluido sobre estas tres caras.

2<sup>a</sup>. - Perfeccionamientos, según la reivindicación anterior, caracterizados por el hecho de que el diámetro de la superficie del arco en contacto con el órgano móvil es ligeramente superior al de dicha pieza móvil.

3<sup>a</sup>. - Perfeccionamientos, según las reivindicaciones anteriores, caracterizados por el hecho de que las caras laterales levantadas del arco se van adelgazando del interior hacia el exterior.

233217

23 ENE

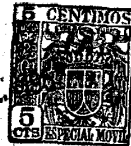

4ª. - Perfeccionamientos, según las reivindicaciones anteriores, caracterizados por el hecho de que el aro está colocado en una cámara cerrada.

5ª. - Perfeccionamientos, según las reivindicaciones anteriores, caracterizados por el hecho de que el aro es de un compuesto vinílico, especialmente de tetrafluoretileno.

6ª. - PERFECCIONAMIENTOS EN LOS PRENSA - ESTOPAS.

Según se describe en esta memoria que consta de cuatro hojas escritas a máquina por una sola cara y dibujos.

Madrid 23 de Enero de 1957

*Carlo J. Juncos*

233217

Fig.1

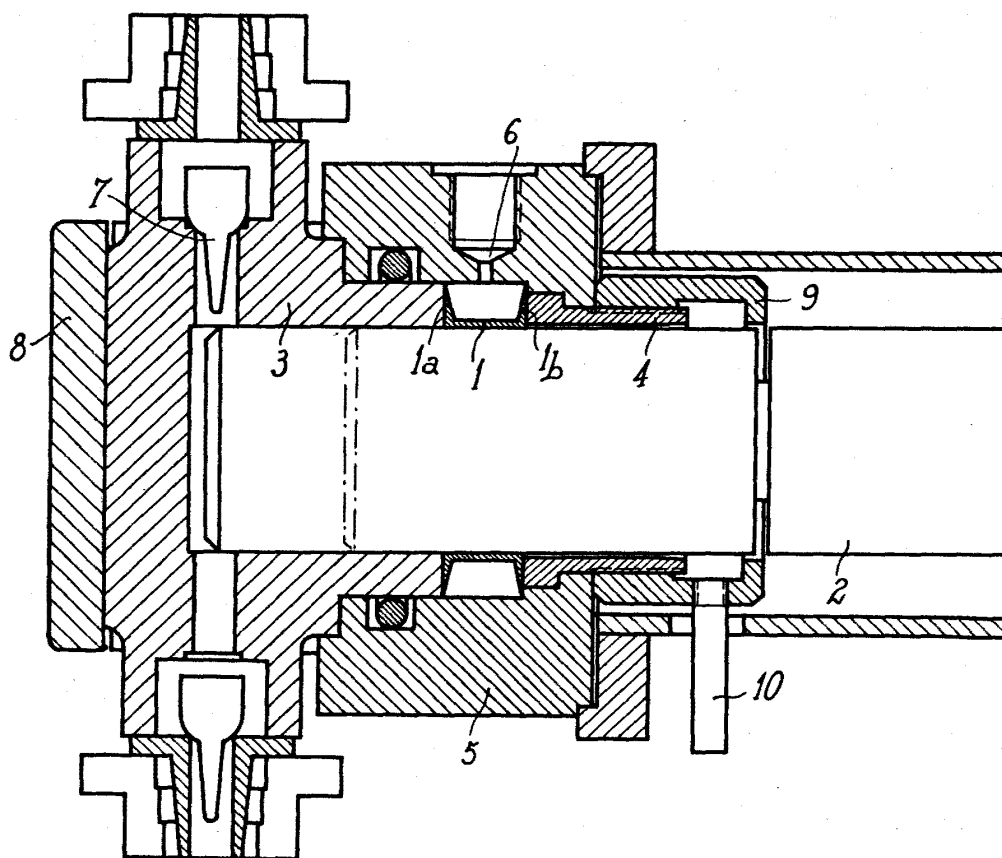

Escala variable

Madrid 23 de enero de 1957

*Paul Guyard*

23 ENE.



Fig.1

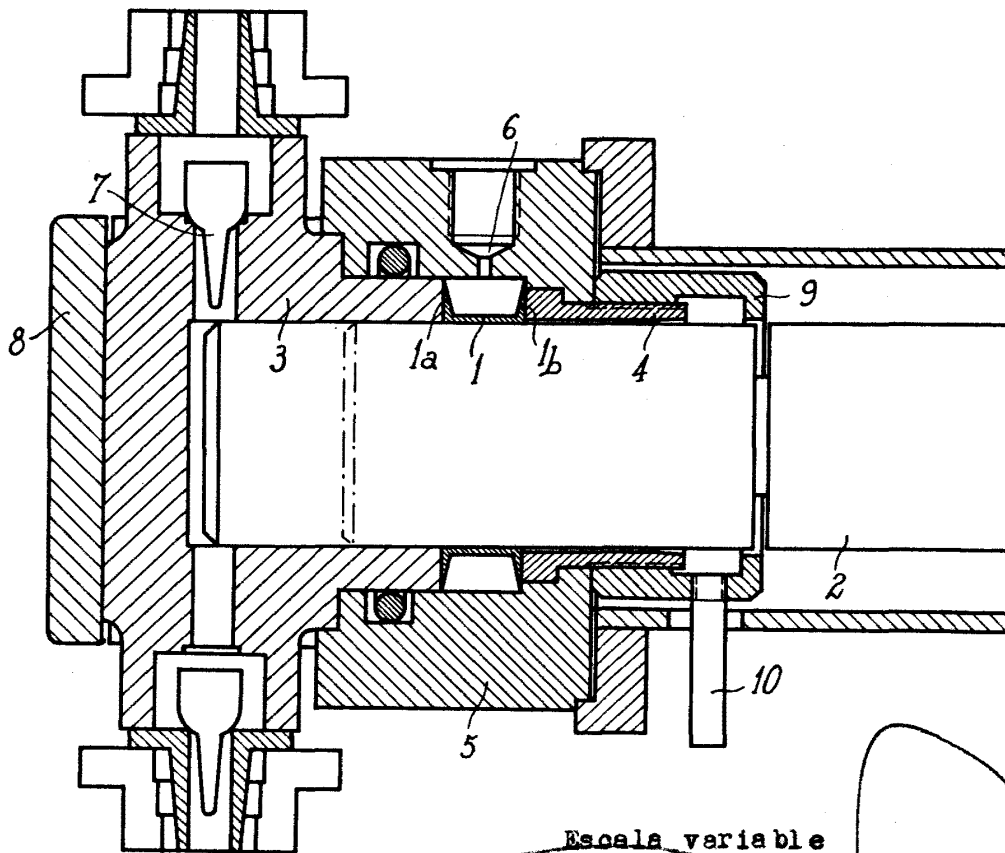

Escala variable  
Madrid 23 de Enero de 1957

CARLOS FERNANDEZ CANDELA

GREGORIO DE LOME

23 ENE



233217

Fig.1

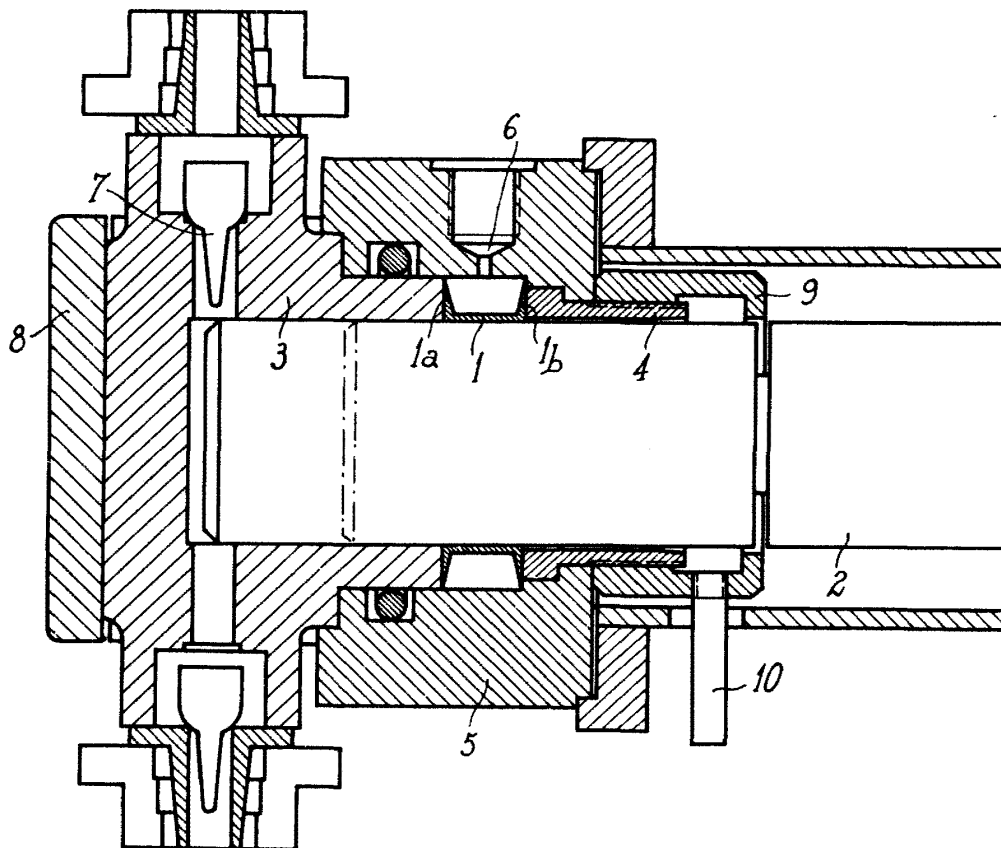

Escala variable

Madrid 23 de enero de 1957

*Carlos J. J. J.*