



ESPAÑA

19 ES	11 NÚMERO 21 <b>233276</b>	10 Y
	22 FECHA DE PRESENTACION	

MODELO DE UTILIDAD

C 20 OCT. 1972

Concedido el Registro de la Propiedad Industrial que figura en el presente modelo y se publica en el Boletín de Patentes de España.

30 PRIORIDADES: 31 NÚMERO	32 FECHA	33 PAIS.
------------------------------	----------	----------

47 FECHA DE PUBLICIDAD	51 CLASIFICACION INTERNACIONAL A 47 C
------------------------	--

54 TITULO DE LA INVENCIÓN  "CAMA-LITERA DESMONTABLE"
--

71 SOLICITANTE (S)  D. Carlos Martinez Grifoll
--

DOMICILIO DEL SOLICITANTE  c/. San Baudilio num. 17 SANBAUDILIO DE LLOSREGAT (Barcelona)
--

72 INVENTOR (ES)  el mismo
----------------------------------

73 TITULAR (ES)  el mismo
---------------------------------

74 REPRESENTANTE  A. Ruiz Collar
--

Es de todos sabido el gran valor que hoy tiene el espacio en construcción, tanto en apartamentos como en casas rofantes, roulots, etc ... Este modelo que vamos a describir esta ideado principalmente, para aplicar a las roulots o "casas-coche" donde el espacio durante el dia resulta reducido innecesariamente, por la instalación de camas o literas.

Este modelo de utilidad, aplicable a una cama desmontable consiste en una serie de piezas que se describen a continuación, y que constituyen una cama, no obstante lo cual, ocupan desmontadas un espacio aproximado equivalente a un tubo de dos metros por un diámetro de unos 15 o 20 centímetros como máximo.

Se trata de un conjunto de cinco piezas diferentes cuya descripción es como sigue:

El conjunto de consta de :  
una pieza Fig. I paralelepipedada de base rectangular, hueca, cuyo frente aparece abierto a modo de ventana invertida (1) siendo sus angulos inferiores, redondeados (2) y dotada de una serie de orificios (3) practicados para alojar los clavos o tornillos necesarios (dos o más según el peso a soportar).

Una segunda pieza (Fig. II) de forma tubular hueca, compuesta de dos partes, de forma que una de sus mitades (1) se introduzca en la otra (2) a modo de antena, permitiendo diferente longitud. Ambos extremos estan dotados de una hendidura o rebaje (3) para facilitar su sujección en la pieza (Fig. I) sin que, una vez instalada, se pueda mover o deslizar. Este tubo, consta, en ambos Extremos de unas piezas remache (Fig. III nº 4), que se introducen

mediante ligera presión, y cuya única función consiste en cerrar el tubo.

35. La última pieza (fig. III) consiste en un cuerpo de tejido resistente, adecuado, que hará las veces de somier o colchón. Está pieza, en sus extremos (2) aparece doblada sobre si, y cosida fuertemente, dejando un doblez de tamaño apropiado para permitir la introducción de la pieza 2 (Fig.II) una vez esta, introducida, es el momento de colocar las piezas tope (4 - Fig.III) antes des-  
40. critas.

La utilización de todas estas piezas, es la de conformar una cama-litera .

45. Las piezas de la Fig. I , se colocan en la pared, fijas, por clavos o tornillos. A continuación, se introducen los tubos (fig. II) en el interior de sendos dobleces de la pieza de tela (Fig. III). Posteriormente se colocan en los extremos de la pieza tubular, los remates (4-Fig.III) una vez esto hecho, (operación que lleva escasos minutos) se encaja el tubo, en la pieza  
50. descrita en la Fig. I, haciendo coincidir sus hendiduras (3-Fig.II) en la parte inferior de la citada pieza I, obteniendo así literas o camas, en instantes.

55. Las piezas descritas en la Fig. I, se colocan fijas en la pared, mediante tornillos o clavos a traves de los orificios descritos, y estas, debido a su escaso volumen, pueden permanecer así fijas, las piezas de las Figs. II y III, las que se desmontan y enrollan sobre si, ocupando, desmontadas, poco más que lo que ocupa el mango de un escobon o de un cogedor de basuras.

REIVINDICACIONES

60.

PRIMERA.- "CAMA-LITERA DESMONTABLE" caracterizada por estar compuesta en primer lugar por cuatro o más piezas paralelepipedas de base rectangular dotadas, en su parte posterior, de una serie de orificios y cuyo frente aparece abierto a modo de U invertida, cuyos

65.

SEGUNDA.- "CAMA-LITERA DESMONTABLE" porque consta de dos piezas tubulares compuestas a su vez cada uno, de dos tubos, uno ligeramente inferior al otro, en el que se introduce, y en cuyos extremos destacan sendas hendiduras o embutidos.

70.

TERCERA.- "CAMA-LITERA DESMONTABLE" x las piezas descritas en la reivindicación segunda se rematan por sus orificios extremos, por unos remaches encajados a presión.

75.

CUARTA.- "CAMA-LITERA DESMONTABLE" porque consta de una pieza de tejido apropiado y con dobladillo en sus laterales de mayor longitud que permiten el alojamiento de la pieza tubular descrita en la reivindicación segunda.

80.

QUINTA.- "CAMA-LITERA DESMONTABLE"

Todo tal y como se describe en la presente memoria, que consta de tres hojas foliadas y mecanografiadas por una sola de sus caras, y una de planos para su mejor comprensión.

85.

Madrid, a 11 ENE. 1978

87.

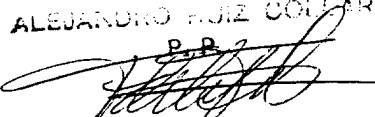
P.A.  
ALEJANDRO RUIZ COLLAR  

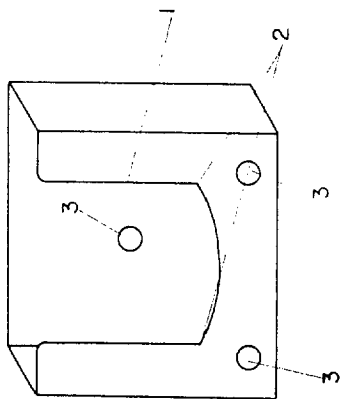

FIG. 1

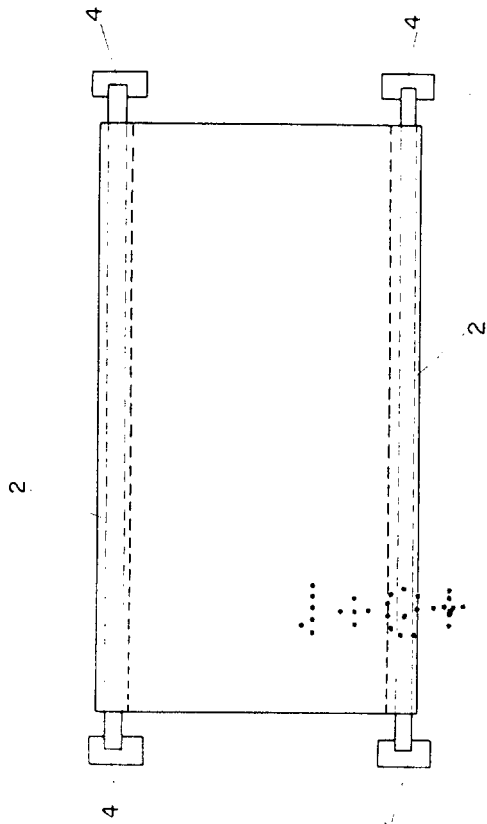

FIG. 3

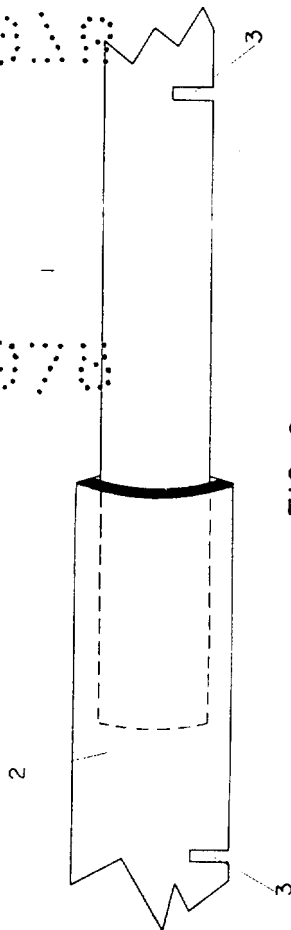

FIG. 2

104 1978

104 1978

Madrid, 11 FEBR. 1978

P. A.