



ESPAÑA

10	ES	11	NUMERO	1233182	10	Y
		21				
		22	FECHA DE PRESENTACION	9 ENERO 1978		

MODELO DE UTILIDAD

233182

30	PRIORIDADES:	32	FECHA	33	PAIS
31	NUMERO				

47	FECHA DE PUBLICIDAD	51	CLASIFICACION INTERNACIONAL
----	---------------------	----	-----------------------------

54	TITULO DE LA INVENCIÓN
" SOMIER PERFECCIONADO "	

71	SOLICITANTE (S)
Don Andrés BRANDARIZ González.	

DOMICILIO DEL SOLICITANTE	
LOS CAMPONES-SIGRAS (La Coruña).	

73	INVENTOR (ES)
----	---------------

73	TITULAR (ES)
----	--------------

74	REPRESENTANTE
MODESTO POLO SANZ - Agente Oficial de la Propiedad Industrial.	

El Modelo de Utilidad al que se refiere esta memoria descriptiva trata, como se indica en su enunciado, de un somier perfeccionado.

Constituye la característica principal de este nuevo somier el hecho de estar íntegramente fabricado a base de madera, mediante una sencilla combinación de elementos, consiguiéndose un conjunto que aporta sustanciales ventajas sobre los de su clase que son actualmente conocidos, mereciendo destacarse como más importantes de dichas ventajas las siguientes:

Médicamente produce efectos beneficiosos para aquellas personas enfermas de los riñones o columna vertebral.

No se produce oxidación alguna en el colchón.

Es de gran comodidad para todos los usuarios, incluso lo que están completamente sanos.

Se elimina la tabla que normalmente se superpone al somier de hierro y que resulta notoriamente antiestética.

A continuación se hará una descripción completa del aludido somier con referencia a los dibujos que se acompañan, en los cuales se representa, a simple título de ejemplo, no limitativo, una forma preferente de realización, susceptibles de todas aquellas modificaciones de detalle que no alteren fundamentalmente sus características esenciales.

En dichos dibujos y en figura única se representa una vista en perspectiva del somier de la invención.

Haciendo referencia al ejemplo representado, el somier perfeccionado objeto de esta solicitud de registro, está constituido esencialmente por un bastidor formado por

- [ dos largueros (1), que ocupan las posiciones laterales y ]  
en los extremos de los cuales ensamblan los respectivos  
cabezales (2), formando entre estos elementos un recuadro  
rectangular que es el que limita el somier.

5           En sentido paralelo a los cabezales (2), se in-  
tegran al bastidor los travesaños (3), en número variable,  
que son perfiles de madera que refuerzan y dan consisten-  
cia al conjunto.

10           Por último, sobre la cara superior del bastidor  
y en sentido paralelo al de los largueros (1), son dis-  
puestos los repartos (4), ordenados sucesivamente, con sepa  
raciones que son iguales para todos ellos, ensamblados con  
los cabezales y asegurados mediante tornillos u otro elemeno  
similar sobre los travesaños para garantizar su inmovi-  
15           lidad.

La forma, dimensiones y materiales podrán ser va-  
riables y, en general, cuanto sea accesorio o secundario,  
siempre que no altere, cambie o modifique la esencialidad  
del objeto que se describe.

20           Los términos en que queda redactada esta Memoria  
son ciertos y fiel reflejo del objeto descrito, debiéndose  
tomar con carácter amplio y nunca en forma limitativa.

25

30



REIVINDICACIONES

1a).- Somier perfeccionado, c a r a c t e r i -  
z a d o por estar constituido por un bastidor formado por  
dos largueros de posición lateral, en cuyos extremos respec-  
5 tivos ensamblan los dos cabezales, constituyéndose un marco  
rectangular que limita el conjunto, integrándose en dicho  
marco y en sentido paralelo a los dos cabezales un número  
eventual de travesaños, que son perfiles de madera que re-  
fuerzan y dan consistencia al conjunto.

10 2a).- Somier perfeccionado, según la anterior  
reivindicación, caracterizado porque sobre la cara supe-  
rior del bastidor, en sentido paralelo a los largueros, se  
acoplan los repartos que se ordenan correlativamente, man-  
teniendo separaciones constantes, ensamblados con los cabe-  
15 zales respectivos y asegurados mediante tornillos u otro  
medio semejante a los travesaños.

3a).- "SOMIER PERFECCIONADO".

Todo ello según queda expuesto en la presente Me-  
20 moria que consta de tres hojas foliadas y mecanografiadas  
por una sola cara y dibujos que con la misma se acompañan.

MADRID, 9 de Enero de 1978.

P. A.

*Modesto Gil*  
P.P.

25

30

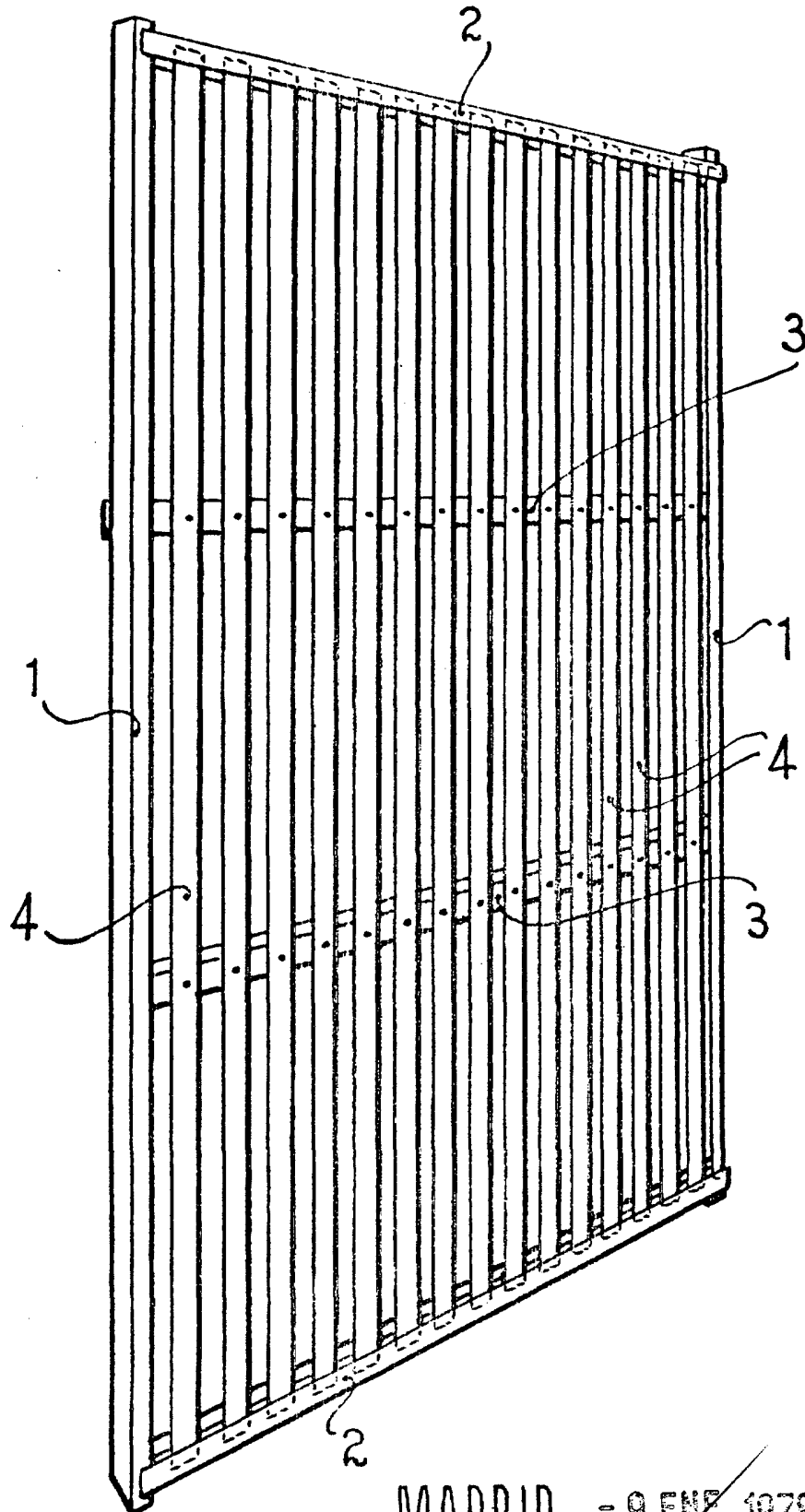

MADRID, - 9 ENZ. 1978

*Modesto G. Brandariz*  
R.F.

ESCALA VARIABLE