

MINISTERIO DE INDUSTRIA Y ENERGIA

Registro de la Propiedad Industrial



ESPAÑA

(19) ES	(11) NÚMERO	(10) Y
(21)	233168	
(22)	FECHA DE PRESENTACION	

233168

C 20 SET. 1978

MODELO DE UTILIDAD

Concedido el Registro de acuerdo con los datos que figuran en la presente descripción y según el contenido de la Memoria adjunta.

(30) PRIORIDADES:	(32) FECHA	(33) PAIS
(31) NÚMERO		

(47) FECHA DE PUBLICIDAD	(51) CLASIFICACION INTERNACIONAL
	A 65 C

(64) TITULO DE LA INVENCIÓN
SOPORTE PERFECCIONADO PARA CASETES

(71) SOLICITANTE (S)
DIDACSON, S.A.

DOMICILIO DEL SOLICITANTE
MADRID.- CORAZON DE MARIA, 41 A/B

(72) INVENTOR (ES)
Los mismos solicitantes

(73) TITULAR (ES)
Los mismos solicitantes

(74) REPRESENTANTE
JOSE LAHIDALGA RODRIGUEZ

La invención a que se refiere la presente memoria, constituye una novedad industrial con características y ventajas que la hacen merecedora del privilegio de explotación exclusiva que por ella se solicita, de acuerdo con las prescripciones del Estatuto vigente sobre la Propiedad Industrial de 26 de Julio de 1.929, texto refundido, publicado el 30 de Abril de 1.930.

El presente registro de Modelo de Utilidad, concierne como su enunciado indica a un soporte perfeccionado para casetes, de acuerdo con la descripción detallada que del mismo se realiza, debiendo interpretarse siempre este concepto en su más amplio sentido y nunca en limitativo.

Para la debida comprensión de este objeto, se adjunta a la memoria descriptiva, una hoja de planos, en la que a título de ejemplo se representan todas y cada una de las partes que lo forman y relación que guardan entre sí

En dicha hoja de planos que presenta una vista en perspectiva del soporte cuyo registro se preconiza, se aprecian las siguientes referencias:

1.- Cuerpo del soporte de planta paralelepipedica cuya parte superior vá abierta, existiendo en la parte media de ambos laterales longitudinales unos cortes para facilitar la colocación y extracción del estuche portacintas.

2.- Escalonamiento inferior previsto en la parte media y lateral del fondo del conjunto, cuya altura y forma es igual al resalte normalmente existente en cada estuche portacintas, cuya disposición nivela la altura del casete en el interior de su base natural de acondicionamiento.

3.- Resaltes constituidos en la parte media longitudinal del fondo del estuche, cuya finalidad es fijar al casete al alojarse en los orificios constituidos en los dientes rotativos de las cintas, asegurando estos soportes la correcta posición de dicho estuche, siendo sensiblemente coplanarios estos soportes -3- en relación a la cara superior del casete.

4.- Base general del soporte, de mayor dimensión que este y que permite su fijación permanente en el plano correspondiente al estuche bibliográfico que ha de contener las cintas grabadas.

Este soporte podrá ser fabricado en cualquier clase de material apropiado y en forma y dimensiones más convenientes, no existiendo sobre el particular ninguna limitación.

5 Hecha la descripción precedente, es preciso añadir que los detalles de realización de la idea expuesta pueden variar, sin que por ello cambie la esencia de la invención que es la que se desprende de los párrafos que anteceden y se reivindican en la siguiente:

N O T A

10 En resumen: El Modelo de Utilidad que se solicita, recaerá sobre las siguientes:

-----

-----

-----

-----

-----

-----

REIVINDICACIONES

18.- Soporte perfeccionado para casetes, caracterizado esencialmente porque está constituido por un cuerpo de estructura paralelepipedica, ---abierto superiormente, cuyos laterales presentan altura uniforme, exis---  
5 tiendo en la parte media de los laterales longitudinales sendos cortes --trapeziales que posibilitan el ajuste y extracción del estuche de cinta, el que queda asegurado en el interior del soporte por medio de unos resaltes troncocónicos que se ajustan en los normales orificios dentados del -referido estuche, el que queda nivelado por la disposición de un sector -  
10 escalonado previsto en la parte media superior del fondo y en un lateral, y cuya altura es equivalente a la propia del resalte del estuche, contando este conjunto con una lámina inferior de fijación de mayor dimensión -que este.

2a.- SOPORTE PERFECCIONADO PARA CASETES.

15 Todo ello tal y como se describe en la presente memoria, que consta -de cuatro páginas escritas a máquina y dibujo que se acompaña.

Madrid, 5 ENE 1963

JOSE LAHIDALGA

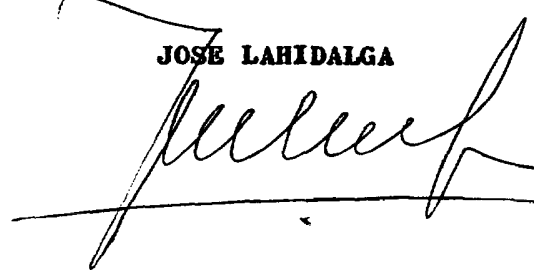

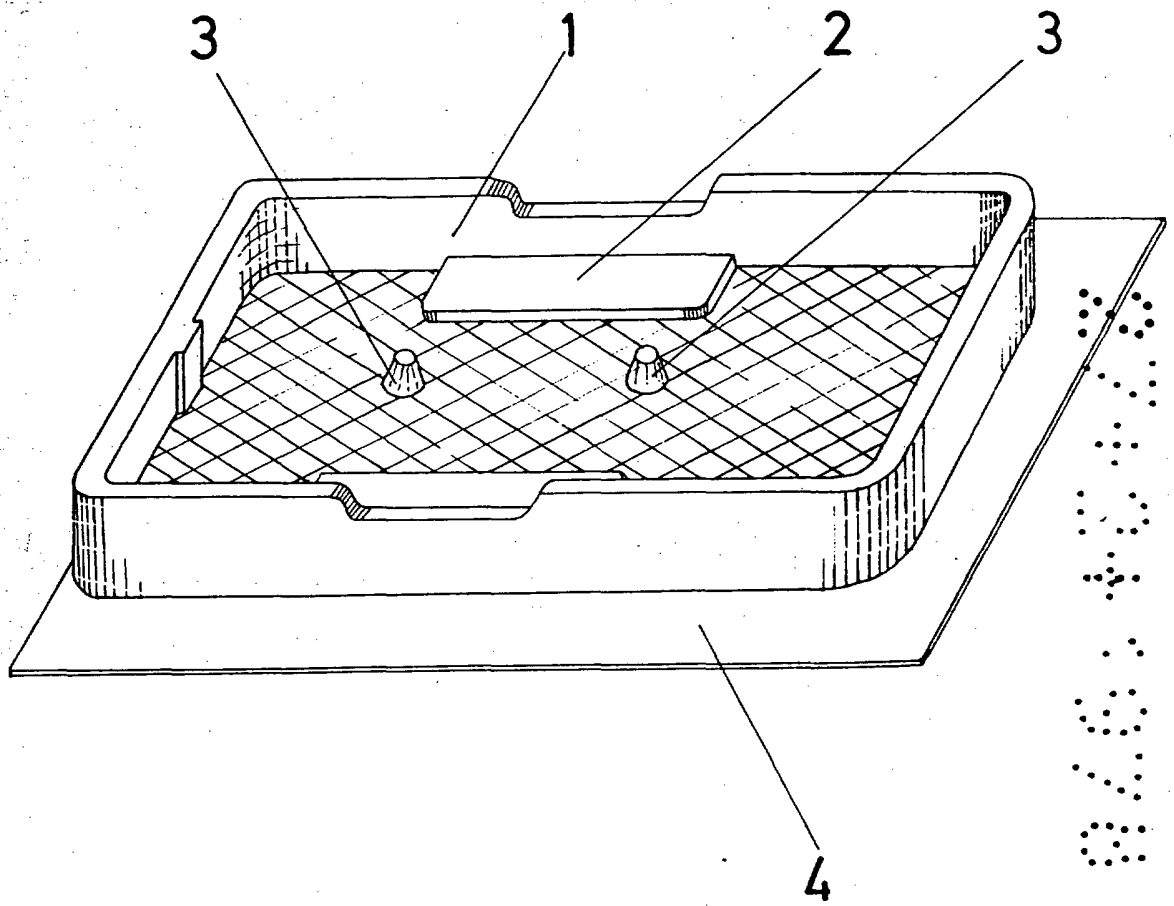

Madrid, 5 de Enero de 1.978  
JOSE LAHIDALGA.