



ESPAÑA

10	ES	11	NUMERO	10	Y
		21			
		22	FECHA DE PRESENTACION		
			31 DIC. 1977		

MODELO DE UTILIDAD 233068

30	PRIORIDADES:	32	FECHA	33	PAIS
	31	NUMERO			

CADUCADO

47	FECHA DE PUBLICIDAD	51	CLASIFICACION INTERNACIONAL
			G09F

54	TITULO DE LA INVENCIÓN
	"Soporte plegable en funciones de expositor publicitario".

71	SOLICITANTE (S)
	D. José NAVARRO MIRALES

	DOMICILIO DEL SOLICITANTE
	BARCELONA- Riera de Horta, 2

72	INVENTOR (ES)

73	TITULAR (ES)

74	REPRESENTANTE
	D. Pedro SUGRAÑES MOLINE, Agte. Of. Prop. Ind. BARCELONA- Provenza, 304

MEMORIA DESCRIPTIVA

5 Se refiere el presente Modelo de Utilidad a un soporte en funciones de expositor publicitario que siendo del tipo plegable, se caracteriza por las particularidades de su estructura permitiendo no sólo una muy fácil y rápida maniobra para su montaje sinó también su utilización por ambas caras con las ventajas a todo ello inherentes.

10 Caracteriza el soporte de referencia el hecho de estar constituido por dos cuerpos laminares de conveniente rigidez, de cartón por ejemplo, que siendo sustancialmente iguales y superponibles unidos entre sí, presentan cada uno de ellos una gran superficie rectangular de frente, de cuyos bordes laterales en
15 funciones de líneas de dobladura y a partir de cerca de su borde horizontal superior, arrancan correspondientes aletas de amplitud progresivamente creciente de arriba a abajo hasta el nivel de su borde inferior, de cuales aletas arrancan a su vez formando una línea longitudinal de dobladura, correspondientes pestañas de
20 acoplamiento, apropiadamente para que al estar éstas o sea la de cada cuerpo, superpuestas y soldadas entre sí, las aletas de que arrancan formen un ángulo diedro

entrante y con cual soldadura queda establecida la
unión de los dos cuerpos por sus partes laterales;
asimismo del borde horizontal inferior del plano
frontal de dichos cuerpos laminares, asimismo en fun-
5 ciones de líneas de dobladura, arrancan correspondien-
tes aletas cuyos extremos laterales son inclinados en-
trantes y enlazan con el tramo horizontal del borde de
aquellas, formando ángulo romo, siendo de una de di-
chas aletas. de la que arranca a su vez con posibilii-
10 dad de dobladura, una pestaña de acoplamiento, apropia-
damente para que al estar dicha pestaña superpuesta y
soldada sobre la aleta del otro cuerpo, ambas formen
un amplio diedro entrante al estar el soporte montado
y saliente al estar plegado, dándose además la circuns-
15 tancia de que las citadas aletas inferiores, quedan des-
unidas en sus extremos determinando correspondientes en-
tallas cuya profundidad es apropiada para poder pe-
netrar en ellas a roce duro el extremo inferior de las
pestañas de acoplamiento unidas entre sí que arrancan
20 de las aletas laterales; finalmente, la unión de los dos
cuerpos laminares, por su parte superior, viene estable-
cida mediante una pestaña que arrancando del borde supe-
rior del plano frontal de uno de ellos, se dispone super-
puesto y soldado sobre el extremo superior de la cara
25 posterior del plano frontal del otro cuerpo laminar.

Para el montaje del soporte, basta con intro-
ducir el extremo inferior de las pestañas laterales de
acoplamiento, en la entalla de su correspondiente lado

prevista a tal efecto en los extremos de la arista de unión de las citadas aletas inferiores.

5 En cada una de las superficies frontales del soporte de referencia podrá ir fijado o adosado cualquier elemento publicitario ya sea plano ya sea en relieve y aún llevar fijadas bases de apoyo de objetos o productos relacionados con la publicidad perseguida.

10 En la hoja de dibujos anexa a la presente memoria, se ilustra a simple título de ejemplo no limitativo, el soporte plegable en funciones de expositor publicitario que nos ocupa, mostrándole:

Fig. 1.- en vista de conjunto estando montado.

15 Fig. 2.- en vista parcial, limitada a uno de sus lados, estando plegado.

Fig. 3.- en vista general, de lado, estando plegado.

Fig. 4.- en vista parcial de detalle, limitada a su extremo superior.

20 Fig. 5.- en vista parcial limitada a su extremo inferior, de lado según un corte transverso.

y Fig. 6.- en vista parcial de detalle limitada a uno de los extremos de su parte inferior o base, estando montado.

25 En tales dibujos puede observarse fácilmente: que el soporte de referencia está constituido por dos cuerpos laminares en los que se configuran respectivos

y grandes planos frontales rectangulares 1-1' de cuyos bordes laterales arrancan correspondientes aletas 2-2' de amplitud progresivamente creciente de arriba a abajo, de las cuales a su vez, arrancan correspondientes

5 pestañas de acoplamiento 3-3' que estando superpuestas y soldadas entre sí a propósito para que las aletas de que arrancan formen un diedro entrante, establecen la unión de los dos cuerpos por sus lados; que del borde inferior del plano rectangular frontal de dichos cuerpos

10 laminares, arrancan respectivas aletas 4-4' cuyos extremos laterales 5-5' son inclinados entrantes y enlazan con el borde horizontal de aquellas, formando un vértice romo 6-6', siendo de una de dichas aletas (la 4' en los dibujos), de la que arranca a su vez una pestaña 7

15 de acoplamiento, que estando superpuesta y soldada a la otra aleta inferior 4, da lugar a que las referidas aletas 4-4' formen un diedro entrante o saliente a la unión de los cuerpos laminares por su parte inferior; que la arista de unión 8 de dichas aletas inferiores queda abier-

20 ta en sus extremos determinando correspondientes entallas 9 pudiendo penetrar en ellas y quedar así retenidas, las partes inferiores de los juegos de pestañas de acoplamiento laterales 3-3'; y que del borde horizontal inferior del plano frontal rectangular de uno de los cuerpos

25 laminares (el 1 en los dibujos) arranca una pestaña de acoplamiento 10 cuya superposición y soldadura sobre el extremo posterior superior del otro cuerpo, da lugar a la fijación de estos por su parte superior.

5 En la ejecución práctica del modelo según queda descrito, podrán variar cuantos detalles constructivos y configurativos no afecten cambiándola o modificándola a su propia esencialidad, siendo por tanto discrecional en el modelo de referencia que las pestañas de acoplamiento que contiene, sean unitarias o múltiples en cada lugar.

R E I V I N D I C A C I O N E S

Se reivindica como objeto del presente Modelo de Utilidad:

19.-Soporte plegable en funciones de expositor
5 publicitario, que se caracteriza esencialmente por el hecho de estar constituido por dos cuerpos laminares de conveniente rigidez, que siendo sustancialmente iguales, superponibles y unidos entre sí, presentan cada uno de ellos una gran superficie rectangular de frente,
10 te, de cuyos bordes laterales en funciones de líneas de dobladura y a partir de cerca de su borde horizontal superior, arrancan correspondientes aletas de amplitud progresivamente creciente de arriba a abajo hasta el nivel de su borde inferior, de cuales aletas arrancan
15 a su vez formando una línea longitudinal de dobladura, correspondientes pestañas de acoplamiento, apropiadamente para que al estar éstas o sea la de cada cuerpo, superpuestas y soldadas entre sí, las aletas de que arrancan formen un ángulo diedro entrante y con cual soldadura
20 queda establecida la unión de los dos cuerpos por sus partes laterales, arrancando del borde horizontal inferior del plano frontal de dichos cuerpos laminares, asimismo en funciones de líneas de dobladura, correspondientes aletas cuyos extremos laterales son inclinados y entrantes y enlazan con el tramo horizontal
25 del borde de aquellas formando ángulo romo, siendo de

una de dichas aletas, de la que arranca a su vez con posibilidad de dobladura una pestaña de acoplamiento, apropiadamente para que al estar dicha pestaña superpuesta y soldada sobre la aleta del otro cuerpo, ambas
5 formen un amplio diedro entrante al estar el soporte montado, y saliente al estar plegado, dándose además la circunstancia de que las citadas aletas inferiores, quedan desunidas en sus extremos determinando correspondientes entallas cuya profundidad es apropiada para
10 poder penetrar en ellas a roce duro al extremo inferior de las pestañas de acoplamiento unidas entre sí que arrancan de las aletas laterales, viniendo establecida la unión de los dos cuerpos laminares por su parte superior, mediante una pestaña que arrancando del borde superior del plano frontal de uno de ellos, se dispone
15 superpuesto y soldado sobre el extremo superior de la cara posterior del plano frontal del otro cuerpo laminar.

20 2º.- "SOPORTE PLEGABLE EN FUNCIONES DE EXPOSITOR PUBLICITARIO".

Consta la presente memoria de siete hojas mecanografiadas por una sola cara, acompañadas de una hoja de dibujos.

25 Madrid, 31 DIC. 1977
D. José NAVARRO MIRALLES
p.a.

NEEDS COMPANY INCORPORATED

P. P.



Handwritten signature of José Navarro Miralles in black ink, written over a faint stamp.

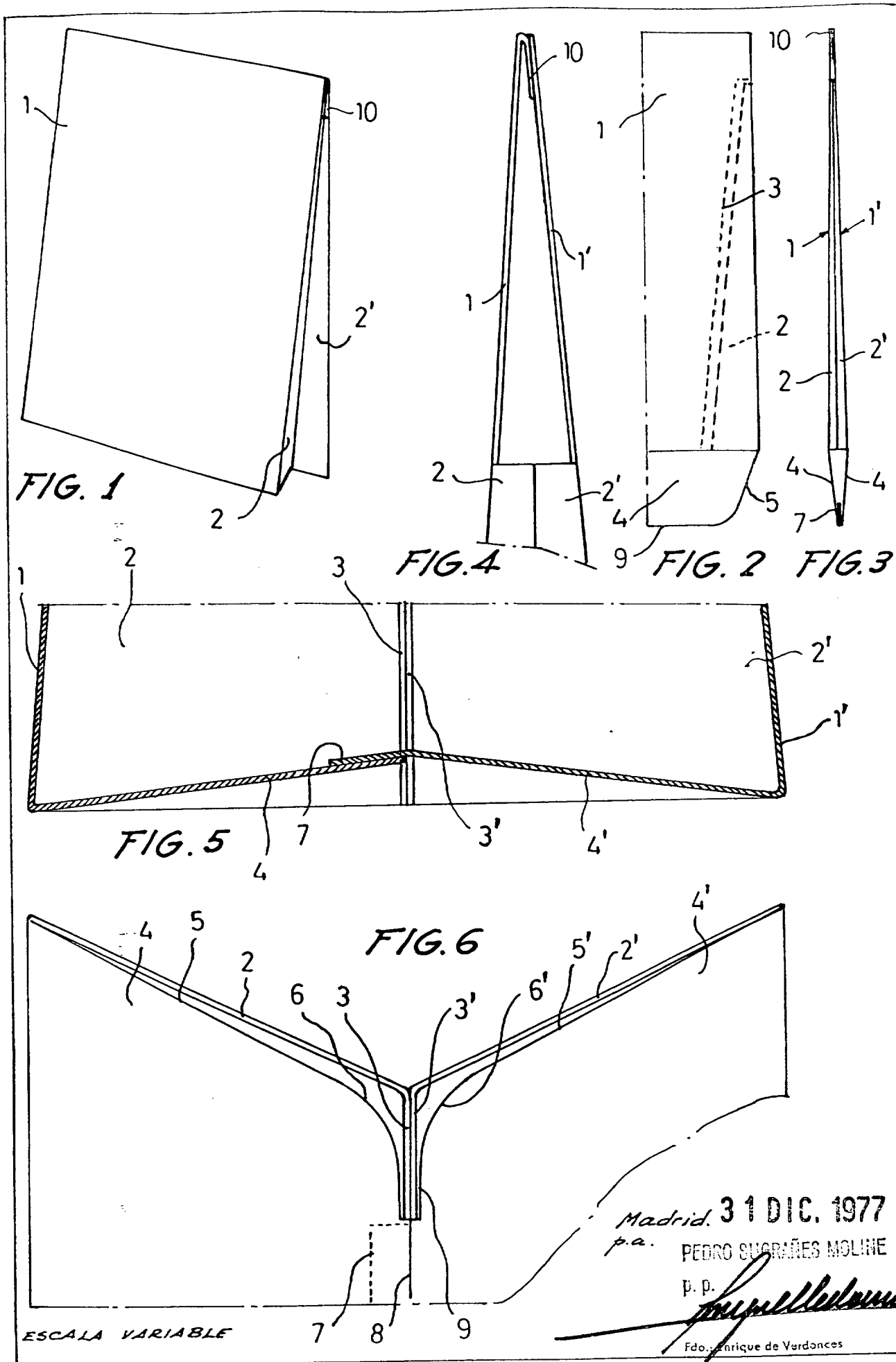

FIG. 1

FIG. 4

FIG. 2

FIG. 3

FIG. 5

FIG. 6

ESCALA VARIABLE

Madrid. 31 DIC. 1977

p.a. PEDRO SUERAÑES MOLINE

p.p. *[Signature]*

Fdo. Enrique de Verdones