



ESPAÑA

10 ES 11 NUMERO 233033 Y
21
22 FECHA DE PRESENTACION
30 DIC. 1977

MODELO DE UTILIDAD



30 PRIORIDADES:
31 NUMERO
32 FECHA
33 PAIS

47 FECHA DE PUBLICIDAD
51 CLASIFICACION INTERNACIONAL
A63H

54 TITULO DE LA INVENCIÓN
"MUÑECO SIMPLIFICADO"

71 SOLICITANTE (S)
AIRGAM, S.A.

DOMICILIO DEL SOLICITANTE
Carretera del Medio, nº 157 L'HOSPITALET (Barcelona)

72 INVENTOR (ES)

73 TITULAR (ES)

74 REPRESENTANTE
A. ARICHA FERNANDEZ.



El Modelo de Utilidad a que se refiere la presente Memoria, se destina a garantizar la explotación y la propiedad exclusivas, en todo el territorio nacional, de un muñeco simplificado.

5. Consiste el objeto en un muñeco con representación muy esquematizada que presenta la particularidad de las piezas que componen su estructura son respectivamente giratorias sobre un eje central que, al mismo tiempo, las unifica.

10. Se trata de un muñeco de reducido tamaño cuyos componentes adoptan claramente formas geométricas elementales y está especialmente destinado al entretenimiento de niños de corta edad, que pueden manipularlo con toda seguridad, incluso llevárselo a la boca sin peligro alguno, ya que sus piezas no pueden ser separadas.

15. Para mejor comprensión del objeto y sólo a título de ejemplo, se adjunta una hoja de planos en la que:

20. La fig. 1, representa el despiece alineado de todos los componentes del muñeco, con secciones totales o parciales.

La fig. 2, representa la vista en alzado del muñeco en cuestión, montado y considerado de perfil.

25. La fig. 3, representa una combinación de vista y sección diametral de una pieza opcional que sustituye a otra y que permite el montaje de una muñeca en lugar de un muñeco. Esta pieza presenta una forma cónica fácilmente identificable con una falda femenina.

30. Según lo diseñado en la fig. 1, podemos ver la peana -1- que es un plato circular con el borde superior redondeado, de cuyo centro se eleva un saliente cilíndrico -la- que está atravesado axialmente por un orificio -1b- que am-



35. plía su diámetro con un escalón inferior -1c-. Dicho saliente -1a- tiene entrada suave en el interior de un anillo cilíndrico -2-, del que ocupa la mitad de la altura; la otra mitad está ocupada por un saliente cilíndrico -3a- análogo al anterior y provisto igualmente de agujero pasante -3b- que sobresale de la base inferior de un casquillo cilíndrico -3-, cuyo borde superior tiene acoplamiento en el escalón inferior -4a- de otro casquillo -4- de mayores dimensiones con el que se imita el cuerpo del muñeco.

40. El casquillo -4- tiene sus bordes superiores redondeados y, de su base superior, se eleva un saliente circular -4b- de poca altura, estando dicha base perforada con un agujero circular -4c-. En posición diametralmente opuesta, existen dos salientes axiales -4d- a modo de brazos con la extremidad superior redondeada y con la inferior incrementada a su vez con otro pequeño saliente -4e- que enrasa el borde inferior del casquillo y que viene a imitar la mano.

50. En el agujero -4c- se acopla un saliente cilíndrico -5a- que desciende del cuello -5b- perteneciente a la cabeza -5-, semiesférica y hueca, cuales saliente y cuello están atravesados por un agujero -5c-. La forma semiesférica está prolongada superiormente por una zona exterior troncocónica -5d-, sobre la que se adapta y se adhiere permanentemente la forma correspondiente en el interior de una peluca -6-, o de un tocado o de un gorro o sombrero que la sustituyan.

60. Dicha peluca -6- o su sustituto es la última pieza que se monta en el muñeco, cubriendo la cabecilla superior -7a- de una varilla -7- de material plástico, cuyo extremo inferior dispone de otra cabecilla -7b- que se aloja en el



65. hueco del escalón -1c- de la peana -1-. Dichas cabecillas -7a-7b- se producen en el montaje, mediante una herramienta caliente, por deformación del material, de la varilla -7-, la cual atraviesa de abajo a arriba los agujeros -1b-, -3b- y -5c-, sirviendo de eje de giro común a todas las piezas que componen el muñeco de las que, únicamente, la cabeza -5- y la peluca o cubre-cabezas -6- van soldadas.

70. La fig. 3 representa una pieza -8- consistente en un casquillo que posee una zona superior cilíndrica -8a- y un faldón inferior troncocónico -8b- que abre hacia abajo. Del centro del fondo del casquillo desciende un vástago cilíndrico que tiene una perforación central -8c- y un escalón inferior -8d- que reduce su diámetro; la aludida perforación -8c- se destina a acoplarse sobre la varilla -7- cuando la pieza -8- se monta en sustitución de la pieza -3-, y el escalón -8d- se adapta en el interior del anillo -2- mientras que la zona cilíndrica -8a- de la pieza se acopla

75. en el escalón inferior -4a- del casquillo -4- que imita al cuerpo (en este caso) de la muñeca.

80. Son variables las circunstancias de tamaño, forma y material particularmente referidas a cada uno de los elementos que integran el conjunto, en el que podrá ser variado todo aquello que no suponga una alteración de la esencialidad del objeto expuesta en la pasada descripción, la cual deberá ser considerada en su más amplio sentido y no como una limitación de posibilidades de realización.

85. N O T A

90. Descrito el objeto y utilidad de la invención, lo que se declara como no divulgado ni practicado en España, com-



prende las siguientes reivindicaciones:

95. 1a.- Muñeco simplificado, del tipo con representación muy esquematizada cuyas piezas son respectivamente giratorias sobre un eje central que las unifica permanentemente, caracterizado por comprender una peana circular plana de cuyo centro se eleva un saliente cilíndrico que es atravesado axialmente por un orificio que amplía su diámetro con un escalón interior, cual saliente se adapta en la mitad inferior de un anillo cuya mitad superior está ocupada por otro saliente cilíndrico semejante perteneciente a una pieza intermedia, en forma de casquillo cilíndrico o con faldón inferior troncocónico, cuya parte superior se introduce parcialmente en un escalón inferior dentro de un casquillo de mayores dimensiones que imita el cuerpo.
- 100.
- 105.

110. 2a.- Muñeco simplificado, según la reivindicación 1a, caracterizado porque el casquillo del cuerpo, tiene su base superior realizada con un saliente circular de poca altura y un agujero central, mientras que, en posiciones diametralmente opuestas, lleva dos salientes axiales (a modo de brazos), con la extremidad superior redondeada y con la inferior incrementada con un pequeño saliente que imita la mano y que enrasa con el borde inferior del casquillo; en el agujero central superior del cual se acopla un saliente cilíndrico que prolonga el cuello solidario de la cabeza semiésférica y hueca, cuales saliente y cuello están atravesados por un agujero que resulta en superposición con los antes mencionados pertenecientes a las demás piezas, todos los cuales son atravesados por una varilla cuyos extremos se remachan para asegurar un montaje en el que todas las piezas son giratorias con respecto a las demás.
- 115.
- 120.

3a.- Muñeco simplificado, según las anteriores rei-



125.

vindicaciones, caracterizado porque, la forma semiesférica de la cabeza se prolonga superiormente con una zona exterior troncocónica sobre la que se adapta y adhiere permanentemente la forma correspondiente en el interior de una peluca o tocado que la sustituya.

4a.- MUÑECO SIMPLIFICADO

130.

Según se describe y reivindica en la presente Memoria descriptiva que consta de seis hojas foliadas y escritas por una sola cara y acompañada de una hoja de dibujos.

Madrid, a 30 de 30 DIC. 1977 de mil novecientos setenta y

P.A.,

A. Aricha
P.A.

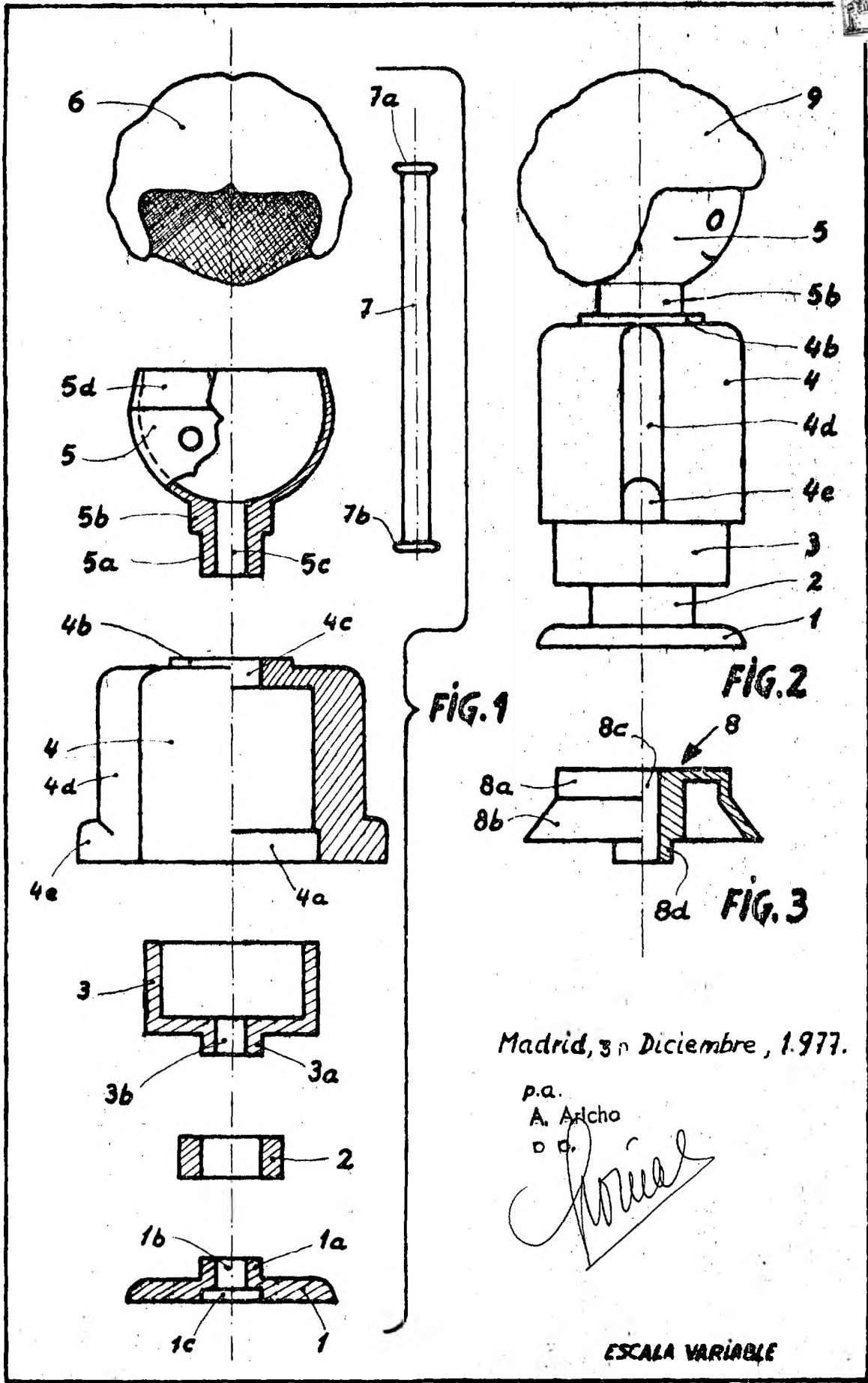

Madrid, 3^o Diciembre, 1977.

p.a.
A. Archo
D. D.

ESCALA VARIABLE