



ESPAÑA

10 ES	11	NUMERO	233002	19 Y
	21			
	22	FECHA DE PRESENTACION	29 DIC. 1977	

MODELO DE UTILIDAD

30 PRIORIDADES:	31 NUMERO	32 FECHA	33 PAIS
-----------------	-----------	----------	---------

47 FECHA DE PUBLICIDAD	51 CLASIFICACION INTERNACIONAL
------------------------	--------------------------------

54 TITULO DE LA INVENCIÓN

"BOQUILLA PERFORADORA DE PAQUETES PARA EXTRAER LECHE"

71 SOLICITANTE (S)

D. FRANCISCO CARRION SEQUERA Y D. CORNELIS NICOLAAS SNOEK

DOMICILIO DEL SOLICITANTE

ESTEPOÑA/Málaga.-

72 INVENTOR (ES)

73 TITULAR (ES)

D. FRANCISCO CARRION SEQUERA Y D. CORNELIS NICOLAAS SNOEK

74 REPRESENTANTE

D. JAIME ISERN CUYÁS, Agente Oficial de la Propiedad Industrial.-

## MEMORIA DESCRIPTIVA

El objeto de la presente solicitud de Modelo de Utilidad se refiere a una "BOQUILLA PERFORADORA DE PAQUETES PARA EXTRAER LECHE" que aporta esenciales características de novedad constitutivas de notables ventajas sobre lo hasta ahora conocido y existente en el mercado.

5.

Ante la proliferación actual de toda clase de envases de material flexible, fabricados en plástico o similares, para contener leche, se ha sentido la imperiosa necesidad de disponer de una boquilla perforadora que permita tomar del envase de líquido que se desee y seguir protegiendo el resto con las debidas garantías de higiene y salubridad hasta su posterior consumo.

10.

Ello es evidente por cuanto, como es sabido, dichos paquetes suelen ser cortados o desgarrados para la extracción de su contenido que, si no es totalmente vaciado, el resto queda expuesto a la penetración de impurezas o partículas contaminantes que anulan la esterilización con que hay que suponer cuenta en todos los casos dicho producto.

15.

Para garantizar la indispensable protección del contenido de tales envases una vez abiertos y disponer de un medio que proporcione la mayor utilidad en su uso, se ha concebido la boquilla perforadora de paquetes para extraer leche que vamos a comentar, fabricada preferentemente en materia plástica endu

20.

25.

recida de manera conveniente para una satisfactoria realización de su función.

Se trata, pues, de un cuerpo hueco, de grosor adecuado y sección interior cilíndrica, que mantiene también exteriormente esta misma conformación en un sector superior de longitud o altura conveniente. En el resto de su cara externa posee -

30.

una serie de resaltos longitudinales equidistantes, separados por amplios espacios cóncavos, cuyos resaltos proporcionan la debida consistencia a la porción central del cuerpo de la boquilla.

5. Como elemento perforador cuenta con una punta aguda formada por la prolongación de unos tabiquillos, oblicuamente cortados, que parten del interior de un manguito, perpendiculares entre sí y alineados con el eje común de manguito y boquilla, estando dicho manguito dotado con rosca exterior afilada, de avance rápido, y existiendo como base del mismo un saliente circular transversal, a modo de arandela solidaria, de ligero mayor diámetro que el determinado por los resaltos antes mencionados, en el que se apoya, tomando como eje el manguito, una arandela o junta, facultativamente de goma, que cierra herméticamente la unión de la pared abierta en el paquete con la boquilla perforadora.
- 10.
- 15.

Como cierre final, una vez utilizada la boquilla en la extracción de la cantidad de líquido deseada, se dispone de una tapa, exteriormente nervada con la orientación longitudinal de la boquilla, que ajusta a presión sobre el sector superior cilíndrico por cuyo borde vierte el producto referido al salir del envase, protegiéndose de esta forma, con las garantías comentadas, el contenido restante.

- 20.
- 25.
- 30.
- La descripción detallada que sigue la referimos a la única figura adjunta, en la que a título de ejemplo y sin carácter limitativo alguno, por tanto, se ha representado la forma de realización elegida y descrita en la presente memoria, pudiendo apreciarse en la perspectiva dibujada la forma interior cilíndrica -1- de la boquilla, el sector superior -2- exteriormente cilíndrico sobre el que se ajusta a presión la ta

- pa de cierre -3- nervada, los resaltos longitudinales -4- que proporcionan la necesaria consistencia a la boquilla en el momento de ejercer sobre ella la presión necesaria para perforar el paquete y ajustarla a las paredes de éste por el procedimiento de atornillado, la punta aguda perforadora -5- con los tabiquillos -6- que posibilitan la conformación de dicha punta, el manguito -7- roscado exteriormente que permite el atornillado de la boquilla perforadora y sirve de base a los tabiquillos -6-, el saliente circular -8- que actúa de base del manguito y punta comentados y en el que se asienta la arandela o junta de goma -9- para conseguir el cierre hermético entre la boquilla perforadora de paquetes para extraer leche que propugnamos y la pared perforada del envase.

15.

## N O T A

- Hecha la descripción del presente invento lo que se declara como no divulgado ni practicado en España comprende las reivindicaciones siguientes:

- 1.- Boquilla perforadora de paquetes para extraer leche, que se caracteriza por estar constituida básicamente de un cuerpo hueco, preferentemente en materia plástica endurecida de manera conveniente para una satisfactoria realización de su función, cuyo cuerpo es de grosor adecuado y sección interior cilíndrica, configuración que mantiene exteriormente en un sector superior de longitud o altura apropiada, presentando el resto de la cara externa de la boquilla una serie de resaltos longitudinales equidistantes, separados por amplios es-

pacios cóncavos, resaltos que proporcionan la debida consistencia a la porción central del cuerpo de la boquilla.

- 2.- Boquilla perforadora, según la reivindicación 1, que se caracteriza porque como elemento perforador cuenta con -
5. una punta aguda formada por la prolongación de unos tabiquillos, oblicuamente cortados, que parten del interior de un -
10. manguito, perpendiculares entre sí y alineados con el eje común de manguito y boquilla, estando dicho manguito dotado de rosca exterior afilada, de avance rápido, y existiendo como -
15. base del mismo un saliente circular transversal, a modo de arandela solidaria, de ligero mayor diámetro que el determinado por los resaltos antes mencionados, en el que se apoya, tomando como eje el manguito, una arandela o junta, facultativa de goma, que cierra herméticamente la unión de la pared abierta en el paquete con la boquilla perforadora.

- 3.- Boquilla perforadora, según las reivindicaciones 1 y 2, que se caracteriza porque como cierre final, una vez extraída la cantidad de líquido deseada, dispone de una tapa, exteriormente nervada con la orientación longitudinal de la boquilla, cuya tapa ajusta a presión sobre el sector superior cilíndrico que por su borde vierte el producto referido al salir -
20. del envase, protegiéndose de esta forma con las garantías comentadas el contenido restante.

- 4.- Boquilla perforadora de paquetes para extraer leche.
25. Según se describe y reivindica en la presente Memoria que consta de 5 hojas foliadas y mecanografiadas por una sola cara y de 1 lámina de dibujos.

Madrid, a 29 de Diciembre de 1977

D. FRANCISCO CARRION SEQUERA Y D. CORNELIS NICOLAAS SNOEK

30. p.a.

JAIMÉ ISERN CUYÁS

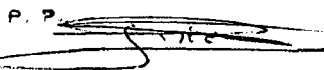
P. P. 

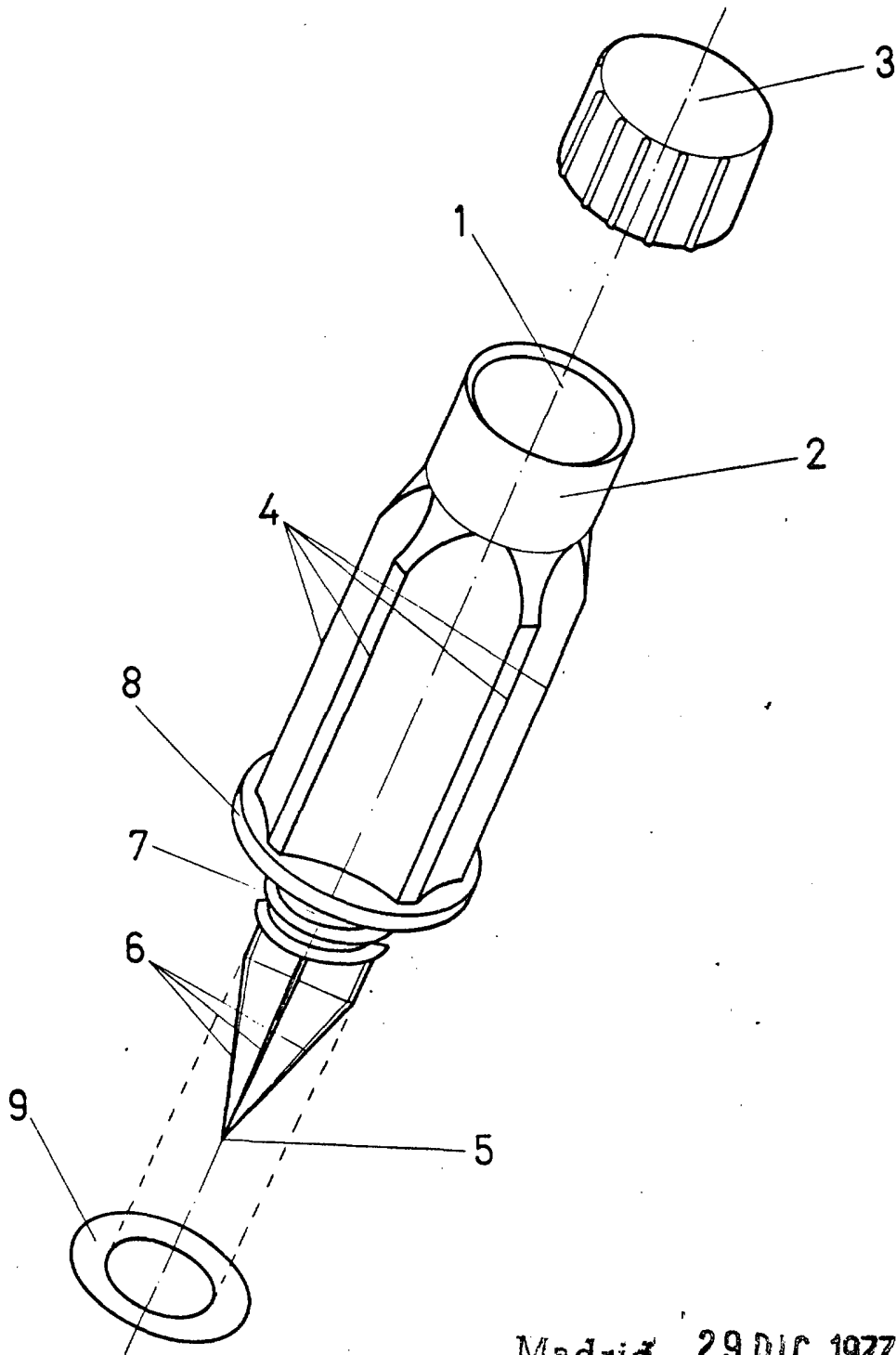

Madrid 29 DIC. 1977

JAIME ISERN CUYAS

P. P.