

**BAD ORIGINAL**

19 ES

11	NUMERO	232995
21		
22	FECHA DE PRESENTACION	2000-07-07



ESPAÑA

**MODELO DE UTILIDAD**

30 PRIORIDADES:	32 FECHA	33 PAIS
31 NUMERO		
--	--	--

47 FECHA DE PUBLICIDAD	61 CLASIFICACION INTERNACIONAL
	B65D 81/00

54 TITULO DE LA INVENCIÓN

**"Contenedor perfeccionado"**

71 SOLICITANTE (S)

**AGEMO, S.A.**

DOMICILIO DEL SOLICITANTE

**Avda. Gralmo. Franco 399, BARCELONA**

72 INVENTOR (ES)

--

73 TITULAR (ES)

74 REPRESENTANTE

**M. Curell Suñol**

R-1698-45

BAD ORIGINAL

MODELO DE UTILIDAD

por VEINTE años

solicitado en España a favor de ACSMO, S.A., de nacionalidad española, domiciliada en Avda. Galmo. Franco nº 399, 5. BARCELONA, por "Contenedor perfeccionado". - - - - -

MEMORIA DESCRIPTIVA

10. La presente invención se refiere a un contenedor perfeccionado, siendo la finalidad del mismo, de un modo más especial, el transporte a granel de grandes cargas de materiales en polvo o en grano más o menos fino, con el objeto de lograr la integridad de la envolvente y evitar pérdidas de producto. - - - - -

15. Corrientemente, el acarreo de cementos, harinas, cereales y similares, se realiza con el empleo de sacos de débil contextura, sea en papel u otros materiales, o bien con telas de escasa resistencia o de poca compacidad, con lo que no se logra la necesaria garantía de seguridad. - - - -

La invención aporta un elemento contenedor que ade-

- nás de alcanzar las condiciones antes expresadas, permite una elevada capacidad de contenido, caracterizándose porque está constituido por un receptáculo paralelepípedo en tejido flexible, preferentemente en polipropileno, dotado de
5. unas franjas marginales de refuerzo mediante la inclusión de hilos de alta tenacidad, tales como de poliamida, poliéster u otros, constando de dos piezas que se componen de una base y dos caras laterales opuestas, teniendo potestativamente una de tales piezas una tapeta superior abatible,
10. cuyas piezas se acoplan por superposición de sus bases y determinando sus lados una periferia cerrada que se une en sus bordes mediante cosido, de modo que una de las citadas bases forma una embocadura central inferior y la otra base una abertura con sobladillo que contiene un tirante flexible
15. para cosido al objeto de ocluir dicha embocadura dispuesta a través de la abertura para servir de boca de descarga, presentando en su parte inferior los bordes de dichas caras laterales unas costuras que unen ambas caras en una zona triangular para determinar una cantonera estabilizadora y
20. habiendo en las esquinas de la parte superior del receptáculo cuatro asas formadas por unas tiras cuyos extremos se unen por cosido a las respectivas franjas reforzadas de las dos caras laterales que concurren en cada esquina. - - -

Otros objetos y características de la invención se

BAD ORIGINAL

irán dando a conocer en detalle a lo largo de la descripción que sigue, haciendo referencia a los dibujos ilustrativos que la acompañan. En los dibujos: - - - - -

5. Figura 1, representa, vistas separadamente y en perspectiva, las dos piezas componentes del contenedor. -

Figura 2, es una vista en perspectiva del presente contenedor. - - - - -

Figura 3, es un detalle en sección de la parte inferior del contenedor con su boca de descarga. - - - - -

10. El referido contenedor resulta de la unión de dos piezas 1 y 2 en tejido flexible de polipropileno, dotado de unas franjas marginales 3 reforzadas por la presencia de unos hilos de gran tenacidad, tales como de polieaída, polioéster u otros, presentando forma substancialmente paralelepípedica. - - - - -

20. La pieza 1 posee una base rectangular 4, o simplemente cuadrada, y dos paredes laterales 5 y 6 en mutua oposición, teniendo dicha base 4 una embocadura cilíndrica inferior 7, como prolongación del mismo tejido, destinada a servir de boca de descarga. - - - - -

La pieza 2 tiene asimismo una base 8 y dos caras laterales 9 y 10, en mutua oposición, teniendo dicha base 8

una abertura central contorneada por un dobladillo 11 del propio tejido, en el que se aloja un tirante 12 apto para ceñido. - - - - -

5. Las piezas 1 y 2 se ensamblan entre sí con superposición de sus bases 4 y 8, y de modo que las cuatro caras 5, 6, 9 y 10, determinan un contorno cerrado, siendo unidas mutuamente tales caras por costuras 13 en sus bordes adyacentes que forman sendos ángulos diedros rectos. En estas condiciones, la embocadura inferior 7 de la pieza 1 queda situada dentro de la embocadura de la base 8 de la pieza 2, de tal manera que al ser ceñido el tirante 12 del dobladillo 11, se estrangula y obtura dicha embocadura 7. - - - - -

10. Además, en la parte inferior de los bordes de unión de las caras 5, 6, 9 y 10, se realizan unas costuras 14 que adosan y unen una porción triangular de las dos caras concurrentes, formando una aleta estabilizadora 15, en la que se incluye la base correspondiente. - - - - -

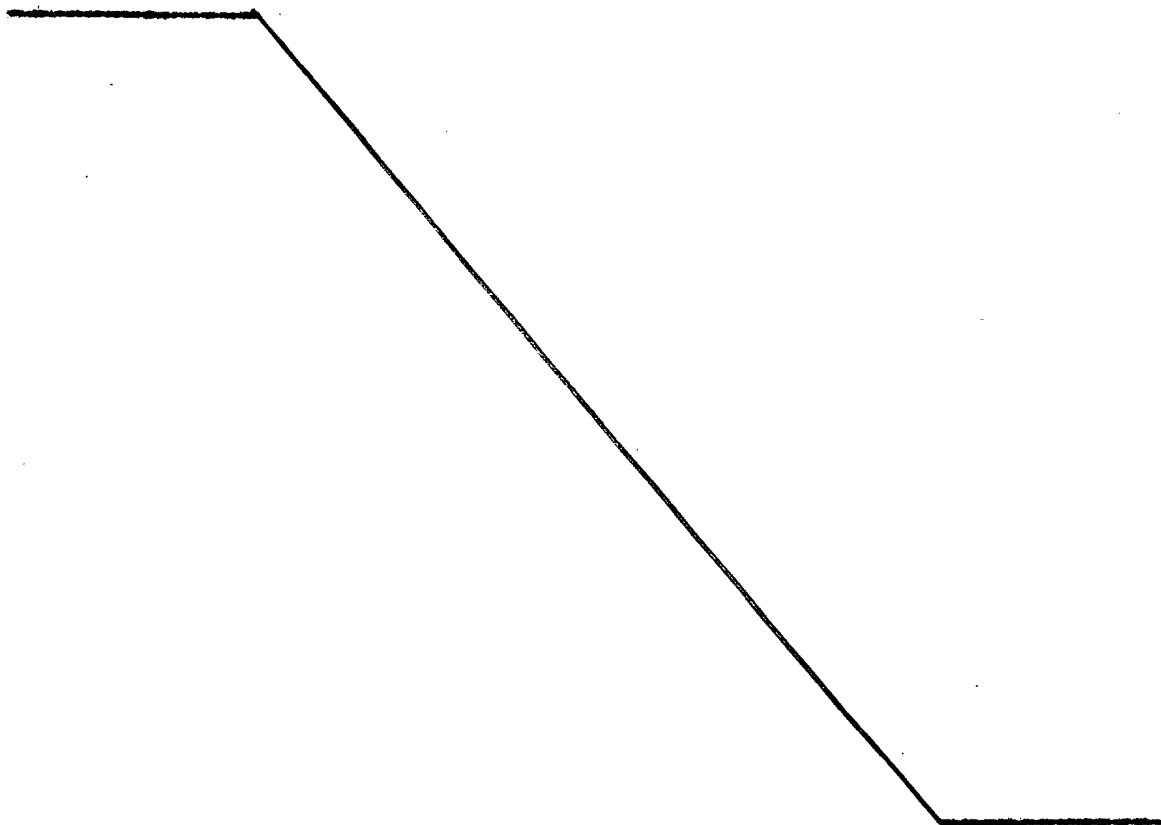
15. Potestativamente, una de las caras laterales de las piezas 1 y 2, presentan una tapeta superior abatible 16 para cubrir la carga alojada en el contenedor. - - - - -

20. En este receptáculo, hay asimismo unas asas superiores 17 situadas en las respectivas esquinas, las cuales tienen sus extremos unidos por cosido 18 a las correspon-

dientes franjas reforzadas } de las caras que concurren en la arista. Estas asas facilitan la maniebra de los receptáculos, especialmente para su elevación por medios mecanizados.

9. Describas convenientemente las características de la invención, se hace constar que en la misma podrán introducirse cuantas variantes de detalle pueda aconsejar la experiencia, siempre que con ello no se modifique la esencialidad de la misma. - - - - -

10. A los efectos consiguientes, se declaran de novedad, utilidad y propiedad para España, sus territorios y plazas de soberanía, las reivindicaciones que siguen. - - -



REIVINDICACIONES

- 1.- Contenedor perfeccionado, caracterizado por-  
que está constituido por dos piezas en tejido flexible,  
tal como polipropileno, dotado de unas franjas marginales  
5. reforzadas por la inclusión de unos hilos de alta tenaci-  
dad, preferentemente en poliamida, poliéster u otros, cons-  
tante de dos piezas que se componen de una base y dos pa-  
redes laterales en mutua oposición, cuyas piezas se ensam-  
blan por superposición de sus bases, mientras sus caras  
10. laterales determinan un contorno cerrado y formando un con-  
junto paralelepípedo, teniendo potestativamente una de  
dichas piezas una tapeta superior abatible para cubierta,  
de modo que una de tales piezas posea en su base una emboca-  
dura central inferior, mientras que la base de las restan-  
15. tes piezas tiene en su centro una abertura con dobladillo  
dotado de un tirante apto para ceñido, pasando por dicha  
abertura la citada embocadura que sirve de boca de descarga  
obturable mediante el mencionado ceñido, presentando este  
receptáculo en su parte superior unas asas compuestas por  
20. una tira cuyos extremos se unen a las franjas reforzadas  
de las caras concurrentes en la misma arista, y habiendo  
en la parte inferior de las cuatro aristas un cosido que  
adorna y une una porción triangular de las caras concurren-

BAD ORIGINAL

tes en la misma arista, y habiendo en la parte inferior de las cuatro aristas un cosido que adosa y une una porción triangular de las caras concurrentes para determinar una cantonera estabilizadora. - - - - -

5.

2.- "CONTENEDOR IMPRECIONADO. - - - - -

Todo ello conforme se describe y reivindica en la presente memoria que consta de siete hojas, foliadas y mecanografiadas por una sola de sus caras, y de tres figuras que la ilustran.

MADRID 29 DIC. 1977

~~AL SEÑOR~~

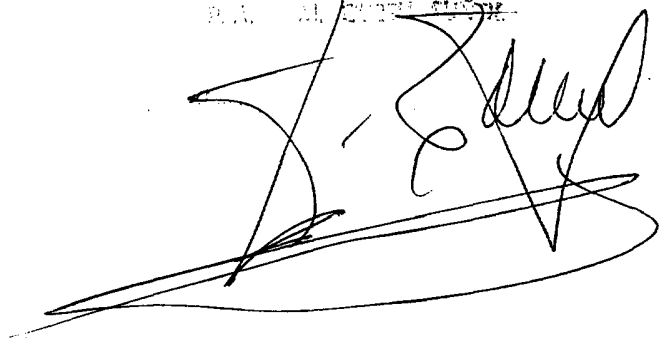
A large, stylized handwritten signature in black ink, consisting of several overlapping loops and lines.

FIG. 1

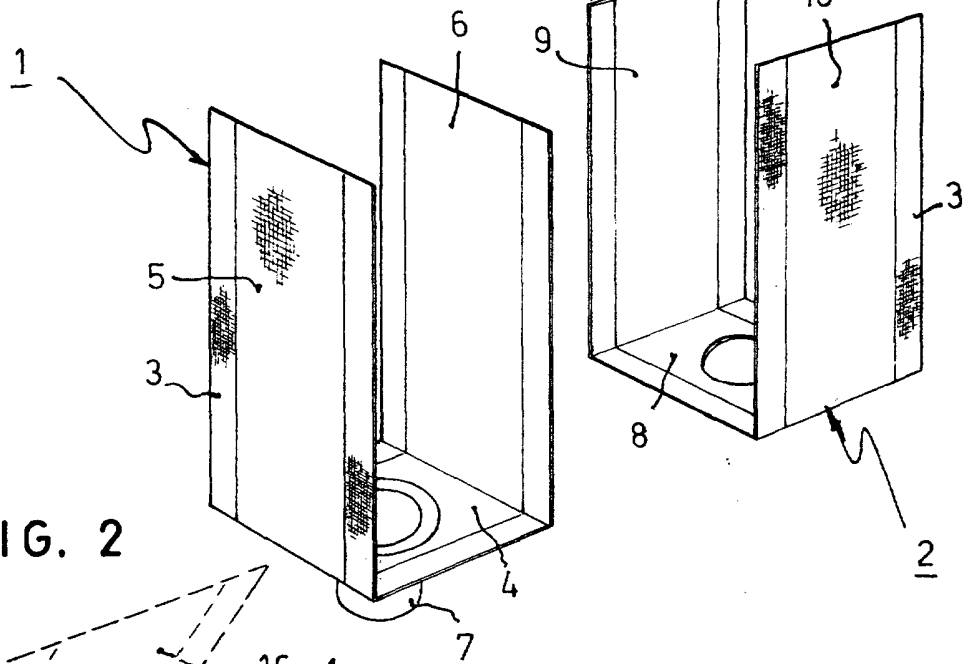


FIG. 2

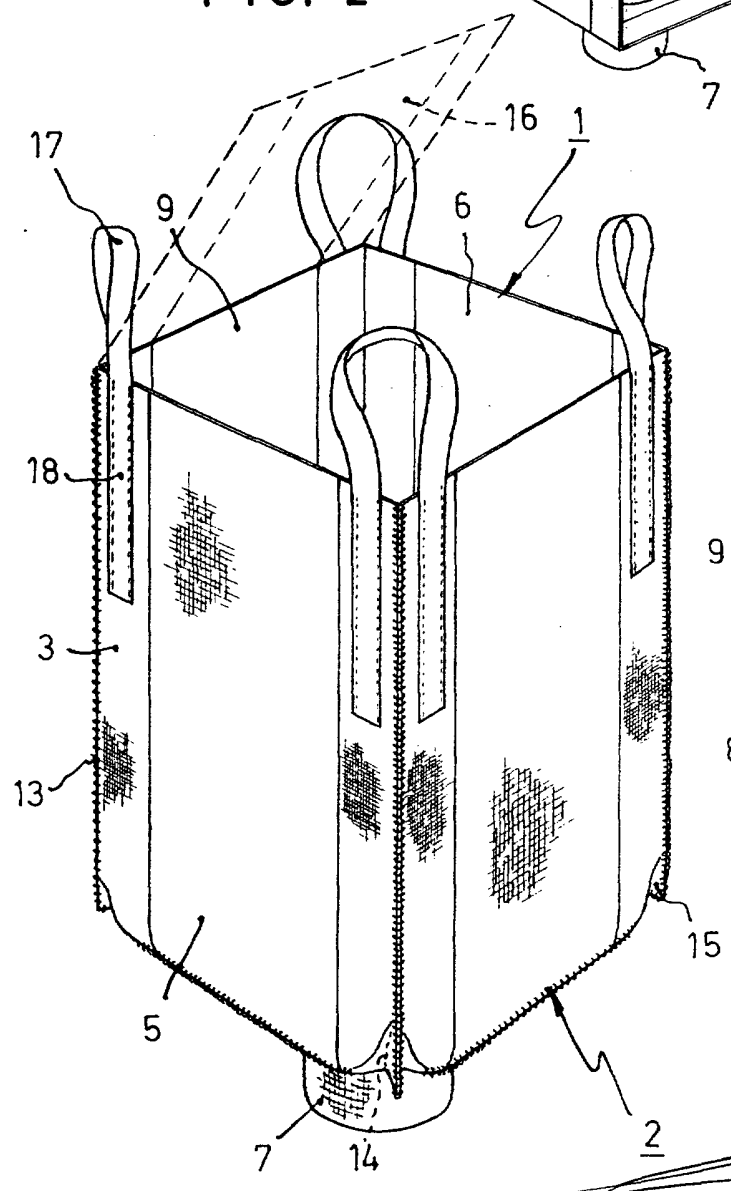
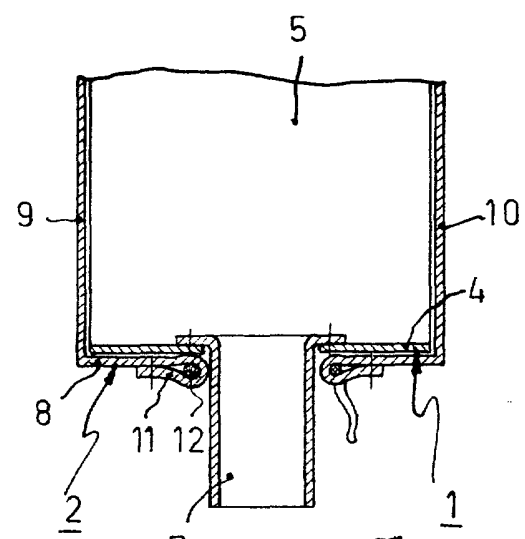


FIG. 3



MADRID 23 DIC 1977

P.A. M. CASILL SUÑOZ