



ESPAÑA

19	ES	11	NUMERO	10	Y
		21			
		22	FECHA DE PRESENTACION		
			28 DIC. 1965		

MODELO DE UTILIDAD 232965

30	PRIORIDADES:	32	FECHA	33	PAIS
	31	NUMERO			

47	FECHA DE PUBLICIDAD	51	CLASIFICACION INTERNACIONAL
			A63.D

54	TITULO DE LA INVENCION
	"BILLARIN PERFECCIONADO"

71	SOLICITANTE (S)
	D. JORGE PIQUE SERRA

	DOMICILIO DEL SOLICITANTE
	BADALONA (Barcelona), San Agustín - Esquina Depósito

72	INVENTOR (ES)

73	TITULAR (ES)

74	REPRESENTANTE
	D. MANUEL DE RAFAEL GARCIA

## MEMORIA DESCRIPTIVA

Se refiere el presente modelo de utilidad a un billarín perfeccionado, que aporta notables y sensibles mejoras sobre las diversas realizaciones de billarines ya conocidos, especialmente en cuanto  
5 hace referencia a su estructuración y funcionalidad.

En efecto, es sabido que en la actualidad los billarines están constituidos principalmente por una base sobre la que se dispone una tapa dotada  
10 de resaltes, pilares, etc., que conforman los receptores de bolas y los obstáculos del juego. Asimismo para los pulsadores y palancas accionadoras tienen incorporados unos resortes que tras un número no muy elevado de pulsaciones pierden su efectividad,  
15 amén de complicar el montaje y configuración del conjunto. También, dichos billarines trabajan en posición inclinada y para ello precisan o bien de unos pies postizos, con las consiguientes posibilidades de pérdida y también dificultad de montaje  
20 o bien los llevan incorporados en forma fija lo que por su volumen dificulta su embalaje, transporte o similar.

Todos los inconvenientes apuntados están perfectamente resueltos en el actual modelo cuya  
25 característica fundamental radica en su constitución a base de una monopieza moldeada, provista de taladros para la ubicación de bolas, y de material semielástico para que también con él mismo se  
moldeen unas lengüetas que por nervios de la tapa  
30 con efecto de fulcro sirven de palancas accionadoras

y de paso de bolas. También se ha previsto que éstas, en el transporte, almacenaje, etc., se ubiquen en un alojamiento entre palancas en forma ajustada para evitar movimientos de las mismas.

5                   Igualmente se ha previsto en este modelo que la misma monopieza base lleve unos pilares salientes elásticos de montaje a presión de la tapa y un entrante en su aleta lateral para colocación del pié en su posición plegada, el cual se  
10                   articula en orejas de la propia base y lleva unos pistones que juegan en sus dos posiciones extremas estables en las rampas terminales o en los entrantes intermedios de unos dedos elásticos también salientes del cuerpo base.

15                   Con el fin de facilitar la explicación, se acompaña a la presente memoria descriptiva una hoja de dibujos en la que se ha representado un caso práctico de realización, el cual se cita sólo a título de ejemplo no limitativo del alcance  
20                   del presente modelo de utilidad.

En dichos dibujos:

La figura 1 es una vista en planta del billarín en cuestión, seccionado por su zona media.

25                   La figura 2 muestra un detalle en planta posterior del pié para inclinación del billarín, en posición plegada.

La figura 3 representa otro detalle del propio pié de la figura 2 en posición levantada y en sección transversal del conjunto.

30                   Según tales figuras, el billarín perfeccionado

objeto del presente modelo de utilidad está constituido por un cuerpo monopieza moldeado -1-, de material semielástico, el cual lleva practicados los orificios -2- de ubicación de las bolas -3-, disponiendo de unos pilares verticales partidos -4- para encaje a presión de la tapa transparente -5-, que incorpora los pilares obstaculizadores -6- y los nervios para configurar junto con el cuerpo base el canal -7- de salida de bolas y el canal -8- de retención previa de las mismas. También en la parte superior del billarín va colocada una rueda giratoria -9- con índice -9'- puntuador para mayor aliciente del juego, así como las imposiciones más oportunas.

A los canales -7- y -8- citados tienen acceso los extremos de respectivas palancas -10-11- que arrancan de núcleos -10a-11a- del propio material del cuerpo base -1- y sobre las cuales actúan a modo de fulcro otros tantos nervios -12-13- de la propia tapa -5-. El carácter elástico del material de base permite el retorno automático de las palancas -10-11-. Asimismo ambas llevan cortas uñas extremas para que entre ellas, en el canal de retención -8- puedan quedar albergadas a tope todas las bolas -3- inmovilizadas así para almacenaje, transporte, etc., También en un lateral del cuerpo base hay una ranura -14- para que juegue el extremo de una palanca basculante -15- impulsora de las bolas hacia la mesa de juego, accionada desde un saliente -16- emergente por un vaciado correspondiente de la tapa -5-.

Igualmente, el billarín dispone de un pié plegable -17- giratorio en orejas -18- del cuerpo -1- y dotado de pitones enfrentados -19- que en las posiciones extremas estables de dicho pié apoyan  
5 respectivamente en las rampas extremas -20- y en los entrantes -21- de unos dedos elásticos -22- salientes del propio cuerpo de base -1-. En la posición plegada del pié éste ocupa el lugar de un  
10 entrante -23- practicado en la aleta lateral -24- del cuerpo -1- para en conjunto no sobrepasar la altura de éste.

El modelo, dentro de su esencialidad, puede ser llevado a la práctica en otras formas de realización que difieran sólo en detalle de la indicada  
15 únicamente a título de ejemplo, a las cuales alcanzará igualmente la protección que se recaba. Podrá, pues, fabricarse este billarín en cualquier forma y tamaño, con los medios y materiales más adecuados y los accesorios más convenientes, por quedar todo ello  
20 comprendido en el espíritu de las siguientes reivindicaciones.

REIVINDICACIONES

Se reivindica como objeto del presente modelo de utilidad:

5 1.- Billarín perfeccionado, caracterizado esencialmente por estar constituido por un cuerpo de base monopieza moldeado, de material semielástico, provisto de orificios para la ubicación de las bolas, así como de unas lengüetas del propio cuerpo base que arrancando de núcleos de éste configuran  
10 las palancas de accionamiento y retención de bolas, jugando elásticamente sobre nervios salientes de la tapa del juego que les hacen de fulcro, disponiendo tales palancas en sus extremos respectivas uñas de retención a tope del total de las bolas  
15 en el canal de retención para su inmovilización en el transporte y almacenaje del conjunto.

2.- Billarín perfeccionado, según la reivindicación anterior, caracterizado asimismo porque en el cuerpo base va practicada una ranura  
20 lateral arqueada para el juego de una palanca basculante impulsora de bolas hacia la mesa, accionada por una aleta extrema saliente por un vaciado de la tapa del juego, emergiendo del mismo cuerpo base unos pilares partidos de montaje a presión  
25 elástica de dicha tapa, así como unos dedos posteriores en su zona superior, con un entrante intermedio y una rampa extrema para delimitar los topes de las dos posiciones estables de unos pitones asociados a los brazos de un pié incorporado al  
30 juego que es giratorio en orejas del mismo cuerpo

base y queda plegado en un entrante extremo de la aleta bordeante de éste, para no sobrepasar la altura del conjunto.

3.- BILLARIN PERFECCIONADO.

Consta la presente memoria descriptiva de seis hojas mecanografiadas, acompañada de una lámina de dibujos.

Madrid, a 28 DIC. 1977

JORGE PIQUE SERRA

p.a.

MANUEL DE RAFAEL

P. P.

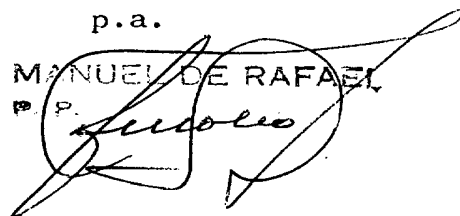
A handwritten signature in black ink, appearing to read 'Manuel de Rafael', is written over a circular stamp. The signature is written in a cursive style and extends beyond the top and right edges of the stamp.

Fig. 1

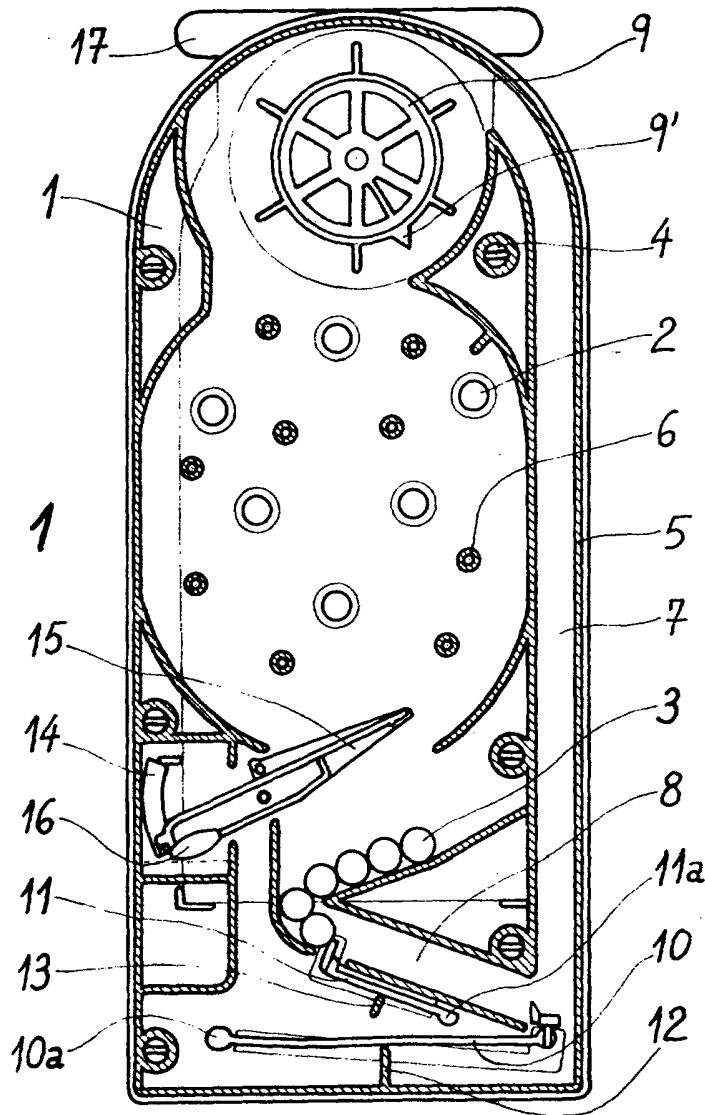


Fig. 2

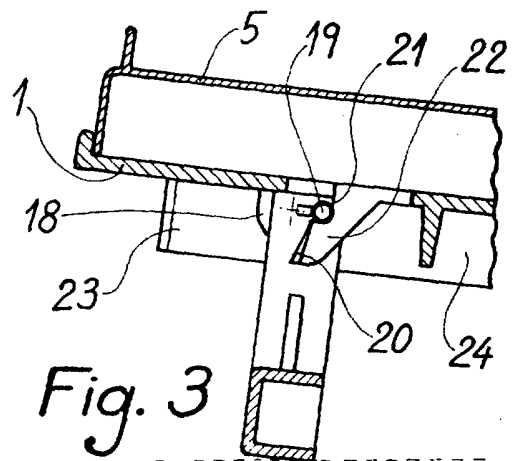
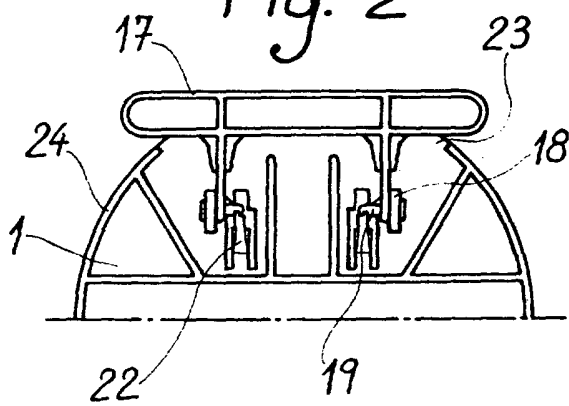


Fig. 3

Madrid, 10 de Diciembre, 1977  
MANUEL DE RAFAEL  
F. P. *[Signature]*