



ESPAÑA

19	ES	11	NUMERO	10	Y
		21	232901		
		22	FECHA DE PRESENTACION		

232901

MODELO DE UTILIDAD

30	PRIORIDADES:	32	FECHA	33	PAIS
31	NUMERO				

47	FECHA DE PUBLICIDAD	51	CLASIFICACION INTERNACIONAL
			A47L

54	TITULO DE LA INVENCION
	FREGADERO PERFECCIONADO

71	SOLICITANTE (S)
	TEKA-HERGOM ESPAÑOLA, S. A.

	DOMICILIO DEL SOLICITANTE
	Cajo, 17 SANTANDER

72	INVENTOR (ES)

73	TITULAR (ES)
	TEKA-HERGOM ESPAÑOLA, S. A.

74	REPRESENTANTE
	JUAN DE RAFAEL MINGUELL

1.104-dz

1 La presente memoria descriptiva tiene como fin la
declaración del bofeto sobre el que ha de recaer el privilegio de
explotación industrial y comercial, exclusivo en el territorio na-
cional de un Modelo de Utilidad, de acuerdo con la vigente Legis-
5 lación, que, como el enunciado indica se trata de FREGADERO PER-
FECCIONADO.

 La invención hace referencia a un fregadero del ti-
po que está construido en chapa y conformado fundamentalmente en
dos piezas embutidas, una que constituye la mesa del fregadero y
10 otra la cubeta propiamente dicha.

 La invención tiene como particularidad unos perfec-
cionamiento introducidos en este tipo de fregaderos y más concre-
tamente en la forma de unir la cubeta a la mesa.

 De acuerdo con la invención, la mesa dispone de u-
nos espárragos que van unidos en una de las caras de la parte pla-
15 na inferior de la mesa, los cuales se introducen en correspondien-
tes orificios previstos en el reborde superior de la embocadura -
de la cubeta, de forma que queden perfectamente unidas cubeta y -
mesa a través de fuerzas montadas en dichos espárragos.

 Para comprender mejor la naturaleza del presente -
20 invento en el plano adjunto representamos (a título de ejemplo me-
ramente ilustrativo y no limitativo) una forma preferente de rea-
lización industrial, a la que nos remitimos en nuestra descripción
sobre dicho plano:

 La figura 1 muestra en alzado al fregadero de a---
25 cuerdo con la invención.

 La figura 2 corresponde a un detalle seccionado de
la unión de la cubeta a la mesa del fregadero.

 El fregadero que está construido en chapa, está --
estructurado fundamentalmente en dos piezas embutidas, una (1) --
30 que constituye la mesa y otra (2) la cubeta.

 La mesa (1) dispone periféricamente del doblado (3)

.../...

1 que presenta su extremo (4) escuadrado a fin de posibilitar el a-
poyo y fijación del conjunto en el lugar donde va a ser instalado.
Además la masa (1) dispone de las depresiones (5) escalonadas y -
de la parte plana (6) con una embocadura (7) de acoplamiento de
5 la cubeta (2).

De acuerdo con la invención, por una de las caras
de la parte plana (6) de la masa quedan dispuestos unos espárre-
gos roscados (8) los cuales se introducen en correspondientes orí-
ficios (9) previstos en el reborde superior (10) de la cubeta (2)
10 de forma que esta cubeta (2) y la masa (1) quedan unidas a través
de las tuercas (11) de apriete, montadas en dichos espárregos (8)

La disposición es tal que permite de una manera --
sencilla la construcción del fregadero en dos piezas, posibilitan-
do la construcción de estas en materiales diferentes y permitir -
incluso el cambio de una pieza por otra, caso de deterioro.

15 Descrita suficientemente la naturaleza del presen-
te invento, así como su realización industrial, sólo cabe añadir
que en su conjunto y partes constitutivas es posible introducir -
cambios de forma, materia y disposición, sin salirse del cuadro --
del invento, en cuanto tales alteraciones no supongan variación
20 sustancial del mismo.

El solicitante, al amparo de los Convenios Interna-
cionales sobre Propiedad Industrial, se reserva el derecho de ex-
tender la presente demanda a los países extranjeros si fuera posi-
ble, reivindicando la misma prioridad de la presente solicitud.

25 NOTA

El Modelo de Utilidad que se solicita por veinte -
años para España, de acuerdo con la vigente Legislación sobre Pro-
piedad Industria, deberá recaer sobre FREGADERO PERFECCIONADO, --
en todo de acuerdo con la siguientes:

30 REIVINDICACIONES

1º.- Fregadero perfeccionado, del tipo que estando
.../...

1 construido en chapa y estructurado en dos piezas embutidas, una -
la mesa y otra la cubeta propiamente dicha, esencialmente se ca--
5 racteriza por el hecho de que la parte plana inferior de la mesa
lleve dispuesta unos espárragos roscados que se introducen en co--
rrespondientes orificios previstos en el reborde superior de la -
cubeta, de forma tal que la cubeta y la mesa quedan unidas; entre
10 sí a través de tuercas de apriete montadas en dichos espárragos.

2º.- Fregadero perfeccionado.-

Según queda sustancialmente descrito en la presen--
15 te memoria descriptiva que consta de cuatro hojas mecanografiadas
por una sola cara, acompañadas de sus correspondientes dibujos.

Madrid a,

El Agente Oficial.-

JUAN DE RAFAEL

P. P.

v. 
Jacinto Osma

15

20

25

30

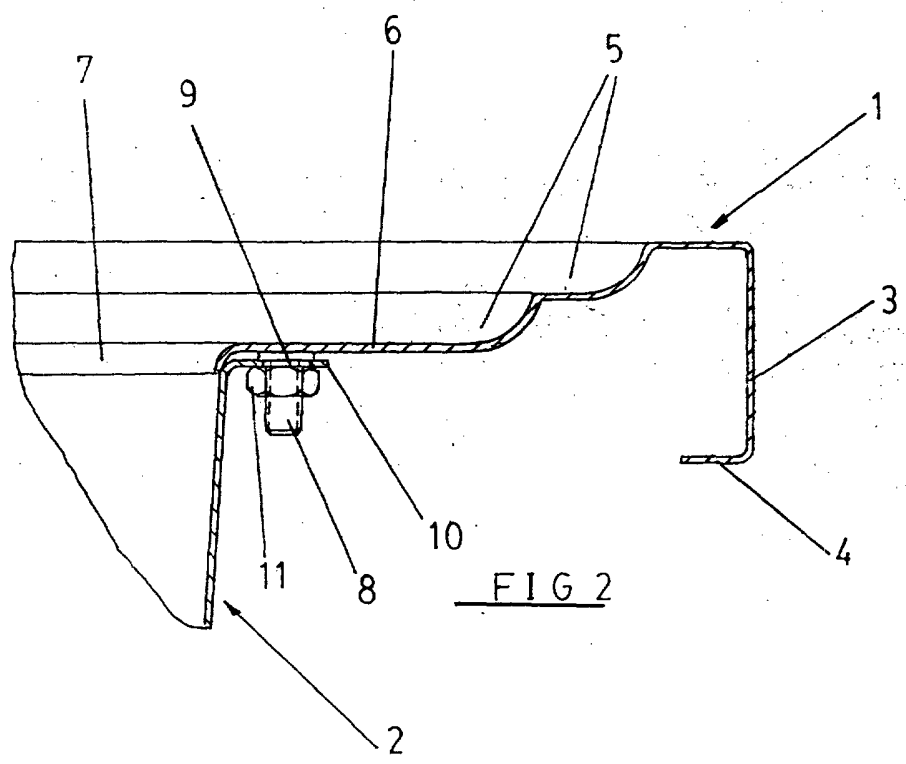
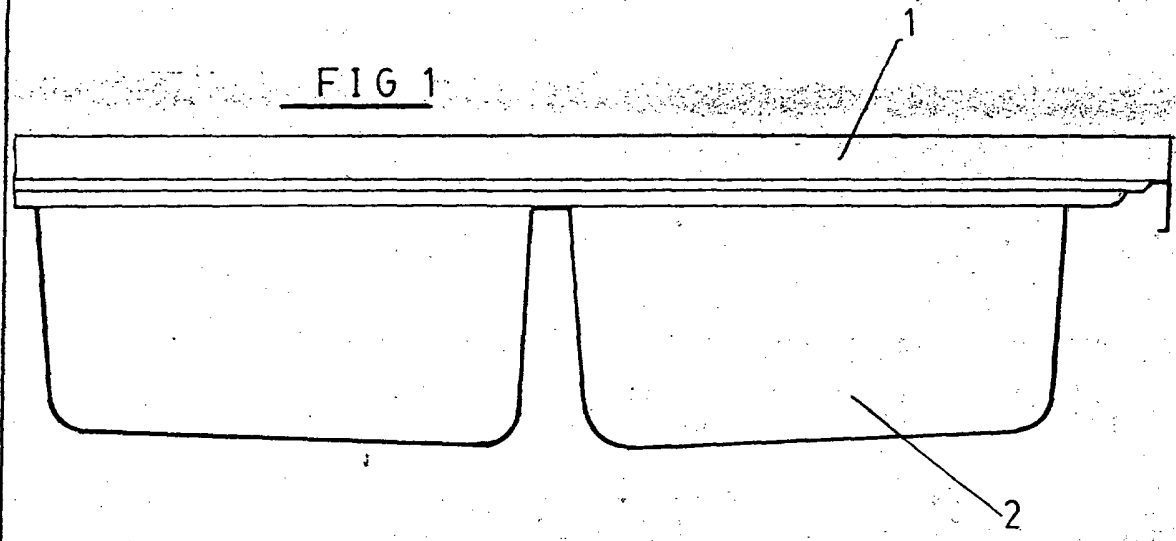

Escala variable

Madrid

El Agente Oficial

JUAN DE RAFAEL

P. P.

Jacinto Osma