



ESPAÑA

(19) ES	(11) NUMERO	(10) Y
	(21) 232877	
	(22) FECHA DE PRESENTACION	

232877

MODELO DE UTILIDAD

CADUCADO

(30) PRIORIDADES:	(32) FECHA	(33) PAIS
(31) NUMERO		

(47) FECHA DE PUBLICIDAD	(51) CLASIFICACION INTERNACIONAL
	E04B

(54) TITULO DE LA INVENCIÓN

"PERFIL CON RUPTURA TERMICA"

(71) SOLICITANTE (S)

PREFABRICADOS METALICOS UMARAN, S.A.

DOMICILIO DEL SOLICITANTE

Torreondo, 4 (Usánsolo) - GALDACANO (Vizcaya)

(72) INVENTOR (ES)

(73) TITULAR (ES)

EL MISMO

(74) REPRESENTANTE

D. José Ramón TRIGO PEREZ

-AMP-

1 La presente Memoria descriptiva tiene como
finalidad la declaración del objeto sobre el cual se
solicita el Privilegio de explotación industrial y -
comercial exclusiva en el territorio nacional, de un
5 Modelo de Utilidad, de acuerdo con las normas que so
bre el particular contiene el vigente Estatuto sobre
Propiedad Industrial. Este Modelo de Utilidad bajo
título "PERFIL CON RUPTURA TERMICA" viene a perfec--
10 cionar las técnicas conocidas, plasmándolo en solu--
ciones que aventajan las convencionales, tal y como
enumeraremos a lo largo de esta Memoria.

 La presente Memoria tiene por objeto la --
descripción de un nuevo tipo de perfil, de los utili-
zados en carpintería metálica, y preferentemente des
15 tinado a ser empleado en los marcos de las ventanas.

 La notable particularidad de este perfil -
estriba en la ruptura térmica que tiene establecida,
merced a la cual, habiendo sido instalado como marco
de ventana, tanto con calentamiento, como con enfria
20 miento en su parte exterior, no es transmitido por -
conducción al lado interior.

 Este efecto se logra al estar el perfil --
compuesto de dos elementos distintos y sin contacto
directo entre sí, los cuales se mantienen solidarios
25 y separados a una distancia constante merced a un -
tercer elemento, igualmente perfilar, y construido -
en un material plástico, el cual está situado entre
los otros dos conectado con ellos.

 Resultan conocidos con anterioridad otros
30 perfiles con ruptura térmica en los cuales la función

1 separadora está encomendada a una espuma de poliuretano. Este método presenta en otros los siguientes inconvenientes: aparición en el aislante de porosidades, siendo particularmente desventajosa la presencia
5 de las mismas en los puntos en que afloran al exterior al efectuarse el corte del perfil; problemas derivados del tratamiento o acabado superficial dado a las partes metálicas del perfil, a causa de los cuales el pegado entre superficie metálica y espuma de
10 poliuretano puede presentar ciertas imperfecciones; y un mayor coste en cuanto a mano de obra se refiere.

 Para una mejor comprensión de la descripción detallada que sobre este objeto de invención se procederá a dar a continuación, así como de las ventajas y logros del mismo, esta Memoria se encuentra
15 acompañada por una hoja de planos, en la que figuran los siguientes diseños, dados a título de ejemplo, en una realización no limitativa.

 Fig. 1ª. Vista en perspectiva de la sección por un corte ortogonal de un perfil dotado de
20 ruptura térmica de carácter convencional.

 Fig. 2ª. Vista según sección por un corte ortogonal de un perfil construido según las características de nuestro objeto de invención.

25 Fig. 3ª. Vista según sección por un corte ortogonal de la pieza o perfil intermedio de conexión entre las dos partes extremas del perfil total objeto de invención.

30 En la Fig. 1ª se muestra, tal y como ya se ha indicado un perfil de ruptura térmica de carácter convencional.

1 Entre las partes, que una vez efectuado el
montaje del mismo como marco de ventana van a corres-
ponder respectivamente al interior (2), y al exterior
(3), se encuentra ubicado el material aislante térmi-
co (1).

5 Para colaborar en el pegado y conexión en-
tre (1), (2) y (3), estos dos últimos elementos es-
tán provistos de unas conformaciones o nervaduras --
longitudinales (4') y (4'') respectivamente. De to-
das formas se comprenderá, que normalmente este meca-
nismo de conexión no será suficiente, pudiéndose pro-
ducir en operaciones como el transporte y corte, la
10 rotura del cuerpo (1) y por consiguiente la separa-
ción total entre los elementos (2) y (3).

15 En esta figura se ha reseñado con (5) los
carriles destinados al guiado de los cristales.

 En la Fig. 2ª se nos muestra en sección el
perfil objeto de invención. En este caso, hemos rese-
ñado con (6) y (7) los elementos exterior e interior
respectivamente, los cuales son piezas distintas y -
sin contacto directo entre sí.

20 Un tercer elemento (8), también perfilar y
fabricado en material plástico efectúa la doble fun-
ción de separador térmico y de elemento de conexión
entre (6) y (7).

25 Los elementos (6) y (7) presentan en las -
zonas que van a entrar en contacto con los extremos
superior e inferior del elemento central (8) unas su-
perficie lisas y verticales (11), las cuales confor-
man hacia las zonas interiores al conjunto unos la-
bios divergentes (9).

1 Una visión más detallada del elemento central
(8) en sección, puede ser contemplada en la Fig. 3ª.

5 Este elemento (8) consta de un tabique cen- -
tral vertical, rematado en sus extremos por sendos bra-
zos transversales los cuales conforman en sus extremos
las superficies verticales (12), las cuales están cada
una de ellas destinadas a contactar con la correspon- -
diente superficie (11) de los elementos extremos (6) y
10 (7) del perfil. De esta forma, la mínima separación --
existente entre los elementos (6) y (7) viene determina
da por la distancia que separa a las dos superficies --
(12) de cada uno de los elementos transversales de rema
te de la pieza de separación y conexión central (8).

15 Esta pieza por su parte comporta dos brazos -
transversales (10), que nacen del tabique central en --
forma simétrica, cada uno de los cuales presenta su bor
de, el cual visto desde el correspondiente extremo del
tabique central es suavemente cóncavo, estando provis-
tos estos brazos (10) en sus extremos de unas colas o -
20 ramurados (13) destinados a abrazar y encajar con los -
labios divergentes (9) de las piezas (6) y (7).

25 El montaje del conjunto se efectuará pues, in
troduciendo longitudinalmente la pieza central (8) en--
tre (6) y (7), en forma que las colas (13) encajen y --
abracen en los extremos de los labios (9), y que las su
perffies (11) contacten directamente con las (12).

30 La calidad del material plástico en que está
fabricado (8) será tal que los brazos del mismo (10) es
tarán provistos de una cierta elasticidad en forma que
se facilite esta labor de encaje.

1 Entre las mas interesantes ventajas que pre-
senta el objeto de invención destacaremos las siguien-
tes:

5 - Por su especial estudio de formas se impi-
den los depósitos de impurezas que pueden dar lugar a
una continuidad térmica entre el exterior y el inte-
rior.

 - Economía derivada de los materiales em-
pleados y de la menor mano de obra.

10 - Facilidad en el acabado superficial, el -
cual se realizará antes e independientemente del en-
samblado del conjunto. Incluso pueden realizarse dis-
tintos acabados para el elemento exterior e interior.

15 - Se podrá efectuar, según requerimiento el
corte del perfil conjunto.

 Conviene resaltar, una vez descritas la na-
turaleza y ventajas de este invento, el carácter no -
limitativo del mismo, por cuanto los cambios en la --
forma, materia o dimensiones de sus partes constituti-
vas, no alterarán en modo alguno su esencialidad, en
20 tanto no supongan una sustancial variación en el con-
junto.

25 Asimismo, el solicitante adhiriéndose a los
Convenios Internacionales sobre Propiedad Industrial,
hace constar su derecho a la extensión de esta soliti-
tud a los países extranjeros, reivindicando la priori-
dad de la misma.

N O T A

30 Los puntos de invención, nuevos en España,
que se presentan para que sean objeto de Modelo de --
Utilidad, deberán recaer sobre "PERFIL CON RUPTURA --
TERMICA", de acuerdo con las siguientes:

REIVINDICACIONES

1
5
10
15
20

1ª.- "PERFIL CON RUPTURA TERMICA", caracteri-
zado por estar compuesto por dos elementos perfilares
distintos e independientes entre sí, entre los cuales
existe un tercer elemento asimismo perfilar fabricado
en un material aislante térmico y provisto de una cier-
ta flexibilidad, el cual en sección recta consta de un
tabique vertical rematado en sus extremos por sendos -
tramos transversales, cuyas paredes extremas laterales
y verticales contactan directamente con otras a tal --
efecto conformadas en los elementos perfilares, sur- -
giendo de este tabique central y en forma simétrica -
otros dos brazos transversales, suavemente cóncavas ha
cia los correspondientes extremos del tabique, provis-
tos en sus extremos de unas guías o colas destinadas a
encajar en unos labios divergentes conformados en los
elementos perfilares exterior e interior, produciendo
así la conexión mecánica entre los mismos, no obstante
la ruptura térmica así lograda.

2ª.- "PERFIL CON RUPTURA TERMICA".

Todo ello tal y como queda descrito en la pre-
sente Memoria, que consta de siete hojas mecanografía--
das por una sola cara, acompañada de los dibujos corres-
pondientes.

Madrid, 28 DIC. 1977



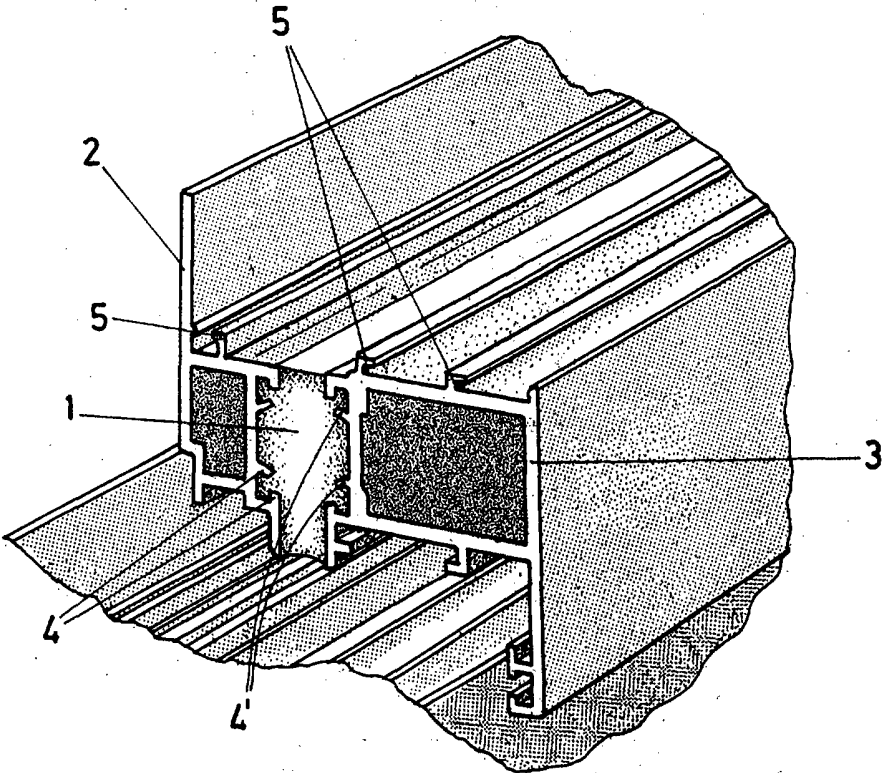

FIG: 1

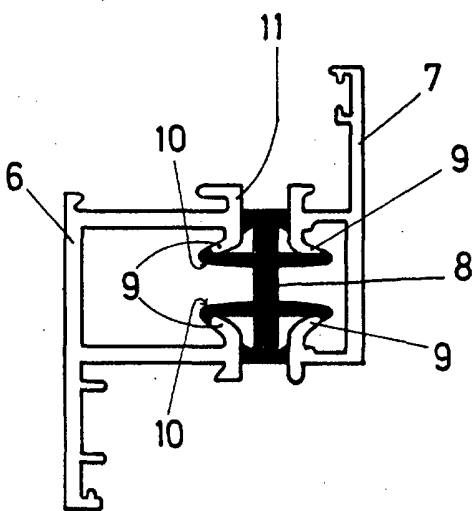

FIG: 2

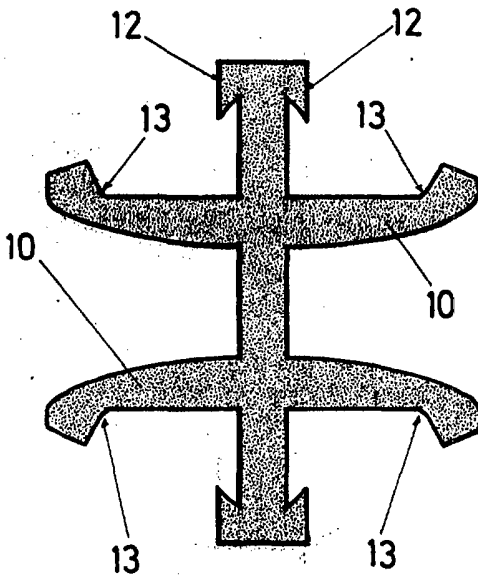

FIG: 3

20 DIC 1977