



ESPAÑA

19	ES	11	NUMERO	10	Y
		21			
		22	FECHA DE PRESENTACION		
			232824		
			20 DIC. 1977		

MODELO DE UTILIDAD

30	PRIORIDADES:	32	FECHA	33	PAIS
	31	NUMERO			

47	FECHA DE PUBLICIDAD	51	CLASIFICACION INTERNACIONAL
----	---------------------	----	-----------------------------

54	TITULO DE LA INVENCIÓN
"JUEGO DE COMPOSICION INFANTIL MEJORADO"	

71	SOLICITANTE (S)
D ^a LEONOR PINTO HERNANDEZ	

DOMICILIO DEL SOLICITANTE	
BARCELONA, Ronda General Mitre, 55	

72	INVENTOR (ES)
----	---------------

73	TITULAR (ES)
----	--------------

74	REPRESENTANTE
D. MANUEL DE RAFAEL GARCIA	

MEMORIA DESCRIPTIVA

El presente modelo de Utilidad se refiere a un juego de composición infantil mejorado.

Más concretamente, la invención tiene por
5 objeto un juego de composición de los del tipo que
comporta el empleo de piezas huecas a manera de
cajetines de contornos geométricos diversos y que se
yuxtaponen por sus paredes periféricas y se sujetan
entre sí por medio de unos elementos en forma de U
10 de ramas elásticas.

Un juego de composición del indicado tipo
se describe en el modelo de utilidad nº 199.263 a
favor de la misma titular del modelo de utilidad
15 actual con el cual se mejora notablemente dicho juego
conocido.

En tal sentido, el juego de composición
infantil objeto del presente modelo de utilidad es
mucho más sencillo por lo que respecta a la constitución
20 de las piezas puesto que en las paredes periféricas
de las mismas no existen las muescas de encaje de los
elementos a modo de pinzas y, por otra parte, estos
elementos son notablemente más simples, todo lo
cual, representa un gran abaratamiento de los moldes
25 utilizados para la obtención de las piezas y además,
hace que la operación de colocar los referidos
elementos de acoplamiento resulta mucho más fácil
para los niños. Además, la ausencia de las mencionadas
muescas repercute favorablemente en el aspecto estético
30 de las figuras obtenidas.

En otro aspecto, el juego de composición mejorado objeto del modelo actual tiene la ventaja sobre el antes citado de que las piezas a modo de cajetines tienen sus paredes periféricas más anchas, con lo cual se consigue que tales paredes, en función de base de las figuras, proporcionen una mayor estabilidad a las mismas.

Todo lo expuesto se consigue por el hecho de que, fundamentalmente, las piezas a modo de cajetines están provistas en la cara interna de las paredes periféricas que se deben yuxtaponer dos nervios paralelos, en tanto que los elementos para el acoplamiento y sujeción de las piezas entre sí están constituidos por una placa rectangular alargada y doblada en U, formando dos ramas próximas entre sí que encajan entre los citados nervios y se aplican a presión elástica a modo de pinzas sobre las paredes yuxtapuestas de las piezas adyacentes.

Con el fin de facilitar la explicación se acompaña a la presente memoria descriptiva de una hoja de dibujos en la que se ha representado un caso práctico de realización, el cual se cita sólo a título de ejemplo no limitativo del alcance del presente modelo de utilidad.

En dichos dibujos:

La figura 1 es una vista en perspectiva que ilustra sueltas algunas de las piezas que se pueden emplear en el juego, y el elemento a modo de pinzas utilizado para la retención entre las mismas.

La figura 2 corresponde a otra vista en

perspectiva en la que se muestran dos de dichas piezas sujetas entre sí por medio de dicho elemento.

La figura 3 representa en perspectiva dos ejemplos de figuras de entre las muchas que se pueden componer con el juego.

El juego de composición infantil mejorado que se describe comporta el empleo de unas piezas de preferencia moldeadas de un material plástico y huecas a manera de cajetines -1-, -2- y -3- de las cuales la primera presenta contorno cuadrado, la segunda es de contorno en triángulo isóceles rectangular, en tanto que el contorno de la tercera comprende una porción en ángulo diedro recto y un tramo arqueado, si bien pueden ser utilizables piezas de otros contornos (no representados) tales como poligonales diversos, en segmento circular, etc. Estas piezas presentan en la cara interior de las paredes destinadas a ser yuxtapuestas dos nervios separados y paralelos -4-.

El juego comprende unos elementos moldeados de material plástico -5- en forma de placa rectangular alargada y doblada en U que presenta dos ramas próximas entre sí y cuyos bordes extremos presentan en la cara interna sendos rebordes -5'- de refuerzo pinzante.

En la utilización del juego, las piezas a modo de cajetines -1-, -2- y -3- se colocan unas junto a otras de manera que, como se ha indicado, las paredes que se yuxtaponen son las provistas de los nervios -4- los cuales quedan en correspondencia

en las piezas contiguas, como se aprecia en la figura 2, a continuación de lo cual los elementos -5- se disponen con sus ramas encajadas entre los pares de nervios -4-, cuyas ramas se aplican a presión elástica sobre las paredes yuxtapuestas de las piezas, con lo cual las mismas se acoplan y retienen firmemente entre sí, cuyas piezas, debidamente combinadas, pueden dar lugar a figuras muy diversas y decorativas, tales como, por ejemplo, el gato y el perro ilustrados en la figura 3, semejantes a las compuestas con la labor denominada de "mosaico" para lo cual las citadas piezas son preferiblemente de diversos colores. Las figuras se complementan con unas piezas laminares autoadhesivas circulares -6- que se adhieren en zonas convenientes de las piezas que forman las cabezas de las figuras, de modo que simulan los ojos. Se prevé el empleo de piezas adhesivas de otras configuraciones para los ojos y otros complementos de las figuras.

Las figuras se colocan preferentemente como se indica en la figura 3, es decir, en posición vertical en la que se mantienen establemente apoyadas por piezas tales como las -1- y -3- que en los casos ilustrados como ejemplo constituyen las patas de los citados animales. Las figuras se colocan frente al espectador con su zona hueca situada posteriormente, con lo cual los elementos a modo de pinzas -5- son invisibles y las distintas figuras presentan un buen acabado.

El modelo, dentro de su esencialidad, puede

ser llevado a la práctica en otras formas de realización que difieran sólo en detalle de la indicada únicamente a título de ejemplo, a las cuales alcanzará igualmente la protección que se recaba.

- 5 Podrá, pues, fabricarse este juego en cualquier forma y tamaño, con los medios y materiales más adecuados y los accesorios más convenientes, por quedar todo ello comprendido en el espíritu de las siguientes reivindicaciones.

REIVINDICACIONES

Se reivindica como objeto del presente modelo de utilidad:

5 1.- Juego de composición infantil mejorado,
del tipo que comporta el empleo de piezas huecas a
manera de cajetines de contornos geométricos
diversos y que se yuxtaponen por sus paredes periféricas,
y de elementos a modo de pinzas de ramas elásticas
para la retención de dichas piezas, c a r a c t e r i -
10 z a d o porque las piezas en la cara interna de las
paredes que se deben yuxtaponer están provistas de dos
nervios separados y paralelos, en tanto que los
elementos a modo de pinzas están constituidos por
una placa rectangular alargada y doblada en U,
15 formando dos ramas próximas entre sí que en sus bordes
extremos presentan sendos rebordes internos de
refuerzo, pinzante, cuyas ramas encajan entre los
pares de nervios de las paredes yuxtapuestas y se
aplican a presión elástica sobre tales paredes, todo
20 ello en forma simplificada y segura.

 2.- JUEGO DE COMPOSICION INFANTIL
MEJORADO.

 Consta la presente memoria descriptiva
de siete hojas mecanografiadas, acompañada de

una lámina de dibujos.

Madrid, a 20 de Mayo de 1947

LEONOR PINTO HERNANDEZ

p.a.

~~MANUEL DE RAFAEL~~

~~P. P.~~

~~Manoli~~

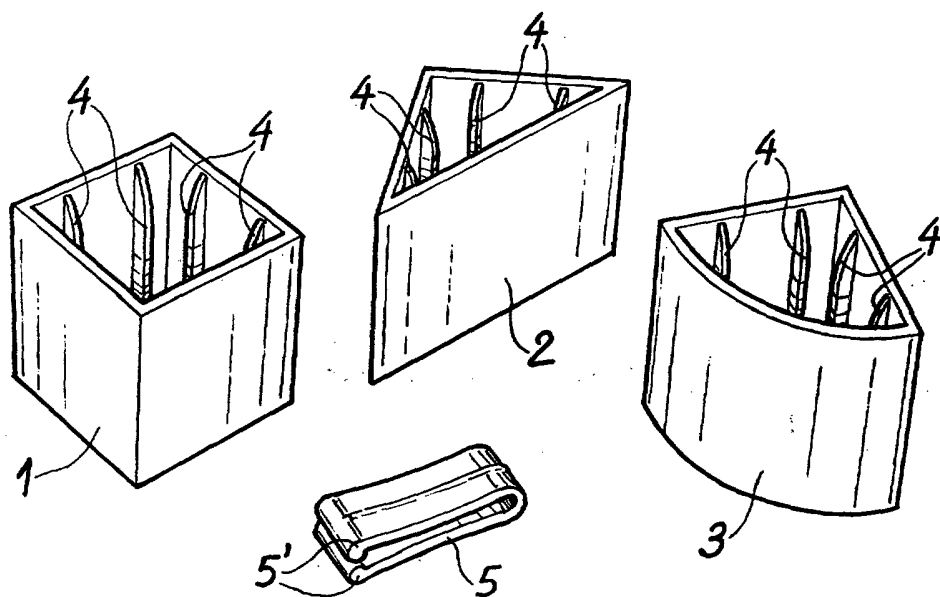

Fig. 1

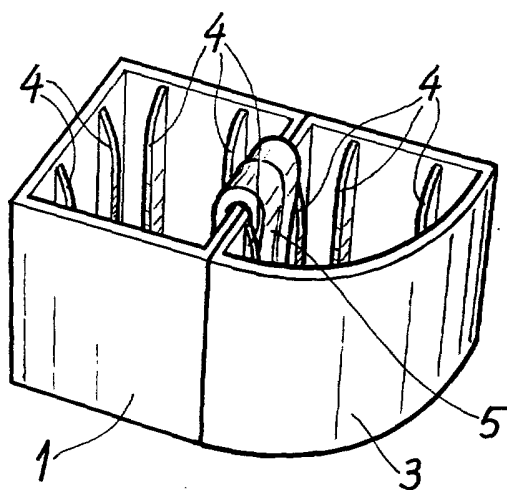

Fig. 2

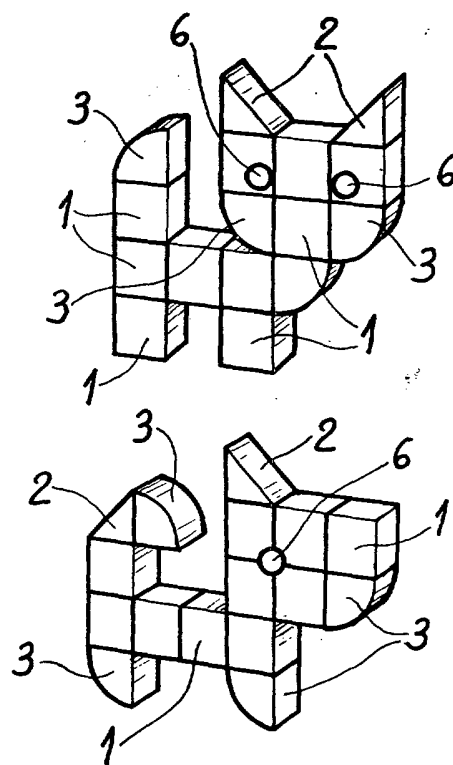

Fig. 3

Madrid, 20 Dicbre. 1977

[Handwritten signature]