



ESPAÑA

19	ES	11	NUMERO	232753	10	Y
22	FECHA DE PRESENTACION		16 DIC. 1977			

MODELO DE UTILIDAD



30	PRIORIDADES:	31	NUMERO	32	FECHA	33	PAIS
----	--------------	----	--------	----	-------	----	------

47	FECHA DE PUBLICIDAD	51	CLASIFICACION INTERNACIONAL
			D44B

54	TITULO DE LA INVENCIÓN
	"BROCHE-CORCHETE PARA PIEZAS DE PELETERIA".

71	SOLICITANTE (S)
	ALBERTO BASSAT, S.A.

DOMICILIO DEL SOLICITANTE	
Crta. Nacional, 152, Km. 20,4	PARETS DEL VALLES (Barcelona)

72	INVENTOR (ES)

73	TITULAR (ES)

74	REPRESENTANTE
	A. ARICHA FERNANDEZ

BAD ORIGINAL



5. El Modelo de Utilidad a que se refiere la presente Memoria está destinado a garantizar la fabricación y explotación exclusivas, en todo el territorio nacional, de un broche-corchete para piezas de peletería. Está especialmente indicado para reunir los dos extremos de los cuellos de piel o "renards", para abrochar capas y abrigos, y en general para diversas prendas de piel. Su principal característica es que ofrece una gran seguridad, pues está dotado de un eficaz sistema de cierre cuyos pormenores se describirán.

10.

Para una correcta interpretación, se describe, a continuación, un caso de realización práctica, a título de ejemplo, no limitativo de un broche-corchete según la invención, acompañándose de una hoja de dibujos en la que:

15. La fig. 1 es una vista frontal del presente broche-corchete.

Y la fig. 2 representa una vista en planta del mismo broche a punto de cerrar, en la que se ilustra además, con línea de trazo y punto, las posiciones de cierre y apertura.

20. Según dichas figuras podemos apreciar: un elemento hembra -3- y un elemento macho -4-. El elemento hembra -3- lo constituye la anilla -5- que está ensartada por una tira o banda -6- cosida a una de las partes de la pieza a reunir.

25. El elemento macho -4- está compuesto por un vástago -7- solidarizado a una base -8- que se cose a la otra parte de la pieza a reunir, cual base -8- tiene articulado, en uno de sus lados, un cierre basculante incurvado -9- cerca de cuyo extremo libre presenta un vaciado -10-. Cuando el cierre -9- se aplica sobre aquel vástago -7- después de coger

30. la anilla -5-, el vaciado -10- queda algo retrasado respecto al mismo vástago -7-; para efectuar el acoplamiento debe



35. presionarse la pieza basculante -9- según ilustra la fig. 2, a fin de producir una deformación elástica de la misma favorecida por su forma curva, con lo que el vástago -7- quedará parcialmente introducido en el referido vaciado -10-.

40. Cerca de su articulación, la pieza basculante -9- presenta un apéndice -11- que resulta en contacto con el extremo libre de un fleje o muelle laminar -12- remachado a la cara inferior de la pieza base -8-, cual muelle -12- fija y asegura las dos posiciones extremas del cierre basculante: cierre o apertura, al mismo tiempo que opone resistencia elástica para pasar de una a la otra.

45. Esta pieza basculante -9-, sensiblemente elástica, podrá obtenerse por moldeo de un material tal como zamac o bien por estampación metálica.

Se sobreentiende que en el presente caso serán variables cuantos detalles de construcción y acabado, no alteren, cambien o modifiquen la esencia de la invención.

N O T A

50. Descrito el objeto y utilidad de la invención, lo que se declara como no divulgado ni practicado en España, comprende las siguientes reivindicaciones:

55. 1a.- Broche-corchete para piezas de peletería, que comprende esencialmente un elemento hembra y un elemento macho, caracterizado porque el elemento hembra está constituido por una anilla ensartada por una tira que se cose a una de las partes a reunir, en tanto que el elemento macho está compuesto por un vástago solidario de una pieza-base que se cose a la otra parte a reunir, cual pieza-base tiene articulado en uno de sus lados una pieza basculante de cie-

60.



65. rre sensiblemente elástica e incurvada, que presenta cerca de su extremo libre un vaciado que, al aplicar dicha pieza basculante sobre el referido vástago después de coger la anilla, queda algo retrasado respecto al vástago, todo ello adaptado de forma que, para efectuar el cierre, deba ejercerse sobre dicha pieza basculante una presión suficiente para producirle una deformación elástica, a fin de que su vaciado coincida con el vástago y lo encaje parcialmente;
70. la referida pieza basculante presenta, en la parte de la articulación, un corto apéndice sujeto a la presión de un muelle laminar fijado a la cara inferior de la base del elemento macho, cual muelle fija y asegura las posiciones extremas de cierre o apertura de dicha pieza basculante al tiempo que opone resistencia elástica para pasar de una a la otra.
- 75.

2a.- BROCHE-CORCHETE PARA PIEZAS DE PELLETTERÍA.

Según se describe y reivindica en la presente Memoria descriptiva que consta de cuatro hojas foliadas y escritas por una sola cara y acompañada de una hoja de dibujos.

80. Madrid, a 16 de Diciembre de mil novecientos setenta y siete.

P.A.,

A. Milcha
P. P.

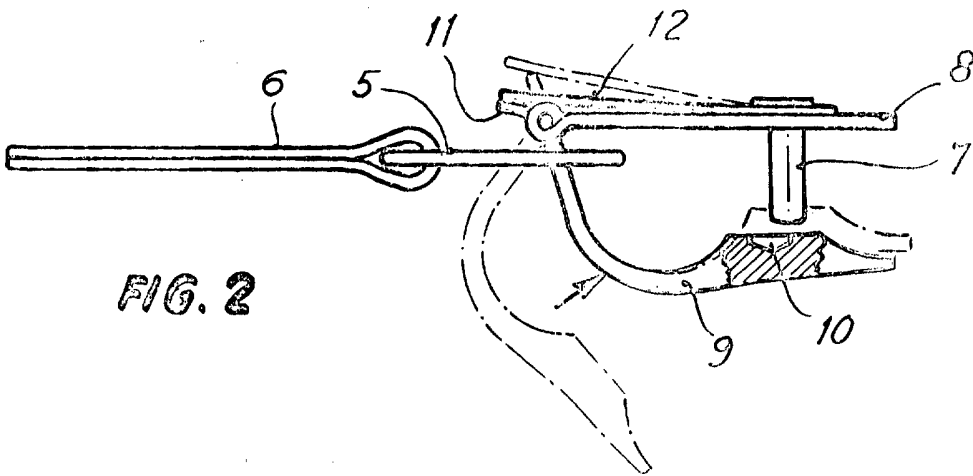
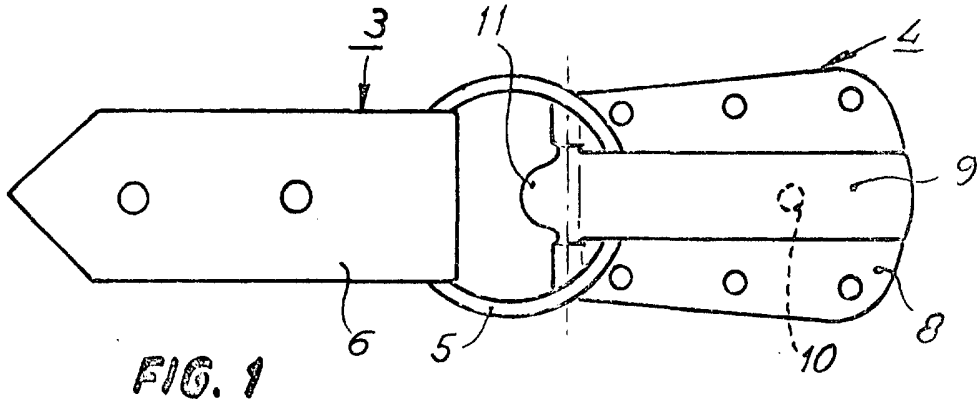

Madrid, 16 Diciembre 1977.

p.a.

A. Aricho

o. p.

Escala variable