



ESPAÑA

19 ES	11	NUMERO	232409	10 Y
	21			
	22	FECHA DE PRESENTACION	29 NOV. 1976	

MODELO DE UTILIDAD

30 PRIORIDADES:	31 NUMERO	32 FECHA	33 PAIS
-----------------	-----------	----------	---------

47 FECHA DE PUBLICIDAD	51 CLASIFICACION INTERNACIONAL
------------------------	--------------------------------

54 TITULO DE LA INVENCIÓN "JUGUETE DE ARRASTRE DESMONTABLE"
--

71 SOLICITANTE (S) D ^a LEONOR PINTO HERNANDEZ

DOMICILIO DEL SOLICITANTE BARCELONA, Ronda General Mitre, 55

72 INVENTOR (ES)

73 TITULAR (ES)

74 REPRESENTANTE D. MANUEL DE RAFAEL GARCIA
--

MEMORIA DESCRIPTIVA

El presente modelo de utilidad tiene por objeto un juguete de arrastre desmontable.

De acuerdo con la invención, se ha concebido un juguete de arrastre que resulta sumamente
5 divertido para los niños, ya que con facilidad pueden obtener diferentes animales con solo acoplar distintas cabezas, tales como las de un elefante, un conejo, una tortuga, un gato,
10 un perro, etc., al cuerpo, formado por varias piezas desmontables en un conjunto de distintos colores.

A tenor de todo ello, el juguete de arrastre de referencia se distingue por el hecho
15 de constar de una pieza que forma una base del cuerpo del animal, dotada de las correspondientes ruedas y que en la zona delantera presenta un encaje para el ensamble de distintas cabezas intercambiables. Dicha base en la parte superior
20 tiene una serie de salientes y entrantes angulares dispuestos adyacentes y entre los que encajan unas piezas que se acoplan a la base a presión por medio de tetones y cavidades correspondientes. Sobre dichas piezas encajan otras
25 que se sujetan a las primeras a presión también mediante tetones y cavidades, formando el grupo de piezas retenido sobre la base una superficie convexa.

Es interesante señalar que el juguete
30 resulta de sencilla y económica fabricación por

el hecho de que sus piezas son de material plástico, moldeadas mediante soplado.

Con el fin de facilitar la explicación se acompaña a la presente memoria descriptiva una hoja de dibujos en la que se ha representado un caso práctico de realización el cual se cita sólo a título de ejemplo no limitativo del alcance del presente modelo de utilidad.

En dichos dibujos:

La figura 1 ilustra el juguete en perspectiva, totalmente montado.

La figura 2 lo muestra en vista similar, parcialmente montado y con otra cabeza.

De acuerdo con la representación de los dibujos, el juguete de arrastre desmontable que se describe consta de una pieza -1- de planta circular que forma aproximadamente la mitad inferior del cuerpo de un animal que presenta cuatro ruedas -2- solidarias de dos correspondientes ejes montados a presión giratoriamente en encajes de la cara inferior de dicha pieza -1- que en su parte frontal está provista de un entrante vertical -3- en el que encaja un saliente en cola de milano -4- solidario de la cabeza de un animal, como la cabeza -5- de un elefante, la cabeza -6- de un conejo, etc., cuyas cabezas están dotadas inferiormente de una anilla -7- para la vinculación de un cordón -8- destinado a producir el desplazamiento del juguete de arrastre.

La pieza -1- presenta en su parte superior una serie de salientes -9- y de entrantes -10- angulares adyacentes según planos en zig-zag entre los que están dispuestos unos tetones -11- para el acoplamiento de unas piezas -12- que encajan en cada entrante y presentan inferiormente orificios ciegos -13- correspondientes con los tetones -11-. Las piezas -12- están provistas superiormente de otro orificio ciego -13'- para el coplamiento de otras respectivas piezas terminales -14- que encajan sobre las -12- y tienen un tetón -15- que se introduce a presión en dicho orificio -13'-. Las cuatro piezas -12- y las cuatro piezas -14- agrupadas y acopladas sobre la pieza inferior -1- se complementan, formando una superficie convexa. De origen, sobre las piezas superiores -14- está adherida una etiqueta -16- que las mantiene retenidas entre sí.

Las piezas son de colores diversos, lo que resulta muy atractivo para los niños.

El modelo, dentro de su esencialidad, puede ser llevado a la práctica en otras formas de realización que difieran sólo en detalle de la indicada únicamente a título de ejemplo a las cuales alcanzará igualmente la protección que se recaba. Podrá, pues, fabricarse este juguete en cualquier forma y tamaño con los medios y materiales más adecuados y los accesorios más convenientes, por quedar todo ello comprendido en el espíritu de las siguientes reivindicaciones.

REIVINDICACIONES

Se reivindica como objeto del presente modelo de utilidad:

5 1.- Jugete de arrastre desmontable, caracterizado por comprender una pieza inferior que forma una base del cuerpo de un animal y está provista de las oportunas ruedas, cuya base presenta en la zona superior una serie de salientes y entrantes angulares adyacentes entre los que
10 encajan unas piezas que se acoplan a la base a presión mediante tetones y cavidades previstos en correspondencia, sobre cuyas piezas encajan otras que se retienen a las primeras asimismo a presión y por ajuste entre tetones y cavidades,
15 formando todas las piezas agrupadas sobre la base una superficie convexa.

2.- Jugete de arrastre desmontable, según la reivindicación 1, caracterizado por comprender cabezas intercambiables de distintos
20 animales que se acoplan ajustadas en la parte delantera de la base por ensamble en cola de milano.

3.- JUGUETE DE ARRASTRE DESMONTABLE.

Consta la presente memoria descriptiva de cinco hojas mecanografiadas, acompañada de una lámina de dibujos.

Ma -

drid, a

LEONOR PINTO HERNANDEZ

p.a.

~~MANUEL DE RAFAEL~~

~~P.P.~~

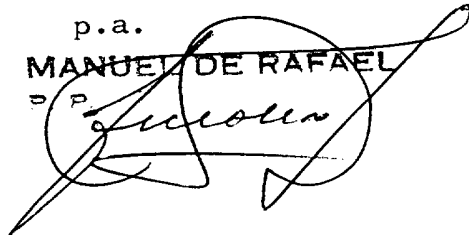
A handwritten signature in cursive script, appearing to read "Leonor", is written over a circular stamp. The stamp contains the text "MANUEL DE RAFAEL" and "P.P." which are crossed out with a diagonal line.

L/cg

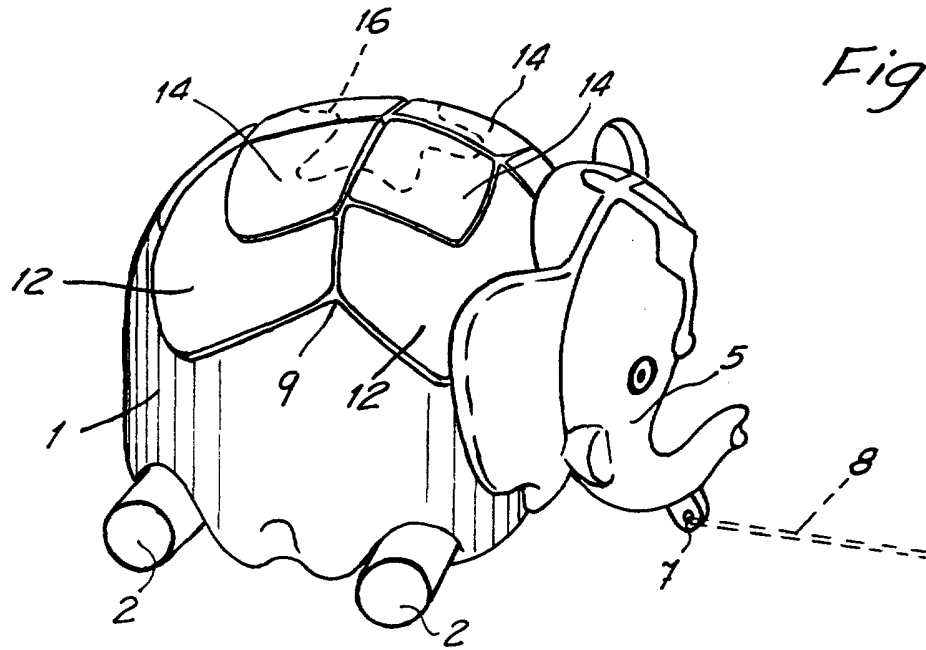

Fig. 1

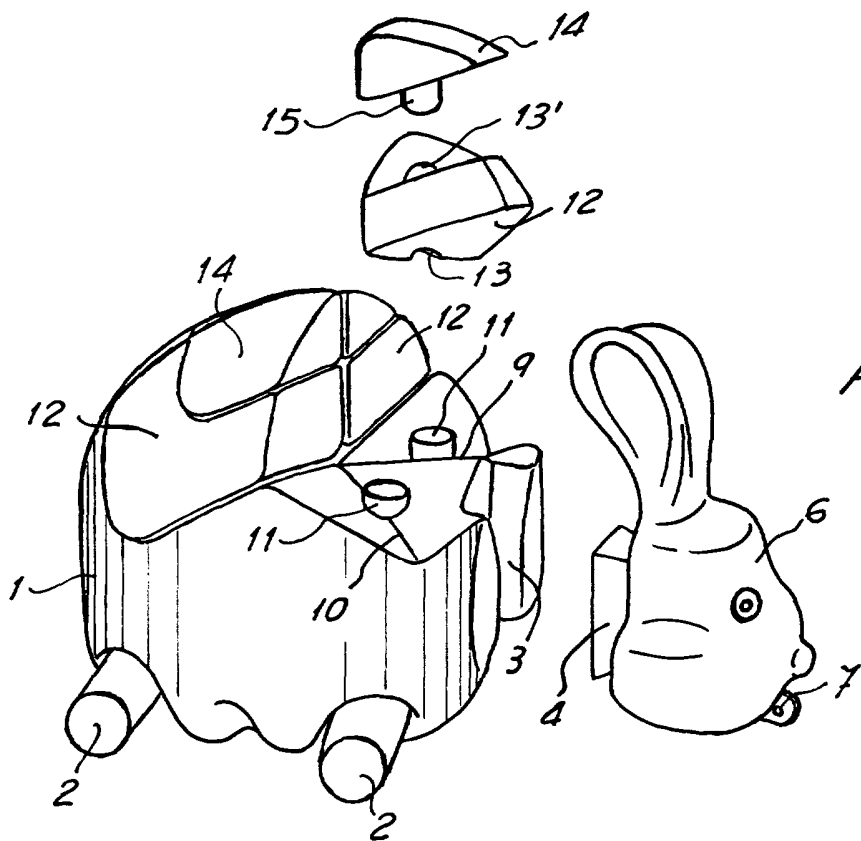

Fig. 2

Madrid, 29 Novembre 1977

[Handwritten signature]