



231696

231696

MEMORIA DESCRIPTIVA

para un

3º. Certificado de Adición a la
Patente de Invención Núm. 228.283

a favor de

D. FRANCISCO GIMENO ALEPUZ.

de nacionalidad española

residente en

VALENCIA, Avda. Marqués de Sotelo, 4.

por:

"MEJORAS INTRODUCIDAS EN EL OBJETO DE LA
PATENTE PRINCIPAL NÚM. 228.283, POR: "UN
SISTEMA LACTO-COMPRESOR".-

231696



El presente Certificado de Adición se refiere, a mejoras introducidas en el objeto de la Patente principal Número 228.283, por: "Un sistema lacto-compresor".

5. Como puede comprenderse fácilmente tienen por objeto estas mejoras el perfeccionar, simplificando, los mecanismos protegidos en la patente principal y Certificados anteriores, todo ello con el fin de que sea más rápida la infusión y menos complicada en su elaboración.

10. Consecuencia de lo dicho es, que la diferencia esencial entre el dispositivo que se desea proteger con este registro y los reivindicados en su patente madre y Certificados, que en el presente, no existen válvulas, ni de aspiración, ni de compresión, ya que las mismas están sustituidas por el propio movimiento del cuerpo del cilindro.

15. Consiste el invento en que el mecanismo lleva acoplado un cilindro hueco, de reducidas dimensiones que oscila en un cojinete dispuesto en la parte inferior de aquél; en el interior del cilindro lleva un émbolo, tipo buzo, que se desplaza alternativamente a lo largo del mismo, bajo la acción de una manivela que recibe movimiento a través de una reducción del motor eléctrico.

20. Dicho cilindro tiene practicado un orificio en su parte inferior que comunica indistintamente con los dos conductos que tiene el cojinete, uno que coincide con el procedente del depósito-térmo y otro que va a parar al difusor.

25. DESCRIPCION.- Paramejor comprensión del invento, se acompaña un dibujo en el que, a título ilustrativa simplemente, se representa el conjunto, siendo(A) el depósito, (B) es

30.

231606



- la envolvente, (C) es el cilindro hueco, (D) es el motor eléctrico, (E) la manivela, (F) el portacacillos, (G) es el conducto que comunica con el difusor y (G') el orificio que comunica con el conducto procedente del depósito. El
35. interruptor automático (H) tiene una pieza (I), siendo (J) los contactos. Por último (M) representa el cojinete que se comunica por (N) con los conductos (G) y (G').
- FUNCIONAMIENTO.- El funcionamiento es como sigue: Una vez lleno de leche el depósito-termo y calentada ésta a la
40. temperatura adecuada, queda el lacto-compresor en condiciones de funcionamiento que es sencillísimo. En el portacacillos (F) se coloca café molido y se sitúa en su encastre bajo el cilindro compresor. Entonces se acciona hacia la derecha (según el dibujo) la pieza (I) del in-
45. terruptor automático de corriente (H) con lo que el motor eléctrico (D) se pone en marcha al haberse cerrado el circuito por los contactos (J) (La pieza (I) es una tuerca partida que se abre cuando se la empuja hacia la
50. derecha, según el dibujo, y al soltarla se cierra sobre el husillo roscado situado en la prolongación del eje del motor). Al estar en marcha el motor el émbolo buzo adquiere un movimiento alternativo al ser accionado por la manivela (E) y el cuerpo del cilindro (C) un movimiento oscilante con eje en el cojinete (M). Este doble movimien-
55. to produce, durante las carreras de ascenso, una aspiración que hace que se llene el cilindro de leche al coincidir el orificio de la parte inferior del mismo con el del conducto procedente del depósito-termo, y en las de descenso una compresión que obliga a salir a la leche,
60. por el indicado orificio que coincide entonces con el con-



231696

ducto que se comunica con el difusor, y forzando a la misma a que atraviere los agujeritos del fondo, así como al café contenido en el portacacillos el que la impregna de su aroma y sabor gracias a la presión y temperatura y sale por el orificio inferior del portacacillos, en forma de "café con leche".

65. Durante el tiempo calculado para que el número de emboladas sucesivas hayan hecho pasar la cantidad de leche constitutiva de un servicio, la pieza (I) del interruptor automático de corriente (H) se ha ido desplazando hacia la izquierda (según el dibujo) arrastrada por el husillo roscado y al llegar al final de su recorrido empuja a la parte móvil de los contactos (J) separándolos y cortando la corriente eléctrica al motor (D) el que se para, inmovilizándose a su vez el émbolo y habiendo terminado el servicio.

70. Procediendo de igual forma a la detallada se producen cuantos procesos idénticos al descrito se deséen.

75. La forma, dimensiones y materiales, podrán ser variables e igualmente. en general cuanto se accesorio y secundario, siempre que no altere, cambie o modifique la esencialidad del objeto que se describe.

80. Los términos en que queda redactada esta memoria, son ciertos y fiel reflejo del objeto descrito, debiendose tomar con caracter amplio y nunca en forma limitativa.

N O T A

85. Descrita suficientemente la naturaleza y alcance de la invención y la manera de llevarla a cabo prácticamente, se reivindicán a título privativo las siguientes particularidades sobre las cuales ha de recaer la concesión del pri-

90.



1956

23 16 96

vilegio de tercer Certificado de Adición a la Patente de Invención Núm. 228.283 que se solicita.

REIVINDICACIONES.-

1.- Mejoras introducidas en el objeto de la Patente principal Núm. 228.283 por: "Un sistema lacto-compresor", que se caracterizan por llevar acoplado el mecanismo un cilindro hueco, de reducidas dimensiones, que oscila en un cojinete dispuesto en la parte inferior de aquél; en el interior del cilindro lleva un émbolo, tipo buzo, que se desplaza alternativamente a lo largo del mismo, bajo la acción de una manivela acoplada que recibe movimiento a través de una reducción del motor eléctrico.

2.- Las mismas mejoras de la reivindicación primera que se caracterizan porque dicho cilindro tiene practicado un orificio en su parte inferior que comunica indistintamente con los dos orificios que tiene el cojinete, uno que coincide con el conducto procedente del depósito termo y otro que va a parar al difusor.

3.- "MEJORAS INTRODUCIDAS EN EL OBJETO DE LA PATENTE PRINCIPAL NÚM. 228.263 POR: "UN SISTEMA LACTO-COMPRESOR".

Todo ello según se describe y reivindica en la presente memoria y se ilustra en los dibujos que a la misma se acompañan.

Madrid, 2 de Noviembre de 1.956.

FRANCISCO GIMENO ALEPUZ.

P.A.

El Agente Oficial.

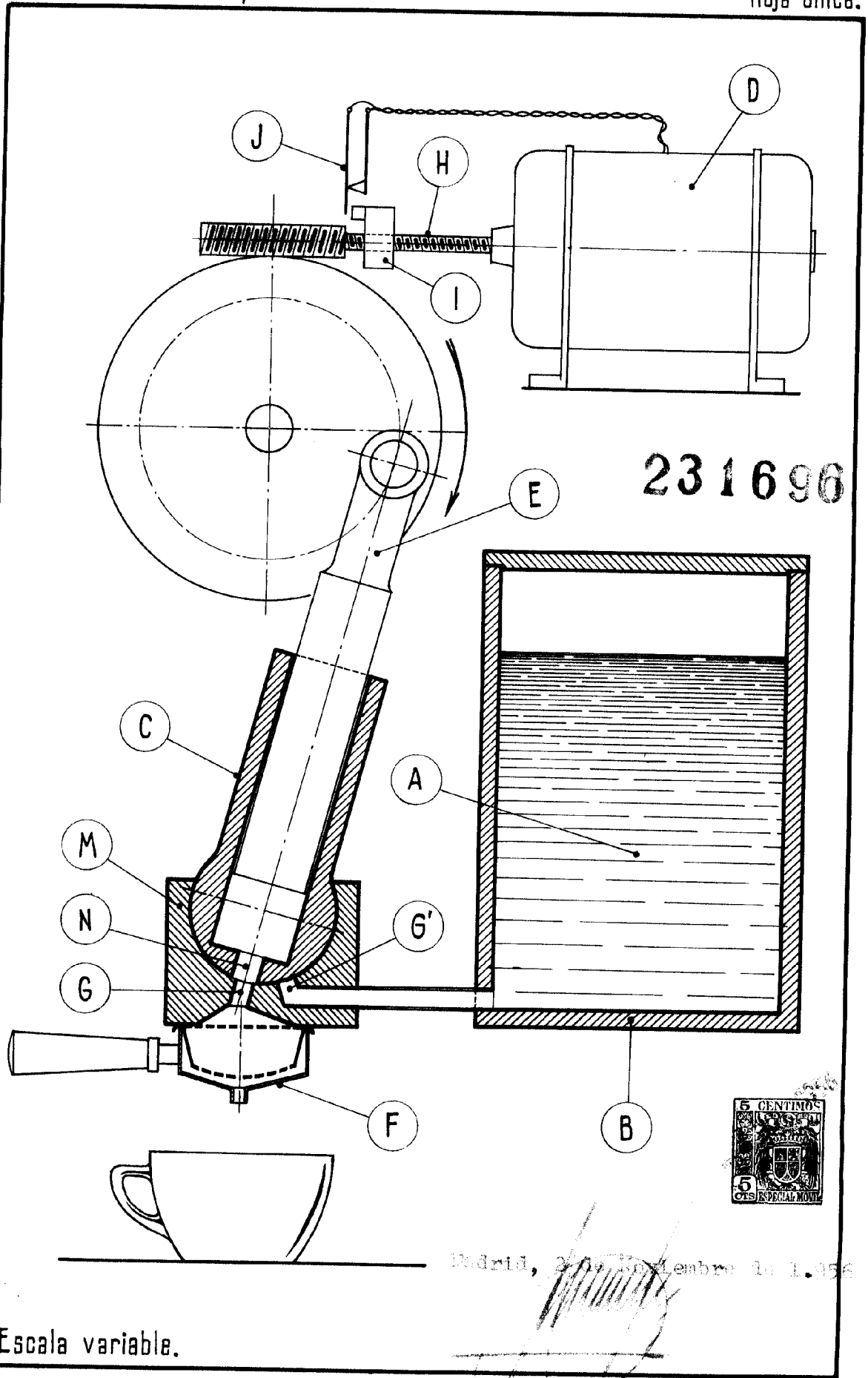

231696

Escala variable.

Madrid, 20 de Septiembre de 1.956