

231682



- 1 - 231682

Memoria Descriptiva

para

un tercer Certificado de Adición

a favor de

D. Conrado Martí Llovet

- de nacionalidad española -

residente en

Barcelona, Fontanella, 17

por:

“ MEJORAS INTRODUCIDAS EN EL OBJETO DE LA PATENTE PRINCIPAL
NUMERO 161.970 ”; concedida por: “ PROCEDIMIENTO PARA ACOPIAR
VARIOS CUADERNOS ENCUADERNÁNDOLOS CONJUNTAMENTE MOVIBLES Y
CAMBIABLES ”



231682

El presente tercer certificado de adición se refiere a mejoras introducidas en el objeto de la patente principal número 161.970, cuyas mejoras fueron ampliadas por un primer certificado de adición, en el cual se reivindicó el modo de reunir 5 varias hojas sueltas formando un solo bloque, así como la forma de acoplar un cuaderno a otro ya sujeto y de proveer a las tapas de solapas y elementos que ampliaban las posibilidades de empleo del conjunto en la forma entonces señalada.

10 En un segundo certificado de adición se reivindicó el modo de unir uno o varios grupos o bloques de hojas, formando con ellos un suplemento del que con toda facilidad pueden retirarse las hojas añadidas, no obstante su perfecta sujeción mientras están colocadas en él.

15 Por el presente tercer certificado, se reivindica la organización por la cual se consigue combinar dispositivos practicables para la exhibición simultánea de todo un conjunto, estableciendo una disposición que permite unir a las tapas que forman la cartera múltiples hojas dispuestas de modo que abierto y extendido el conjunto, las partes interesantes de todas 20 ellas quedan a la vista, yendo enlazadas entre sí esas diversas hojas de modo que al tirar en sentido horizontal del borde de la primera, por una aleta dispuesta al efecto, están unidas y articuladas entre sí las sucesivas para que el conjunto de las hojas de cada lado se abra a un tiempo.

25 A tal efecto la disposición a que nos referimos es



231682

tá constituida por los siguientes elementos:

5 - una cubierta, formada por dos tapas, cada una de las cuales presenta, en su parte interior, varias solapas escalonadas, sujetas por un reborde que circunda la tapa interiormente.

10 - una pieza doble ajustada interiormente al lomo de la cubierta, que sobresale ligeramente en forma de U hacia el interior, entre las dos tapas, y por sus partes laterales se prolonga por debajo de las solapas inferiores, que llegan casi hasta dicho lomo.

15 - cada una de las hojas que han de quedar al descubierto al extender el conjunto, las cuales se prolongan según una pieza rectangular, destinada a introducirse debajo de una de las solapas de la tapa; de modo que, la prolongación de la hoja que ha de quedar en el extremo del desarrollo del conjunto, se sujeta debajo de la solapa más estrecha de la tapa, y las prolongaciones de las hojas siguientes en las otras solapas sucesivas.

20 - unas piezas de unión o articulación entre las hojas sucesivas, unidas por pegamento o sujeción adecuada, en la parte comprendida entre la hoja propiamente dicha y la prolongación a que nos hemos referido.

25 - una aleta o saliente de la hoja extrema, que al tirar por ella, merced a las piezas de unión a que acabamos de referirnos, dan lugar al desarrollo de la parte correspondiente del conjunto.

A cada uno de los lados de la cartera formada la



131002

situación de los dispositivos descritos es idéntica.

Sus aplicaciones son numerosas: si las hojas son bolsas, pueden constituir en su conjunto un muestrario; o por el contrario ir en cada una de las hojas dibujados los mapas o figuras que se deseen, para por extensión del conjunto construir una figura o mapa total; o también presentar simultáneamente cuadros de datos o estadísticas relacionadas entre sí, etc., etc.

Es decir, dentro de las reivindicaciones que se establecen caben múltiples modalidades de ejecución, tanto por la forma, tamaño y materiales con que se construyan las distintas partes de la cartera, con las hojas múltiples indicadas, como por los detalles de su presentación y organización; pero como con tales variaciones no se afecta a la esencialidad reivindicada, los muestrarios, mapas, tablas de datos, etc., que se fabriquen de acuerdo con la idea general reseñada y cualquiera de esas modificaciones, no serán sino variantes, igualmente comprendidas y protegidas por el presente registro.

En esta idea las adjuntas figuras corresponden únicamente a una forma de ejecución, materializada por un muestrario, que se presenta a título de ejemplo de realización, para concretar y aclarar cuanto se dice en esta memoria descriptiva.

La fig. 1 presenta cerrado el muestrario que materializa las mejoras que se reivindican.

La fig. 2 corresponde a la vista del mismo, con su tapa anterior levantada.

La fig. 3 es la vista de la cubierta abierta y con las partes de muestrario retiradas.



13 1082

La fig. 4 de modo análogo, representa la vista del muestrario abierto por en medio.

La fig. 5 ilustra la disposición del muestrario abierto y totalmente extendido.

5

La fig. 6 detalla el perfil esquemático del muestrario abierto con sus elementos separados entre sí.

La fig. 7 de modo análogo, presenta el perfil longitudinal de la cubierta del muestrario abierta y extendida.

10

La fig. 8 se refiere al muestrario abierto por su segunda hoja.

La fig. 9 indica la sección transversal de una de las hojas del muestrario.

Las figs. 10 y 11 representan esquemáticamente las disposiciones de perfil de las hojas de uno y otro lado.

15

La fig. 12 muestra la disposición de un sujetador.

La fig. 13 corresponde a uno de los sujetadores que enlazan las hojas sucesivas.

20

Con referencia a tales figuras y a los números que sobre ellas designan las partes y detalles del objeto representado, que interesan a los fines de esta memoria, la descripción del muestrario es como sigue:

25

Está constituido por una cartera, formada por la pareja de tapas 1 y 2 (figs. 1 a 3), las cuales, en su parte interior, presentan las solapas 3 a 8, sujetas por los rebordes 9 que circundan las tapas, y en el centro del conjunto va dispuesta la doble pieza 10, que facilita la recogida del conjunto y se introduce, por sus partes laterales 11 (fig. 6), por debajo



231682

de las solapas 5 y 8.

5 Cada hoja 12 de muestrario está formada por una pieza doble de papel adecuado (figs. 6 y 9), entre la cual va intercalada la cartulina 13 negra, que se ve a través de las ranuras o ventanas 14, practicadas en el anverso 15, de la parte de pieza 12 que constituye la hoja visible del muestrario.

10 La prolongación 16, también doble, de la pieza 12, se introduce por debajo de la solapa 3 que la sujeta. De modo análogo las prolongaciones 17 y 18, de las otras hojas 19 y 20, se sujetan respectivamente debajo de las solapas 4 y 5 de la tapa 1.

15 En el borde de la hoja 15 que ha de quedar al exterior (fig. 5), va pegada la pieza 21, destinada a mover dicha hoja 15, la cual está articulada, mediante la pieza transversal 22, a la hoja 19 y ésta, de modo análogo, unida a la 20 por otra pieza transversal 23. De este modo, al tirar de esa pieza 21, estando el muestrario en la posición de la fig. 4, se le extiende como indica la fig. 5.

20 Las piezas 22 y 23 se sujetan, por sus extremos, mediante las orejas 24 y 25 (fig. 2), que entran a uno y otro lado de la ramura 26, dispuesta para introducir la tira 23 con su indicada sujeción en T 25 y 24.

25 La descripción que antecede la hemos referido a la parte izquierda, en las figuras del muestrario; la disposición de la parte derecha puede ser idéntica; pero, de acuerdo con la generalidad de este registro, que antes hemos expuesto, la parte derecha la representamos con otra disposición de las pie-



1956

231682

zas transversales, que articulan entre sí las hojas del muestrario.

5 En el lado de la derecha la unión entre las hojas 27 y 28, se efectúa por la pieza 36/37, que va pegada por sus extremos 30 y 31, lo que de modo análogo ocurre con la pieza 32, que une la hoja 28 a la 29.

En 33, 34 y 35 se ven las prolongaciones de las hojas 27, 28 y 29, que se sujetan debajo de las solapas 8, 7 y 6, respectivamente.

10 Para recoger el muestrario basta cogerle por sus extremidades 21, para que el apoyo que proporciona la doble pieza 10, de sección en U, a las hojas 20 y 27, y la unión entre sí y montaje que tienen las restantes hojas hasta los extremos 15 y 29, den lugar a la rápida recogida del conjunto.



231682

N O T A

Este registro consta de las siguientes reivindicaciones:

5 1.- Mejoras introducidas en el objeto de la patente principal número 161.970; concedida por: "Procedimiento para acoplar varios cuadernos encuadernándolos conjuntamente movi-
bles y cambiables", caracterizadas porque las tapas que forman la cartera presentan en su interior solapas superpuestas, de menor a mayor hasta el centro de la cubierta, sujetas por un re-
borde que circunda el contorno exterior de cada tapa, en cuyos
10 huecos se alojan las prolongaciones de las hojas que al extender el conjunto quedan visibles, a cuyo efecto esas hojas van unidas entre sí por piezas transversales, que dan lugar a que, al tirar horizontalmente de la primera hoja de cada lado, se se-
paren todas escalonadamente, quedando el conjunto visible.

15 2.- Mejoras, según anterior reivindicación, caracterizadas porque en la parte interior del lomo de la cubierta va ajustada una pieza, formada por dos tiras superpuestas, unidas por una parte de sección en U que sobresale ligeramente hacia el interior, entre las dos tapas, y que por sus partes laterales se prolonga por debajo de las solapas inferiores, que
20 llegan casi hasta dicho lomo.

25 3.- Mejoras, según anteriores reivindicaciones, caracterizadas porque cada una de las hojas, sencilla o doble, según lo que haya de presentar al extender el conjunto, se prolonga según una pieza rectangular, destinada a introducirse de



231682

5 bajo de una de las solapas de la tapa, de modo que, la prolongación de la hoja que ha de quedar en el extremo del desarrollo de cada lado, se sujeta debajo de la solapa más estrecha de la correspondiente tapa, y las prolongaciones de las hojas sencillas o dobles siguientes, en las solapas sucesivas, hasta la hoja central que se sujeta en la solapa que llega hasta la proximidad del centro de la cubierta.

10 4.- Mejoras, según anteriores reivindicaciones, caracterizadas porque las piezas de unión y articulación, entre las hojas sucesivas de cada lado, se sujetan a ellas en la parte comprendida entre la hoja propiamente dicha y su prolongación a que nos hemos referido, efectuándose la sujeción por pegamento o mediante enganche en T, dispuestos en los extremos de la pieza sujetador, y ranuras practicadas en las hojas que se unen.

15 5.- Mejoras, según anteriores reivindicaciones, caracterizadas porque la hoja extrema de cada uno de los lados lleva una aleta, destinada a tirar del conjunto correspondiente para extenderle y cubrir el margen las restantes hojas de ese lado, al abatirla sobre ellas.

20 6.- Mejoras introducidas en el objeto de la patente principal número 161.970; concedida por: "Procedimiento para acoplar varios cuadernos encuadernándolos conjuntamente móviles y cambiables".

25 Según se describe y reivindica en la presente memoria descriptiva y se ilustra con los dibujos que a la misma se acompañan.

Consta esta memoria de nueve hojas foliadas y escritas a máquina por una sola de sus caras.

Madrid, a 31 Oct. 1956

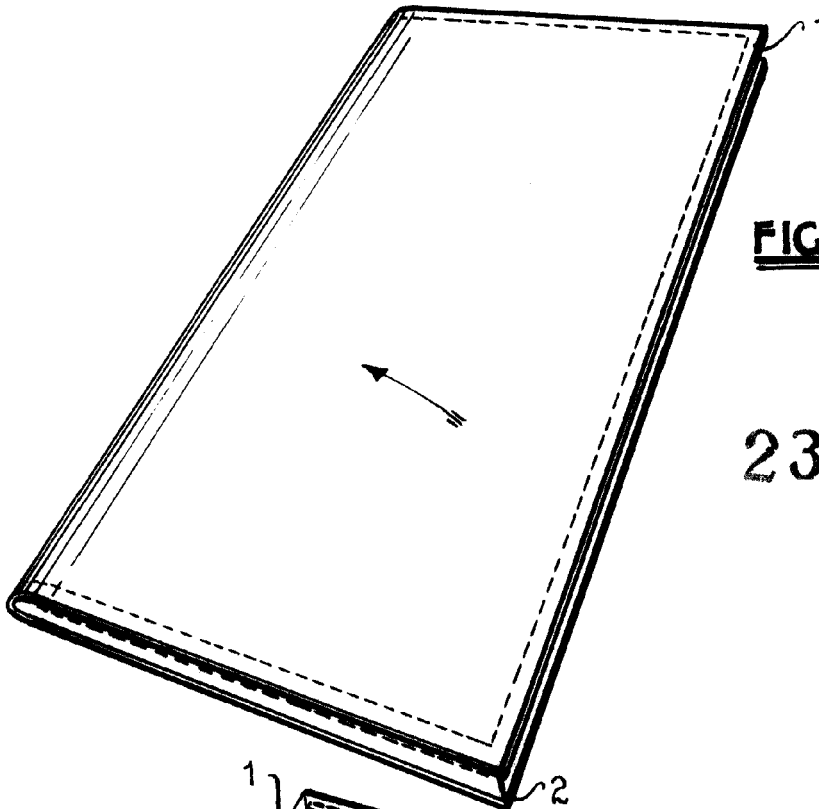

FIG. 1

23 1682

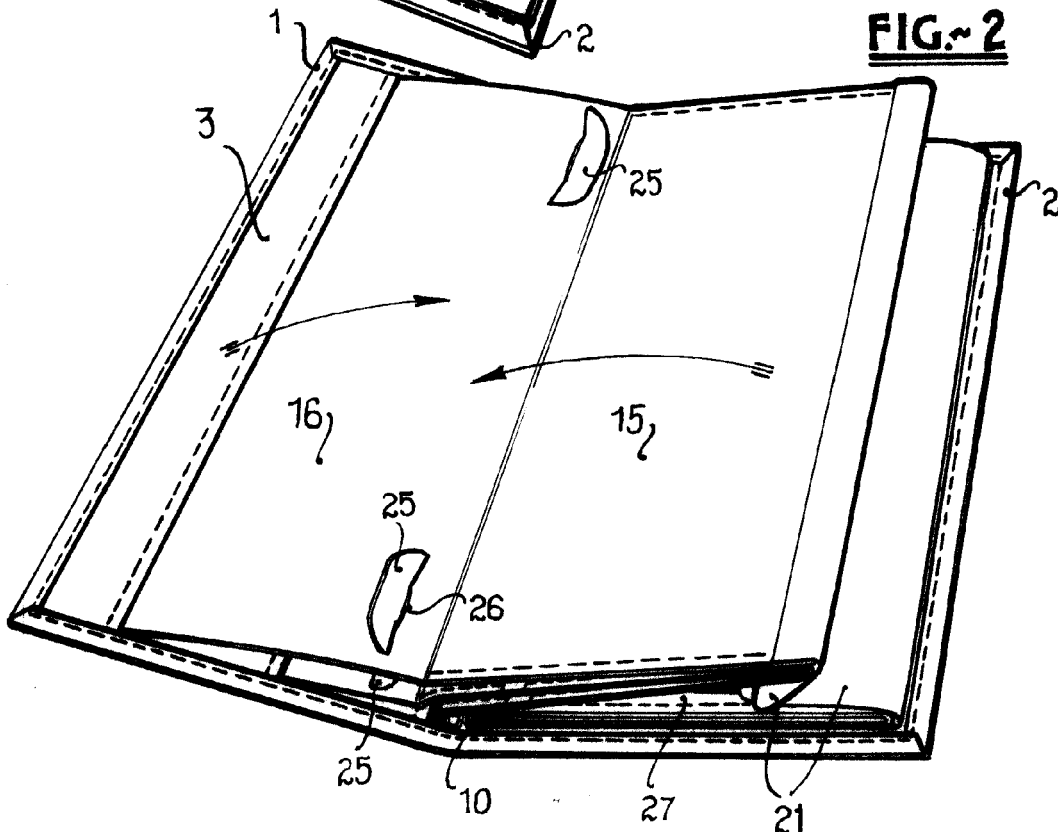

FIG. 2

Handwritten signature

16741

231682



FIG.~8

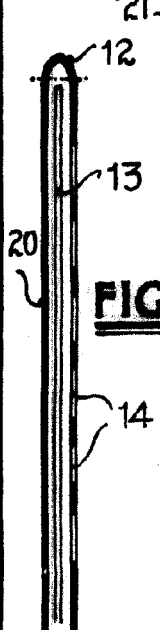
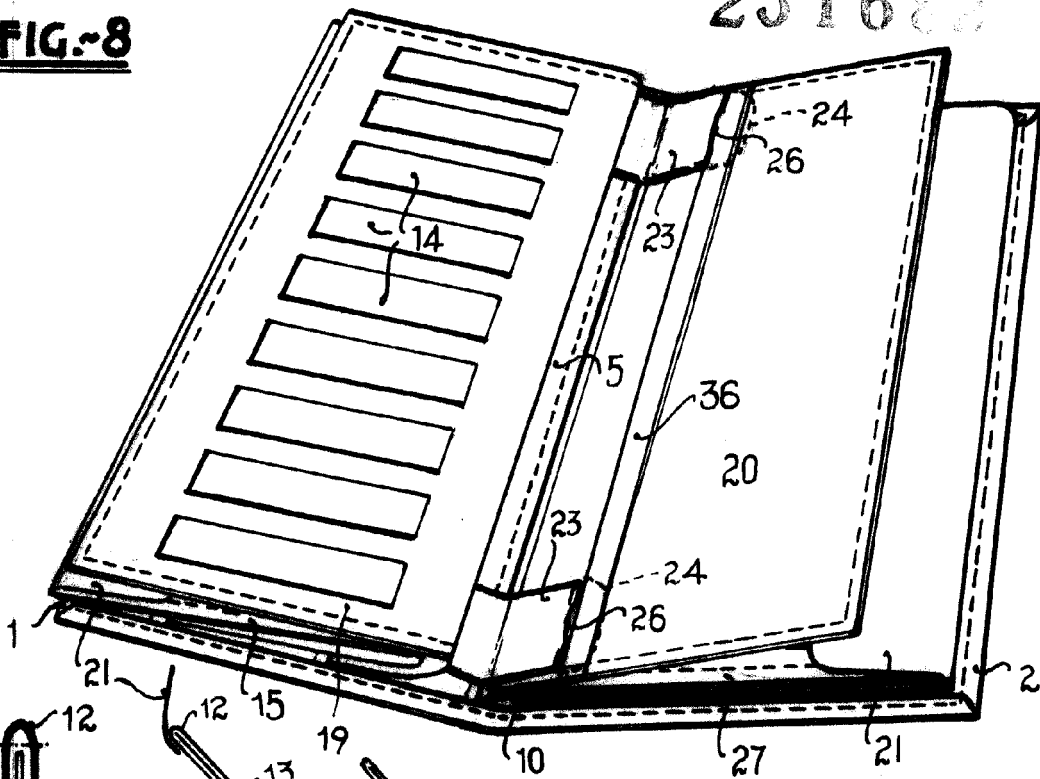

FIG.~9

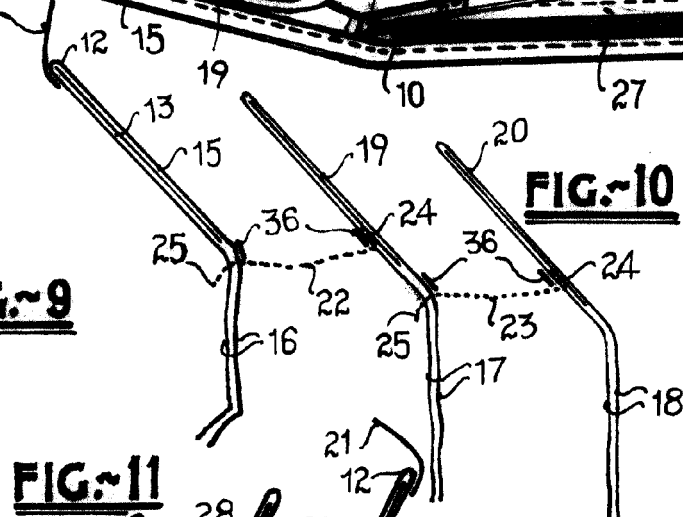

FIG.~10

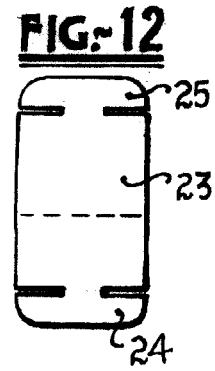

FIG.~12

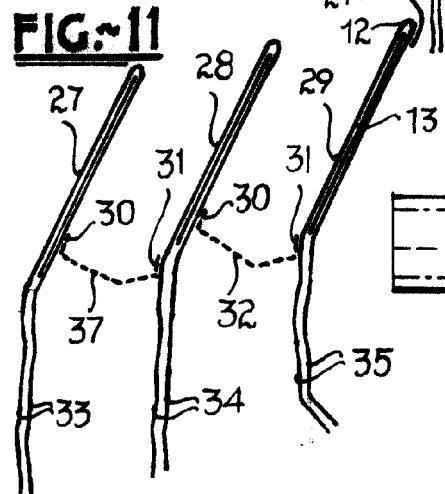

FIG.~11

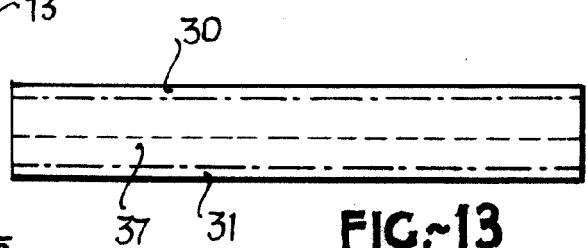

FIG.~13

Martí

16741

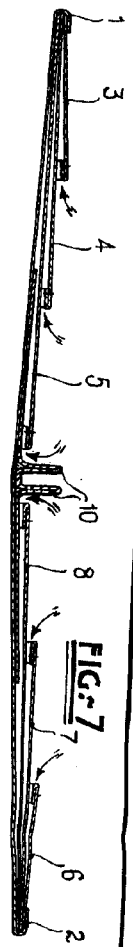

FIG. 7

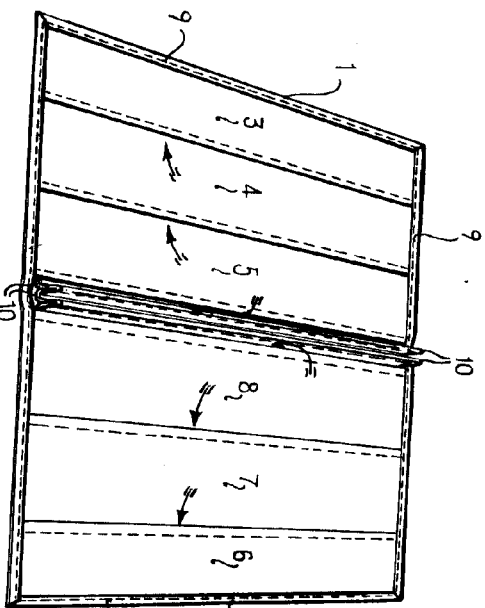

FIG. 3

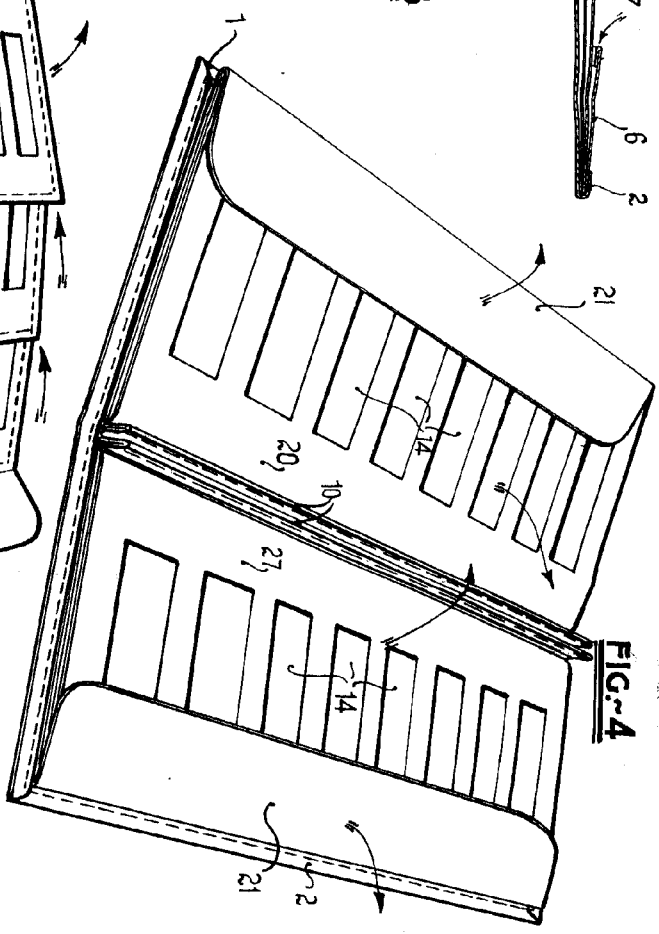

FIG. 4

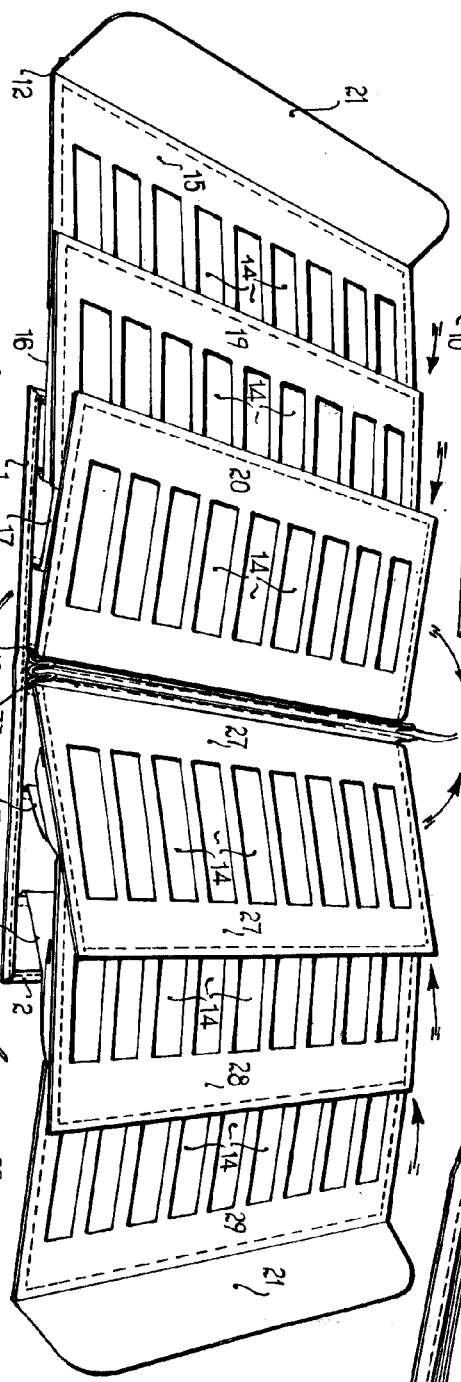

FIG. 5

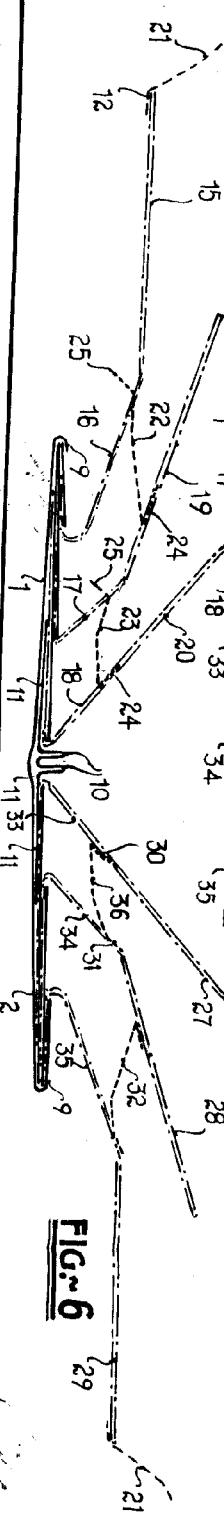

FIG. 6

Handwritten signature or mark.