



ESPAÑA

19 ES	11	NUMERO	231652	10 Y
	21			
	22	FECHA DE PRESENTACION	27-10-77	

MODELO DE UTILIDAD

C-5 198 1178

30 PRIORIDADES:	32 FECHA	33 PAIS
31 NUMERO		

47 FECHA DE PUBLICIDAD	51 CLASIFICACION INTERNACIONAL
	E 05 B

54 TITULO DE LA INVENCIÓN
CIERRE AUTOMATICO PARA PORTILLONES FRIGORIFICOS

71 SOLICITANTE (S)
Don Luis García Vicente

DOMICILIO DEL SOLICITANTE
Avda. Capitán López Varela 205 - BARCELONA -

72 INVENTOR (ES)

73 TITULAR (ES)

74 REPRESENTANTE
ELEUTERIO GONZALEZ VACAS.-

El modelo se refiere, conforme indica el enunciado a un nuevo dispositivo de cierre, de funcionamiento automático, que se destina, con preferencia pero no exclusivamente, para portillones de frigoríficos de tipo superpuesto para fijación sobre el canto de la hoja que cierra la puerta.

5.-

ANTECEDENTES DE LA INVENCION.- El presente modelo de utilidad constituye un perfeccionamiento del dispositivo de cierre que protege el Modelo de Utilidad anterior, número 141.205, del que es titular el propio solicitante de la presente demanda. Dicho modelo anterior comprende un cierre a presión para toda clase de puertas que está organizado en el interior de una carcasa que se adapta sobre la hoja de la puerta, cuya carcasa cuenta con un amplio calado por el que sale al exterior una palanca de accionamiento que articula, por un extremo, en dicha carcasa y cuenta con un acodamiento que actúa el mecanismo de cierre cuando se tracciona el extremo libre sobresaliente de dicha palanca.

10.-

15.-

20.- El comentado mecanismo de cierre comprende una pieza en función de biela con un primer extremo acodado articulando sobre un punto fijo mientras que su extremo opuesto, también acodado, se encuentra ensartado con holgura en un bulón de giro solidado de una segunda pieza que realiza directamente el cierre sobre un resbalón regulable fijado en el cerco del mueble que con dicha hoja se cierra. La pieza en función de biela comentada se encuentra permanentemente presionada por un resorte de expansión que tiene de a situar el dispositivo en la situación de cierre.

25.-

30.- Se ha comprobado, al llevar el modelo comentado

a la práctica que la biela sobre la que actúa directamente la palanca de accionamiento, sufre en la práctica y durante la fase de apertura del dispositivo un desplazamiento lateral indeseable mediante el cual se desvía, también lateralmente el resorte de expansión que actúa permanentemente sobre la biela. Esta desviación indeseable del resorte podría originar el desplazamiento del resorte con lo que el dispositivo de cierre no podría funcionar.

5.- Para evitar este importantísimo inconveniente - se ha incorporado en la carcasa una placa de cierre y bloqueo que impide el desplazamiento indeseable del resorte.

10.- Mediante el dispositivo perfeccionado a que se refiere la presente demanda de modelo de utilidad, éste - posible inconveniente queda eficazmente resuelto dotando a la pieza de biela de un apéndice inferior que se prolonga desde la parte o extremo inferior de la biela, cuyo apéndice presenta un calado rasgado, en sentido longitudinal, por el que se ensarta holgadamente en un pasador suspendido fijamente entre las paredes laterales de la carcasa de forma que los desplazamientos en sentido rectilíneo alternativo de la biela se encuentran perfectamente guiados por la disposición de guía comentada por lo que la biela, en ningún caso puede desplazarse lateralmente.

15.- Este perfeccionamiento asegura, además, la estabilización permanente del resorte de expansión que, actúa sobre la biela, toda vez que dicho resorte queda ensartado en su totalidad por el apéndice de guía de la biela haciendo imposible un desplazamiento incorrecto del resorte.

20.- Existen en el nuevo modelo que se propone otros detalles ventajosos que esencialmente afectan a la organización

30.-

zación de la carcasa en cuyo interior se organiza todo el dispositivo y cuya carcasa presenta un diseño idóneo para alojar y organizar el dispositivo de cierre en óptimas condiciones.

5.- Una idea más completa del objeto que constituye el presente modelo de utilidad, la proporciona la descripción siguiente al comentar los dibujos adjuntos en los que se representan, de manera un tanto esquemática y exclusivamente por vía de ejemplo, los conjuntos y detalles preferidos por el modelo referidos a un caso de realización práctica.

En los dibujos:

15.- La figura 1ª corresponde a una vista en elevación con sección por un plano vertical del dispositivo de cierre mejorado propuesto por el presente modelo.

20.- La figura 2ª es una vista esquemática del dispositivo de cierre, mostrado lateralmente, apreciándose el elemento de bloqueo o resbalón parcialmente en líneas de trazos, así como la maneta de accionamiento que en este caso es recta.

La figura 3ª corresponde a una vista frontal del dispositivo.

25.- La figura 4ª equivale a una variante del dispositivo de cierre que representan las figuras 1ª y 2ª. En esta realización la maneta de accionamiento es sensiblemente curvilínea.

30.- Comentando ahora estos dibujos, se hace la aclaración de que, mediante el número 1 se designa en general el cuerpo de la carcasa, el cual se adapta y fija sobre la hoja de la puerta que cierra el recinto frigorífico, sien-

do 2 la maneta de accionamiento, que puede ser recta, conforme muestra la figura 2ª o bien curvilínea conforme muestra la figura 4ª. Dicha palanca de accionamiento 2 se encuentra suspendida, en la proximidad de su extremo superior entre las paredes laterales de la carcasa, articulando en el pasador 3, pudiendo ser desplazada en el sentido que indica la flecha -A- para llevar el dispositivo a la posición de apertura. En su extremo superior 4 presenta una desviación ortogonal 5 mediante la cual actúa directamente sobre la biela 6, apoyando en las roldanas 7 que dicha biela tiene incorporadas. Se comprende fácilmente que al desplazar la palanca de accionamiento 2 en el sentido -A-, su apéndice ortogonal 5 tomará directamente apoyo sobre las roldanas 7 obligando a la biela 6 a que descienda, venciendo así la presión que permanentemente ejerce sobre ella el resorte de expansión 8.

Observando la figura 1ª, se aprecia que la biela 6 presenta en su extremo inferior una prolongación 9 provista de un calado 10 rasgado en sentido longitudinal, en cuyo calado, se encuentra transversalmente dispuesto el pasador de guía 11. Se comprende que al accionar la palanca 2, en sentido -A- de apertura del dispositivo, su extremo 5 actuará sobre la biela 6 obligándola a descender en cuyo desplazamiento se vé guiada por el pasador 11 inscrito en el calado rasgado 10 de la biela, por tanto los movimientos rectilíneos alternativos de ésta, se ven perfectamente guiados sin posibilidad de realizar desplazamientos incorrectos.

El apéndice 9 se encuentra introducido en el resorte de expansión 8 por consiguiente dicho resorte se encuentra igualmente impedido para realizar desviaciones laterales

que podrían deformarle e incluso desplazarle dejando el dispositivo inutilizado.

5.- La biela 6 tiene acodado su extremo superior 6a para enlazar, articuladamente con la pieza basculante de cierre 12 a cuyo efecto aquella presenta en dicho extremo acodado un calado por el que se ensarta holgadamente con un pasador transversal que dicha pieza de cierre 12 tiene suspendido entre sus dos alas paralelas. Así mismo la comentada pieza de cierre 12 comporta entre sus dos alas una roldana de libre giro 13 que directamente retiene la pieza resbalón 14 fijada sobre el cerco del mueble.

10.- El funcionamiento del dispositivo de cierre que el actual modelo propone es sumamente sencillo:

15.- Al actuar la palanca 2 desplazándola en el sentido que marca la flecha -A-, su extremo superior desviado 5 actuará sobre las roldanas 7 suspendidas en la biela 6 originando el descenso de dicha biela al vencer la resistencia que ofrece el resorte de expansión 8. El descenso de la comentada biela 6 arrastrará la pieza de cierre 12 haciendo bascular y separando su roldana 13 del resbalón 14 con la que la hoja de la puerta quedará libre para ser girada en el sentido de apertura.

20.- El descenso de la biela 6 así como el resorte 8 se encuentran guiado en sus movimientos rectilíneos alternativos por el apéndice 9 de la biela, el cual en su calado rasgado 10 tiene introducido el pasador fijo 11 suspendido entre las paredes laterales de la carcasa general 1.

25.- Esencialmente éstas son las características más destacadas del presente modelo de utilidad, el cual no queda limitado rigurosamente a los detalles exactos de es-

30.-

5.- ta exposición ya que al ser llevado el dispositivo a la práctica podrán introducirse en él todas aquellas variaciones de detalle que resulten aconsejables, siempre que con las variantes que se introduzcan, no se cambie, altere o modifique la esencialidad del dispositivo de cierre que queda descrito.

N O T A

Se declaran como de propiedad y novedad para todo el territorio español, el contenido de las siguientes:

REIVINDICACIONES

- 1a.- Cierre automático para portillones frigoríficos, que está organizado en una carcasa general adaptable sobre la hoja de la puerta, cuya carcasa, en su plano frontal presenta un amplio calado por el que sobresale al exterior una palanca de accionamiento cuyo extremo superior se encuentra alojado y suspendido articuladamente entre las paredes laterales de la carcasa, estando provista dicha palanca en dicho extremo superior de una desviación ortogonal a modo de horquilla cuyos brazos se sitúan respectivamente por los lados de una biela apoyando sobre sendas roldanas - que dicha biela comporta, estando esta biela unida, articulando, con una pieza basculante de cierre provista de una roldana de giro loco que retiene un resbalón fijado en el cerco del mueble, encontrándose esta disposición permanentemente presionada por un potente resorte de expansión que actúa directamente sobre la biela para situar el dispositivo en la posición de cierre, cuyo conjunto se caracteriza, porque la pieza en función de biela cuenta en su extremo inferior con una extensión o apéndice provisto de un calado rasgado en el que se encuentra alojado un pasador suspendido entre las paredes laterales de la carcasa guiando la biela durante sus desplazamientos en sentido rectilíneo alternativo.
- 5.-
- 10.-
- 15.-
- 20.-
- 25.-
- 30.-
- 2a.- Cierre automático para portillones frigoríficos, según reivindicación 1a, que se caracteriza porque el apéndice que solidariamente comporta la pieza en función de biela, ensarta longitudinalmente el potente resorte de expansión que automáticamente lleva el dispositivo a la situación de cierre.

3ª.- CIERRE AUTOMATICO PARA PORTILLONES FRIGORIFICOS.

5.- Todo ello conforme se describe y reivindica en la presente memoria que consta de NUEVE hojas, escritas a máquina por una sola de sus caras y dibujos que la ilustran.

Madrid, 27 Octubre 1.977

E. GONZALEZ YACAS  
P. P.

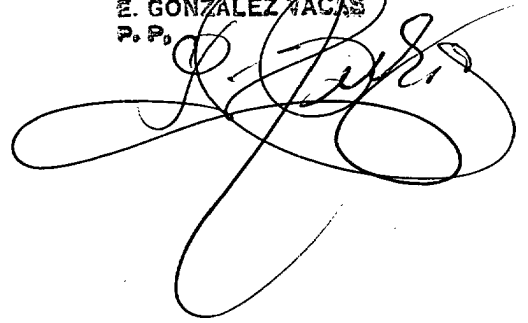
A large, stylized handwritten signature in black ink, overlapping the typed name and initials below it.

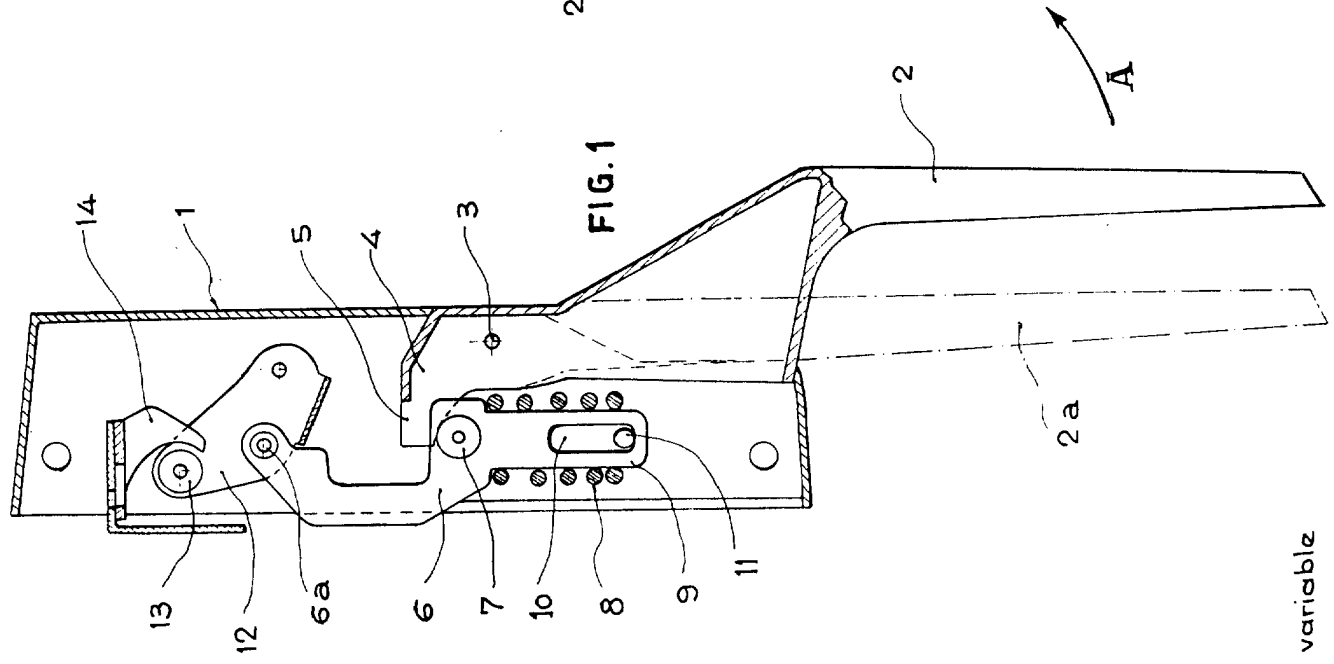

FIG. 1

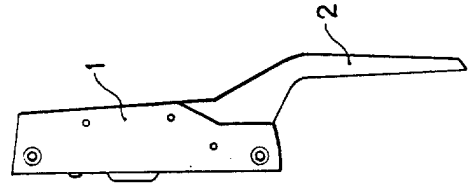

FIG. 2

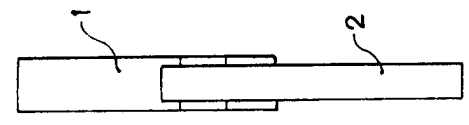

FIG. 3

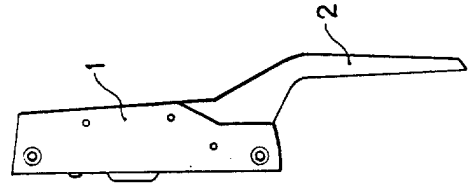

FIG. 4

Madrid, 27 Octubre 1.977

E. GONZALEZ  
P. P.

Escala variable