



ESPAÑA

19	ES	11	NUMER	231459	10	Y
		21				
		22	FECHA DE PRESENTACION			

231459

MODELO DE UTILIDAD

30	PRIORIDADES:	32	FECHA	33	PAIS
	31	NUMERO			

47	FECHA DE PUBLICIDAD	51	CLASIFICACION INTERNACIONAL
			B65D

54	TITULO DE LA INVENCION
	"ENVASE EXPOSITOR PERFECCIONADO PARA BOBINAS DE HILO"

71	SOLICITANTE (S)
	NOVOFIL, S.A.

	DOMICILIO DEL SOLICITANTE
	Gran Via Carlos III, nº 94 BARCELONA

72	INVENTOR (ES)

73	TITULAR (ES)
	NOVOFIL, S.A.

74	REPRESENTANTE
	D. JAIME ISERN CUYAS, Agente Oficial de la Propiedad Industrial.

MEMORIA DESCRIPTIVA

El presente modelo de utilidad se refiere a un envase expositor perfeccionado para bobinas de hilo.

Más concretamente, en la invención se ha ideado un envase expositor para bobinas de hilo y similares, del tipo que comprende un soporte laminar, de material rígido, tal como cartón, a una de cuyas caras se encuentra fijada una envolvente de material transparente que contiene la bobina. En la zona de cartón abarcada por la referida envolvente se encuentra localizado un orificio a través del cual pasa el hilo hacia la cara de respaldo del cartón, pendiente libremente y asomando su extremo a partir del borde inferior de dicho cartón, en la posición suspendida de éste.

Los perfeccionamientos se refieren a unos medios de corte localizados en dicho borde inferior del cartón y en la cara de respaldo del mismo. Estos medios de corte están constituidos por una escotadura troquelada que presenta dicho borde y contra la cual se encuentra aplicada una cuchilla mantenida en posición mediante una pieza de espuma sintética autoadhesiva, la cual realiza una doble función, cual es la de pegar la cuchilla al cartón y la de actuar como freno del hilo, debido a su estructura celular. En efecto, el hilo que cuelga detrás del cartón precisa ser "frenado" en el momento del corte; para ello basta efectuar ligera presión sobre la parte del cartón - detrás del cual está el burlete, siendo el hilo frenado.

Con el fin de facilitar la explicación, se acompaña a la presente memoria descriptiva de una lámina de dibujos en la que se ha representado un caso de realización

que se cita a título de ejemplo:

En los dibujos:

La figura 1, muestra una vista en alzado -
frontal del envase según el modelo.

5 La figura 2, corresponde a una sección del
mismo vista por II-II.

La figura 3, es un detalle en sección del
sistema de fijación de la cuchilla de corte.

Haciendo referencia a las figuras, se apre-
10 cia en su realización un envase expositor del tipo que com-
prende un lámina rígida, tal como cartón o material simi--
lar, -1-, soporte de una envolvente moldeada -2-, de mate-
rial preferentemente transparente, dotada en su embocadu-
ra de un borde vuelto al exterior -3- que se fija a la ca-
15 ra principal de la lámina -1-. En el interior de la envol-
vente -2- se encuentra alojada la bobina -4- del hilo -5-,
cuyo extremo libre es guiado a través del ojal -6-, pendien-
do por la cara posterior del cartón y asomando por su borde
inferior, para ejercer tracción del mismo, en la fase de -
20 suministro.

En el referido borde inferior del cartón, exis-
te una escotadura rectangular -7-, y tras la misma se en-
cuentra localizada una cuchilla -8-, retenida contra la ca-
ra de respaldo del cartón por la pieza -9- de espuma sin-
25 tética, la cual realiza a su vez una función de freno pa-
ra el hilo, lo que permite el corte del mismo.

El modelo, dentro de su esencualidad, puede
ser llevada a la práctica en otras formas de realización que
difieran en detalle de la indicada a título de ejemplo en

la descripción y a las cuales alcanzará igualmente la protección que se recaba.

Podrá pues construirse en cualquier forma y tamaño, con los materiales más adecuados, por quedar todo ello comprendido en el espíritu de las reivindicaciones.

5.

NOTA

Descrito el objeto y utilidad de la presente invención, lo que se declara como no divulgado ni practicado en España, comprende las siguientes reivindicaciones.

10.

1.- Envase expositor perfeccionado para bobinas de hilo, del tipo que comprende un soporte laminar de material rígido, tal como cartón o material similar, a cuya cara de anverso se encuentra fijada una envolvente moldeada de material transparente para la bobina de hilo, caracterizado esencialmente por el hecho de preverse en un borde inferior del soporte según la posición suspendida de uso del mismo, tras cuya escotadura se encuentra localizada una cuchilla cuyo filo asoma a través de la referida escotadura, y cuya cuchilla está mantenida fijada por una pieza de espuma sintética autoadhesiva pegada en la cara de respaldo de soporte, realizando esta pieza una función de freno del hilo en el momento del corte, cuyo hilo suministrado por la bobina es guiado por un ojal del soporte alineado con la cuchilla y con el punto de suspensión del soporte.

15.

20.

25.

2.- Envase expositor perfeccionado para bobinas de hilo.

Según se describe y reivindica en la presente memoria descriptiva que consta de 5 páginas foliadas y escritas a máquina por una sola cara.

Madrid, a 18 OCT. 1977

p.a.

~~JAIMÉ ISERN CUYÁS
P. P.~~

Fig. 2

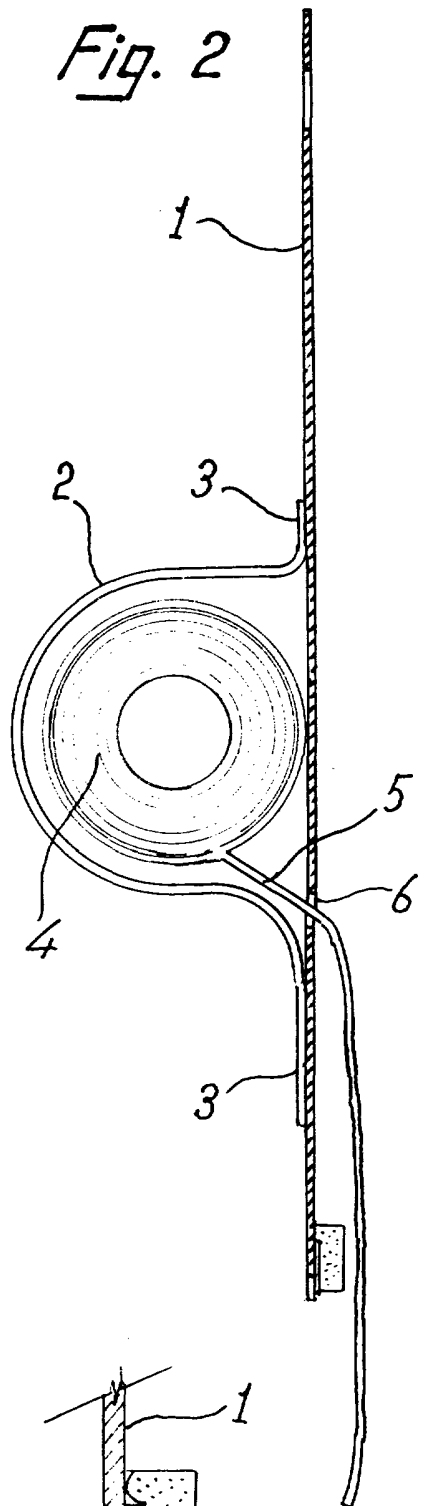

Fig. 1

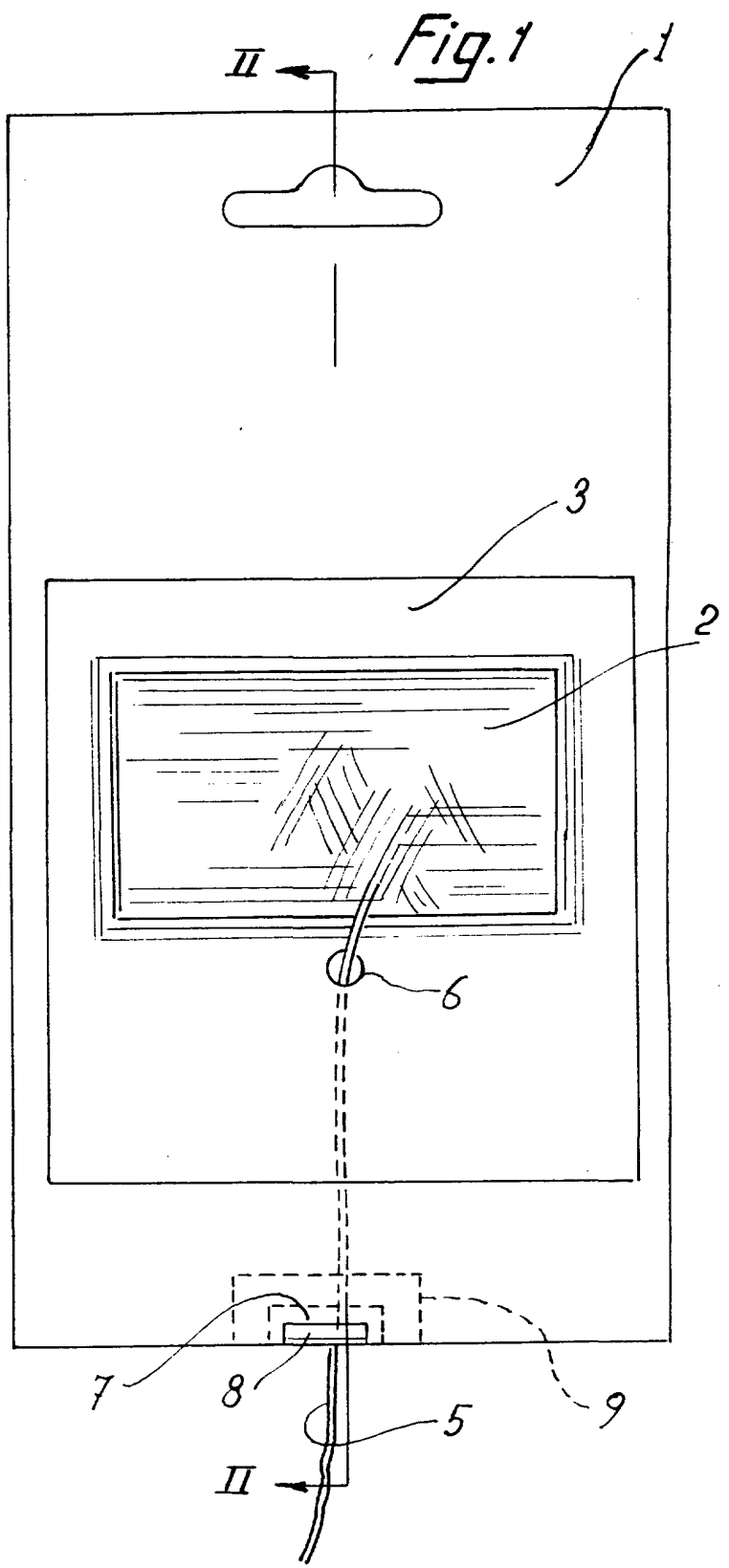
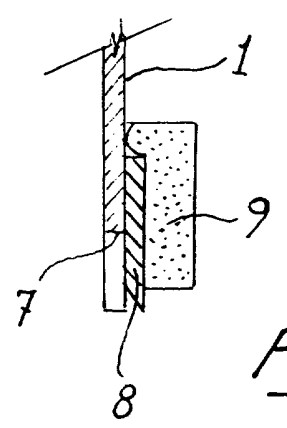

Fig. 3



Madrid, a 18 OCT. 1977

p.a.

JAIMÉ ISERN CUYÁS
P. E.