

231.375

- 8 0



231375

P A T E N T E  
D E  
I N V E N C I Ó N

por "UN SISTEMA ELECTROMECAÁNICO PARA TRANSMISIÓN DIRECTA EN MÁQUINAS LAVADORAS", a favor de DON RAMÓN CASTELLS FORTÚN, de nacionalidad española, residente en BARCELONA, calle de Muntaner, nº 501, 2º.

- / -

MEMORIA DESCRIPTIVA

El presente invento se refiere a un sistema electromecánico para transmisión directa en máquinas lavadoras.

En la invención se ha considerado un sistema mecánico especial mediante el cual, el conjunto que forma la carcasa en la que se hallan los elementos que integran el mecanismo, es muy fácil de colear en cualquier máquina de lavar, presentando la ventaja de que, así como actualmente trabajan los motores eléctricos de las mismas a una velocidad de 1.500 r.p.m. y precisan una reducción mediante engranajes o por poleas, que siempre es motivo de engorro por su excesivo volumen y presen-

5.

10.



231375

ta ciertas dificultades para su montaje.

En la invención, el motor es de corriente universal, con gran ventaja para su utilización, su rotación es del orden de 18.000 r.p.m. y merced a un sistema de transmisión el eje de salida gira a 600 r.p.m. siendo acoplable directamente a la turbina o a la parte rotativa de la máquina.

5.

Con el fin de facilitar la explicación se acompaña a la presente memoria una lámina de dibujos en la que se ha representado un caso de realización que se cita a título de ejemplo.

10.

En el dibujo:

la figura 1, muestra en sección longitudinal el conjunto de los mecanismos que integran el sistema que se describe,

la figura 2, indica en planta la figura anterior con eje de salida.

15.

Intervienen en el conjunto un electromotor de corriente universal -1- montado solidario de una carcasa -2- en la que se comprende un orden general axial en donde se hallan en un extremo el ventilador -3-, el juego de escobillas -4- y el cojinete de bolas -5- para el eje del rotor. En el extremo opuesto se prolonga este eje, mediante el suplemento coaxial -6- montado sobre cojinetes de bolas -7- y dotado de un manguito o zona roscada -8- para actuar como husillo sin fin.

20.

Contra este husillo sin fin se hace engranar una rueda dentada con inclinación adecuada para que el engrane no sea reversible, siendo esta rueda indicada en -9- alojada en un carter suplementario -10- en el que el eje de la misma -11- queda en cojinetes guía -12- -13- y sale al exterior formando un acoplamiento, tal como el sistema de mordazas -14- por el que se acopla al mecanismo que ha de ser mandado.

25.

30.

La invención, dentro de su esencialidad, puede ser llevada a la práctica en otras formas de realización que difieran



231375

- 8 0

5. Un sistema según las reivindicaciones 1 a 4, caracterizado porque el acoplamiento del eje de salida al eje de turbina, puede hacerse por encaje a cuadradillo, por tornillos, mordazas u otros medios que aseguren la rotación sin resbalamiento.

5.

6. Un sistema electromecánico para transmisión directa en máquinas lavadoras.

Según se describe y reivindica en la presente memoria descriptiva, que consta de 5 hojas, foliadas y escritas a máquina por una sola de sus caras, acompañadas de dos láminas de dibujos.

10.

Barcelona, para Madrid, a 8 de Octubre de 1956

RAMÓN CASTELLS FORTÚN

p.a.

JAIME ISERN MIRALLES  
P. P.

R/  
N: mr.  
M: tp.

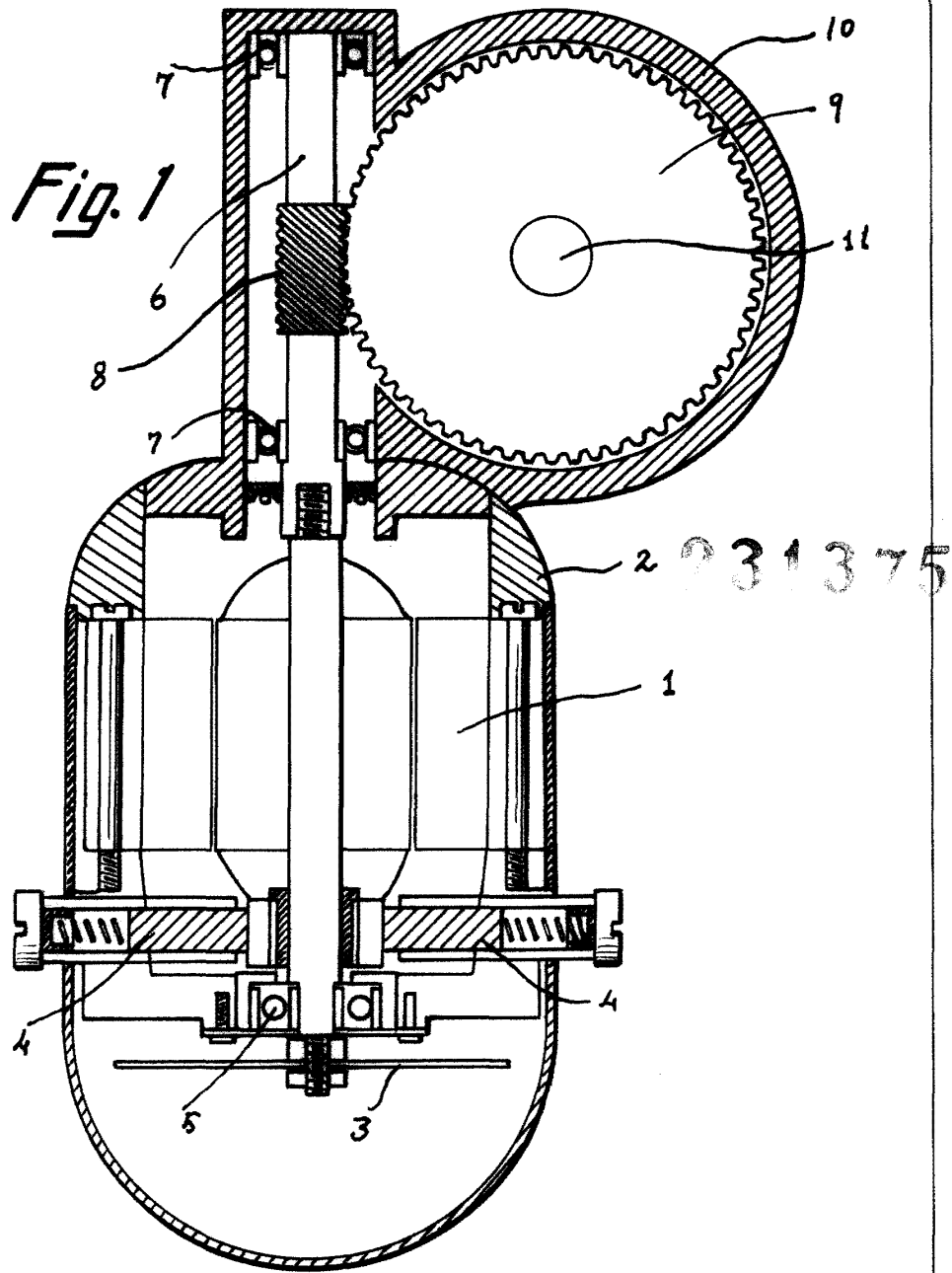

Madrid, 8 JUL 1956  
pp Jaime Isern



-8 0

Fig. 2

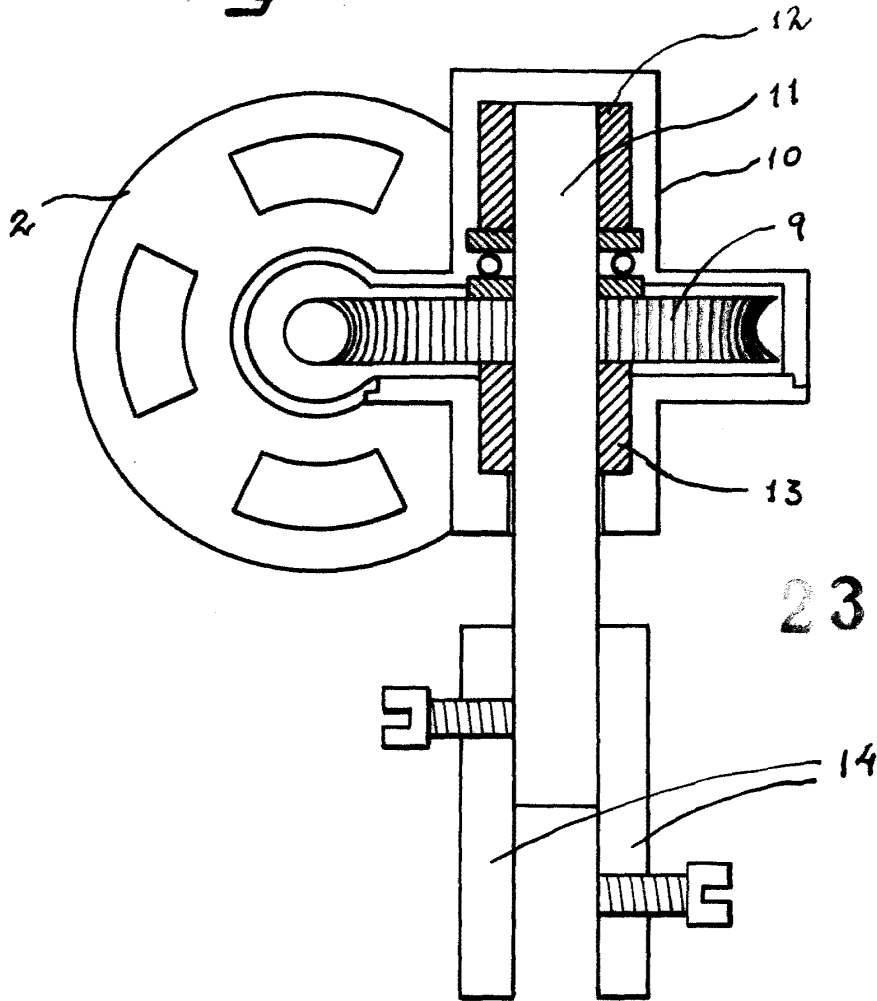

231375

Madrid, - 8 OCT 1956

Jaime Isern

p.p.