



231363
MODELO DE UTILIDAD

10 ES 11 1231363 10 Y
21 -
22 FECHA DE PRESENTACION

Com 13 FEB. 1978

30 PRIORIDADES: 31 NUMERO	32 FECHA	33 PAIS
76 31 643	15 Octubre 1976	Francia

47 FECHA DE PUBLICIDAD <i>1-12-78</i>	61 CLASIFICACION INTERNACIONAL <i>F05B</i>
--	---

54 TITULO DE LA INVENCIÓN
"CERRADURA PERFECCIONADA DE TIPO BARRILETE"

71 SOLICITANTE (S)
ALLIBERT EXPLOITATION S.A.

DOMICILIO DEL SOLICITANTE
20, boulevard du Parc, NEUILLY SUR SEINE, Hauts-de-Seine (Francia)

72 INVENTOR (ES)

73 TITULAR (ES)
ALLIBERT EXPLOITATION S.A.

74 REPRESENTANTE
D. JAIME ISERN CUYAS, Agente Oficial de la Propiedad Industrial

MEMORIA DESCRIPTIVA

El presente invento tiene por objeto una cerradura del tipo denominada "de barrilete".

5. Las cerraduras de ese tipo se conocen bien y se utilizan en muy numerosos campos para cerrar un elemento sobre otro. Las citadas cerraduras, que hacen necesario el empleo de llaves planas, están constituidas esencialmente por dos elementos respectivamente fijo y móvil; el primero
10. es el estator y el segundo es el rotor al que está unido o con el que está coordinado un pestillo u otro elemento propiamente llamado de cierre. Para efectuar la maniobra de abertura o de cierre es necesario que el rotor gire en el estator. En efecto, en posición normal de cierre, el
15. rotor está inmovilizado en el interior del estator por medio de varias piezas, en general barritas, cada una de las cuales está habitualmente sometida al empuje de otra pieza denominada "pistón" y sobre la actúa un resorte. Por tanto, para permitir la rotación del rotor en el interior
20. del estator con el fin, ya sea de abrir, ya sea de cerrar la cerradura, es necesario apartar las barritas de modo que no se introduzcan entre el estator y el rotor. Ello se consigue mediante la llave, que presentan, no solo un perfil transversal o "entrada" que le permite entrar en el rotor, sino también unas muescas sobre cuyos fondos se apoyan las barritas.
- 25.

Tales cerraduras poseen numerosas ventajas que explican su desarrollo y su éxito. Entre dichas ventajas cabe destacar especialmente sus pequeñas dimensiones. Sin embar-

go, hay que señalar que dichas cerraduras son relativamente complejas, pues constan de numerosos elementos, principalmente barritas, resortes y pistón, que complican su fabricación y su montaje y aumentan su precio de coste.

5. El invento se propone eliminar tales inconvenientes proporcionando una cerradura que posee el mismo aspecto que las cerraduras ordinarias de barrilete, pero cuyo dispositivo es considerablemente más simple.

10. Con tal objeto, esta cerradura comprende un estator que sirve de alojamiento, no solo a un rotor, sino también a una pieza que hace las veces de entrada y presenta una ranura diametral cuyo perfil corresponde al perfil transversal del vástago de la llave, realizándose la unión traslaticia entre el estator, el rotor y esta pieza gracias a
15. un único elemento que coopera exclusivamente con el estator y el rotor.

- El invento se comprenderá mejor mediante la descripción siguiente, con referencia al dibujo esquemático anexo que representa, a título de ejemplo no limitativo, una modalidad de realización de esta cerradura.:
- 20.

La figura 1 es una vista en perspectiva.

Las figuras 2 y 3 son vistas en sección, respectivamente longitudinal según 2-2 de la figura 3, y transversal según 3-3 de la figura 2.

25. Las figuras 4, 5 y 6 muestran el estator de esta cerradura, respectivamente en alzado y en corte, respectivamente longitudinal y transversal según 5-5 y 6-6 de la figura 4.

Las figuras 7, 8 y 9 muestran el rotor, respectiva-

mente de costado en alzado, de frente en alzado y por encima.

Las figuras 10 y 11 son, respectivamente una vista frontal en alzado y una vista frontal en sección según

5. 11-11 de la figura 10 de la pieza que constituye la entrada de la cerradura.

10. Esta cerradura está constituida exclusivamente por cuatro elementos : un estator 1, un rotor 2, una entrada 3 y una pieza de unión en forma de grapa 4, quedando entendido que este conjunto está completado por la llave 5 destinada a maniobrar la cerradura.

15. El estator 1 constituye la pieza fija de la cerradura y consiste en una pieza de forma general tubular. Esta presenta, por una parte, una zona de menor diámetro 6, gracias a la cual penetra a través del orificio practicado en la pieza, el dispositivo o el aparato en que se ha de colocar la cerradura, y, por otra parte, una porción sobresaliente 7 gracias a la cual se apoya sobre la cara visible de dicha pieza, dispositivo o aparato. En la citada parte
20. 6 se han realizado unas aberturas que dan lugar a la formación de dos barretas longitudinales 8 destinadas a permitir el paso de la grapa de unión 4 y su anclaje sobre tales barretas. La misma parte 6 del estator presenta también unos
25. planos en los que se apoyan las dos ramas de una pieza 9 en forma de horquillas que tiene por finalidad inmovilizar la cerradura sobre la pieza, el dispositivo o el aparato en que debe ir colocada.

El rotor 2 que, como es conocido ya, constituye la pieza destinada a girar en el interior del estator 1, tiene,

como es también sabido, una prolongación en forma de pata 10 perfilada y configurada para que sirva de pestillo. El citado rotor 2 y su prolongación 10 están constituidos, con ventaja, por una sola pieza de materia sintética u otra clase de pieza única obtenida por moldeo.

5.

El rotor 2 posee un perfil en general tubular permitiendo la introducción del vástago de la llave 5 en su interior, y presenta, a proximidad de su extremo en el interior del estator, una garganta periférica 12. Es gracias a esta garganta 12 que el elemento 4 en forma de grapa efectúa la unión traslaticia entre el estator 1 y el rotor 2.

10.

La última pieza de la cerradura está constituida por la "entrada" 3. Se trata de un pequeño disco que comprende una parte sobresaliente 14 que se apoya en un alojamiento correspondiente dispuesto en el fondo del estator 1. Este disco 3 tiene una ranura diametral 15 que presenta un perfil determinado que corresponde al perfil transversal de la llave 5. En otras palabras, el vástago de la llave y la ranura 15 de la entrada 3 deben tener el mismo perfil transversal para que la llave pueda introducirse en la entrada y permitir de este modo que funcione la cerradura.

15.

20.

Se comprende entonces que el mismo estator 1 y el mismo rotor 2 puedan convenir a cerraduras que utilicen llaves de diferente perfil transversal, pues basta que sea el perfil de entrada 3 que corresponde al perfil transversal de la llave. El montaje de la cerradura se ejecuta sucesivamente colocando la entrada 3 en el fondo del estator 1, introduciendo luego el rotor 2 en el estator 1 y, por

25.

ultimo, introduciendo la grapa de unión 4 simultáneamente sobre las barretas 8 del estator y en la ranura 12 del rotor.

5. Una vez que la cerradura está así montada, basta para su aplicación sobre la pieza, el dispositivo o el aparato al que se la destina introducir el estator a través del orificio previsto con dicho fin y colocar en su sitio la horquilla de inmovilización 9.

10. Se comprende que el rotor 2 puede girar en el estator 1, pero ambas piezas no se pueden desplazar traslaticia mente una respecto de la otra debido a estar unidas por la grapa 4.

15. Dado, sin embargo, que el estator 1 está inmovilizado sobre la pieza, el dispositivo o el aparato sobre el que está montado, y que el pestillo 10, y por tanto el rotor 2, no pueden ser maniobrados manualmente, es necesario que se hayan previsto medios para permitir que se haga girar el rotor 2 y, por tanto, el pestillo 10. Tales medios están constituidos precisamente por la pieza 3 que sirve de entrada y cuya ranura 15 presenta un perfil transversal que corresponde al del vástago de la llave 5. Así pues, para hacer girar el rotor basta pasar el vástago de la llave a través de la entrada 3 y ejercer sobre la llave un empuje suficiente para que su vástago penetre en el rotor 2, estableciendo así una unión giratoria entre la llave 5, la entrada 3 y el rotor 2. En efecto, el vástago de la llave 5 no puede girar en el interior del rotor 2 debido al perfil plano 13 que presenta el rotor 2 sobre una parte de su longitud.

25. Para hacer girar el rotor 2 y en consecuencia el

pestillo 10, es imprescindible, pues, introducir la llave 5 en la cerradura y para ello es absolutamente necesario que el perfil transversal del vástago de la llave corresponda al perfil de la ranura 15 realizada en la entrada 3.

5. Esta cerradura no posee tal vez las posibilidades y la seguridad de una cerradura habitual de barrilete, pero su construcción es mucho más simple y, por tanto, menos onerosa, y su seguridad es suficiente para numerosas aplicaciones. Hay que señalar además que la simplicidad de esta cerradura es tanto mayor cuanto que el número de piezas que la constituyen es extremadamente reducido, puesto que se limita a cuatro : un estator, un rotor, una entrada y un elemento de unión, y que todas estas piezas, con excepción de la última, pueden ser realizadas con materia sintética moldeada.
- 10.
- 15.

- El invento se ha descrito según una modalidad particular de realización de esta cerradura, pero no se limita a dicha única modalidad de ejecución, sino que, al contrario abarca todas las variantes, cualesquiera que sean principalmente los perfiles de los diversos elementos que constituyen la cerradura y cualesquiera que sean los medios utilizados para obtener, por ejemplo, una limitación del recorrido del giro del rotor y del recorrido del pestillo.
- 20.

= . =

25. N O T A

Descrito el objeto del presente invento se declaran como no divulgadas ni practicadas en España las siguientes reivindicaciones, con prioridad patente francesa nº 76 31 643 del 15 de Octubre de 1976.

5. 1.- Cerradura perfeccionada de tipo barriletes, caracterizada por comprender un estator que sirve de alojamiento, no solo al rotor, sino también a una pieza que sirve de entrada y que posee una ranura diametral de perfil que corresponde al perfil transversal del vástago de la llave, realizándose la unión traslaticia entre el estator, el rotor y esta pieza por medio de un elemento único que coopera exclusivamente con el estator y el rotor.

10. 2.- Cerradura de conformidad con la reivindicación 1, caracterizada porque su estator tiene forma general de cilindro en uno de cuyos extremos está dispuesto el alojamiento de la pieza de entrada, la cual es a su vez cilíndrica.

15. 3.- Cerradura de conformidad con las reivindicaciones 1 y 2, caracterizada porque el único elemento de unión longitudinal entre el estator, el rotor y la pieza de entrada está constituido por una grapa metálica que coopera con unas barretas del estator y con una ranura circunferencial del rotor.

20. 4.- Cerradura de conformidad con una cualquiera de las reivindicaciones 1 a 3, caracterizada porque su estator, su rotor y su pieza de entrada son de materia plástica moldeada y porque su pestillo llega de montaje con su rotor.

25. 5.- Cerradura perfeccionada de tipo barrilete. Según se describe y reivindica en la presente memoria descriptiva que consta de 9 páginas foliadas y escritas a máquina por una sola de sus caras, acompañadas de los dibujos reglamentarios.

Madrid, a 14 OCT. 1977

p.a.

~~JAIME ISERN CUYÁS~~

~~P. P.~~

dv.

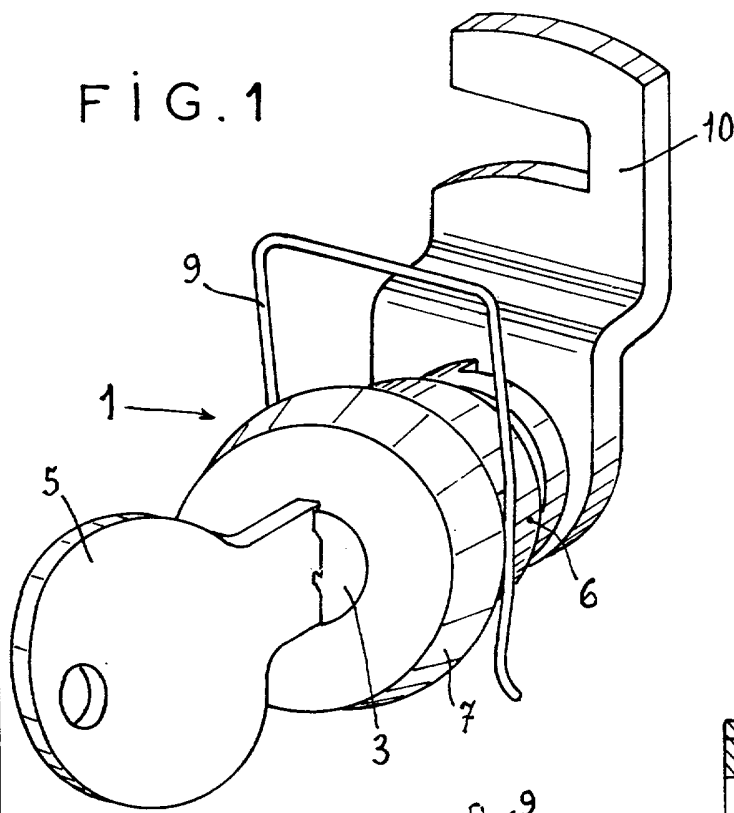

FIG. 1

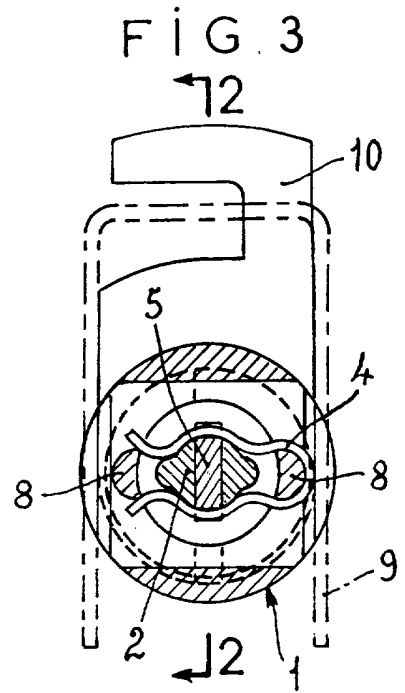

FIG. 3

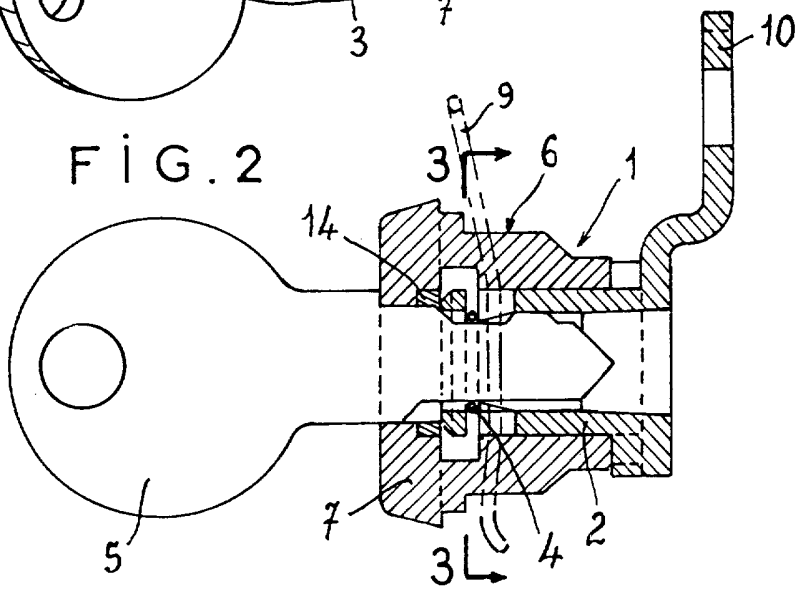

FIG. 2

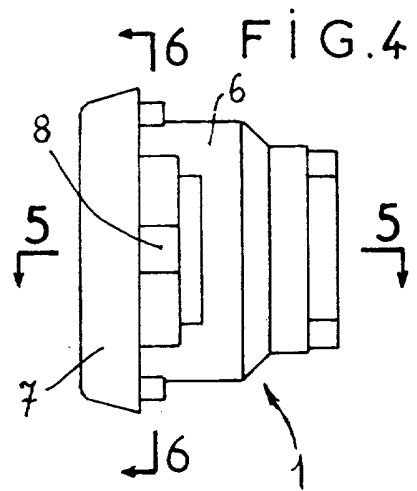

FIG. 4

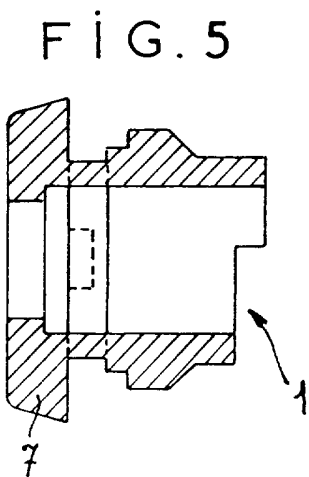

FIG. 5

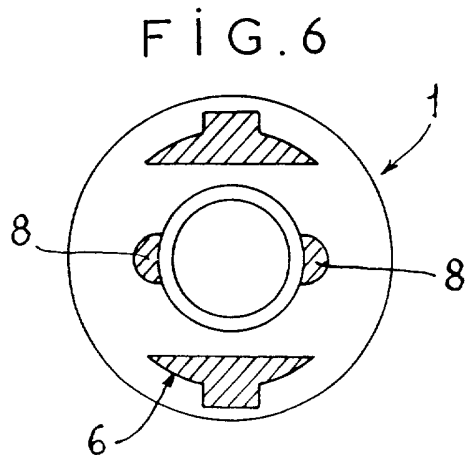

FIG. 6

FIG. 7

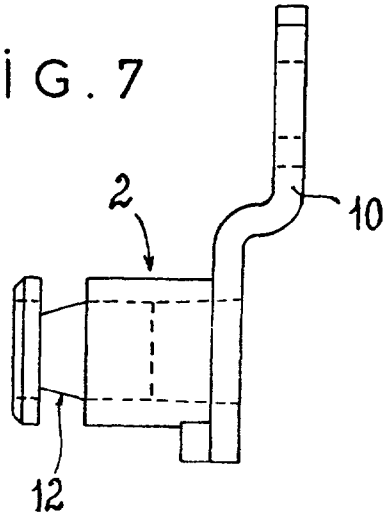

FIG. 8

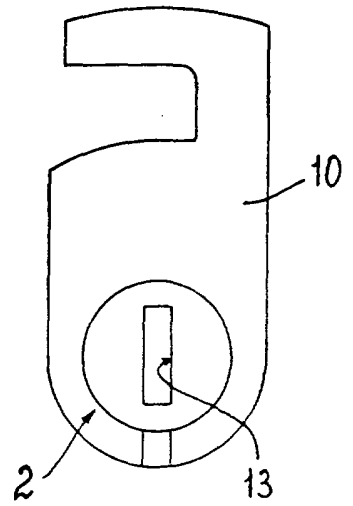

FIG. 9

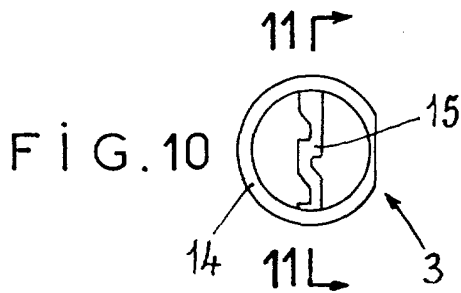
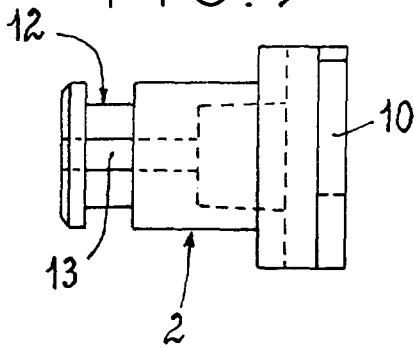
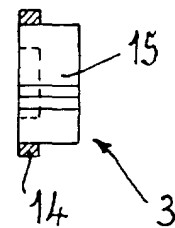

FIG. 11



Madrid, a 1901

p. a. ~~JAIME ISERN CUYAS~~
P. P.