



ESPAÑA

(19) ES	(11) NUMERO	(10) Y
(21)	230.978	
(22)	FECHA DE PRESENTACION	
	23 SET. 1977	

MODELO DE UTILIDAD

C. 230.978
230978

(30) PRIORIDADES	(32) FECHA	(33) PAIS
(31) NUMERO		
--	--	--

(47) FECHA DE PUBLICIDAD	(51) CLASIFICACION INTERNACIONAL
	C E O H H

(54) TITULO DE LA INVENCIÓN
"Tienda de campaña"

(71) SOLICITANTE (S)
D. MANUEL DIAZ CONCHA

DOMICILIO DEL SOLICITANTE
Calle Córcega núm. 211, BARCELONA

(72) INVENTOR (ES)
--

(73) TITULAR (ES)

(74) REPRESENTANTE
M. Curell Suñol

R-4257-4

M O D E L O D E U T I L I D A D

por VEINTE años

solicitado en España a favor de D. MANUEL DIAZ CONCHA, de nacionalidad española, domiciliado en calle Córcega, núm. 5. 211, Barcelona, por "Tienda de campaña". - - - - -

MEMORIA DESCRIPTIVA

10. La presente invención se refiere a una tienda de campaña, apta más especialmente para prestar servicios de emergencia o de socorro, sin excluir otras aplicaciones tales como las de carácter deportivo, militar, exploración, obras, etc., poseyendo como principales características su plegabilidad hasta un muy reducido volumen, con la que se facilita extraordinariamente su transporte, así como su facilidad de montaje y desmontaje. - - - - -

15. La expresada tienda de campaña se caracteriza porque está constituida por una envolvente laminar flexible, en funciones de cubierta y de suelo, por unos medios soportantes compuestos por una pluralidad de costillas transversales formadas por unos brazos articulados, plegables angularmente por la cara exterior y de apertura limitada por la 20.

cara interior en orden a componer una estructura rígida apta para sostener y retener la cubierta, y por unos medios de anclaje compuestos por unos tirantes longitudinales flexibles que relacionan entre sí las citadas costillas por su extremo inferior y que se prolongan a modo de riostras que se anclan en el suelo, pasando las costillas y tirantes citados por sendas tubuladuras formadas en la citada cubierta, todo ello de manera que el desmontaje se realiza por plegado de las costillas en sus dos vertientes y con el adosado de ambas vertientes entre sí, y el enrollado longitudinal del conjunto. - - - - -

5.

10.

Eventualmente, la lámina flexible es de doble hoja, de manera que la formación de las tubuladuras para el paso de costillas y tirantes por entre ambas hojas se realiza por medios tales como cosidos o soldadura. - - - - -

15.

Los brazos que componen las costillas tienen sus extremos de mutua articulación dotados de un terminal atravesado por un mismo pasador como eje de giro, y de suerte que las caras oponentes de ambos terminales poseen unos encajes para determinar una o más posiciones angulares estables de apertura angular. - - - - -

20.

Otra característica estriba en el hecho de que la tienda es de constitución modular tal que varias unidades son susceptibles de sucesivo acoplamiento por enlace de la

lámina flexible por medios tales como de cremallera. - - -

Las caras frontales de la tienda permiten la aplicación de tapas flexibles que se unen a la referida lámina flexible por medios tales como de cremallera. - - - - -

5. Es también una característica de la invención el que la tienda es dotada potestativamente de un doble techo constituido por una lámina flexible que se sujeta a la cubierta por medios de abrochado con formación de un espacio intermedio, y poseyendo medios de anclaje propios. - - - -

10. Los extremos inferiores de las costillas forman un terminal acodado por el que pasa el tirante inferior, previa penetración por un orificio del codo, y siendo centrado el tirante por un elemento taponador del extremo del terminal.-

15. Otros objetos y características de la invención se irán dando a conocer en detalle a lo largo de la descripción que sigue, haciendo referencia a los dibujos ilustrativos que la acompañan. En los dibujos: - - - - -

20. Figura 1, es una vista esquemática en perspectiva de una tienda según la invención, según una estructura de dos vertientes rectas. - - - - -

Figuras 2 a 5, corresponden a sucesivas situaciones de plegado de la tienda a partir de la figura anterior. - -

Figura 6, es una vista análoga a la de la figura 1, según una estructura de dos vertientes poligonales. - - - -

Figura 7, representa dos brazos de una misma costilla, con sus elementos de mutua articulación vistos separadamente. - - - - -
5.

Figura 8, corresponde a los elementos de la figura anterior, vistos en mutuo acoplamiento. - - - - -

Figura 9, es una vista parcial de una tienda, vista en perspectiva, mostrando algunos detalles constructivos.

Figuras 10 y 11, representan unos extremos inferiores de costilla transversal, para brazos de tipo tubular y macizo respectivamente. - - - - -
10.

Figura 12, es una vista en perspectiva de un doble techo aplicable sobre la cubierta normal de la tienda. - - -

La tienda de campaña objeto de la invención, consta de una cubierta 1 y de un suelo 2 realizados en lámina flexible e impermeable de tela, plástico u otro material idóneo, de unos medios soportantes constituidos por una pluralidad de costillas transversales 3 formadas por varios brazos 4 sucesivamente articulados, y de unos medios de anclaje compuestos por unos tirantes longitudinales flexibles de cuerda, cable o similar fijables en el suelo, habiendo un tirante 5 a nivel del suelo en cada vertiente y otro tiran-
15.
20.

te 6 a una altura media asimismo de cada vertiente. - - - -

La lámina flexible que compone la cubierta 1 y el suelo 2, consta de una sola pieza simple o doble, disponiéndose de modo que dicho suelo quede separado del terreno en un cierto espacio. - - - - -

Las costillas transversales 3 no son visibles, pasando por entre las dos hojas de la lámina flexible de la cubierta 1, mediante unas tubuladuras 7 formadas por unos cosidos 8, o bien por soldaduras o pegaduras. Cuando dicha cubierta 1 posea una sola hoja, las tubuladuras 7 se forman postizas por cosido o soldado de unas tiras al efecto. - - -

Los brazos 3 de una costilla 3, en cada vertiente, se relacionan sucesivamente mediante una articulación de apertura angular bloqueable, a efectos de limitar el plegado por la parte interior de la cubierta 1, y permitir el plegado total por la exterior. Para ello, dichos brazos 4 poseen unos terminales 9 levemente curvados, que se enfrentan lateralmente y se acoplan a través de un tornillo o pasador 10, con intercalación de accesorios tales como arandelas 11, muelle de retención 12, clavijas de seguridad, etc. La limitación de la apertura se consigue mediante unos escalenados complementarios 13, 13A, etc., de la cara en mutuo adosamiento, permitiendo elegir en cada caso la posición de acoplamiento deseada, sea para 180°, 270° u otro valor angular.

El brazo inferior 4 de cada costilla, posee un terminal acodado 14, de suerte que si el brazo es tubular, como en figura 10, ello se obtiene en una sola pieza, pero si dicho brazo es de varilla maciza, el terminal se obtiene en una pieza postiza 14A que se fija por tornillos 15, según figura 11. - - - - -

Los tirantes longitudinales inferiores 5 pasan por una tubuladura 16 y por dentro del codo 14 ó 14A del brazo inferior de cada costilla 3, para lo cual tales terminales poseen un tapón centrador 17 retenido por un tornillo 18.

Los tirantes longitudinales superiores 6 pasan por unas tubuladuras 19 de la cubierta 1, sin afectar las costillas 3. - - - - -

Unos y otros tirantes 5 y 6 se prolongan a modo de unas riostras 20 y 20A, respectivamente, que se fijan en el suelo mediante unas clavijas de anclaje 21. - - - - -

Se ha previsto la posibilidad de agregar unas tapas 22 en las caras frontales de la tienda, en lámina flexible, según figuras 1 y 6, las cuales se acoplan a dicha lámina por medio de una cremallera de doble efecto, sin excluir otras disposiciones al efecto. - - - - -

También es factible aplicar a la tienda un doble techo 23 de lámina flexible 24 y cordones 25, que se dispone

separadamente por encima de la cubierta 1, para lo cual cuenta con unos tacos de apoyo 26 y unos botones de cierre a presión 27, según figura 12, para sujetarse en dicha cubierta, o mediante otros artículos equivalentes. Este doble

5. techo se le dota de elementos de anclaje propios pasados por unos bucles 28 de los bordes inferiores. - - - - -

La presente tienda puede considerarse de constitución modular, por lo que es posible acoplar sucesivas unidades simples como la descrita, siendo ello factible mediante la unión de las respectivas láminas flexibles por unas cremalleras dispuestas en sus bordes frontales. - - - - -

10.

La tienda mantiene su rigidez merced a la estructura de sus costillas 3 que tienen limitada su apertura por la parte interior, y por la presencia de los tirantes 5 y 6. Para realizar el desmontaje se siguen las fases indicadas por las figuras 2 a 5, o sea que, estando desatados los tirantes 5 y 6, se doblan sobre sí mismas las dos vertientes, a la vez que se adosan la una contra la otra tales vertientes, hasta lograr la posición de la figura 4, después de lo cual se efectúa un arrollado en sentido longitudinal, a lo cual no se oponen las costillas 3, para obtener un reducido rollo 29 según la figura 5, el cual ocupa un muy reducido espacio y es sumamente adecuado para el transporte, además del almacenado, con lo cual se facilitan las labores de

15.

20.

25. auxilio en caso necesario. - - - - -

Las operaciones de montaje y desmontaje, siendo de ejecución fácil y rápida, coadyuvan en las acciones de utilización en casos de emergencia. - - - - -

5. Descritas convenientemente las características de la invención, se hace constar que en la misma podrán introducirse cuantas variantes de detalle pueda aconsejar la experiencia, siempre que con ello no se modifique la esencialidad de la misma. - - - - -

10. A los efectos consiguientes, se declaran de novedad, utilidad y propiedad para España, sus territorios y plazas de soberanía, las reivindicaciones que siguen: - - -

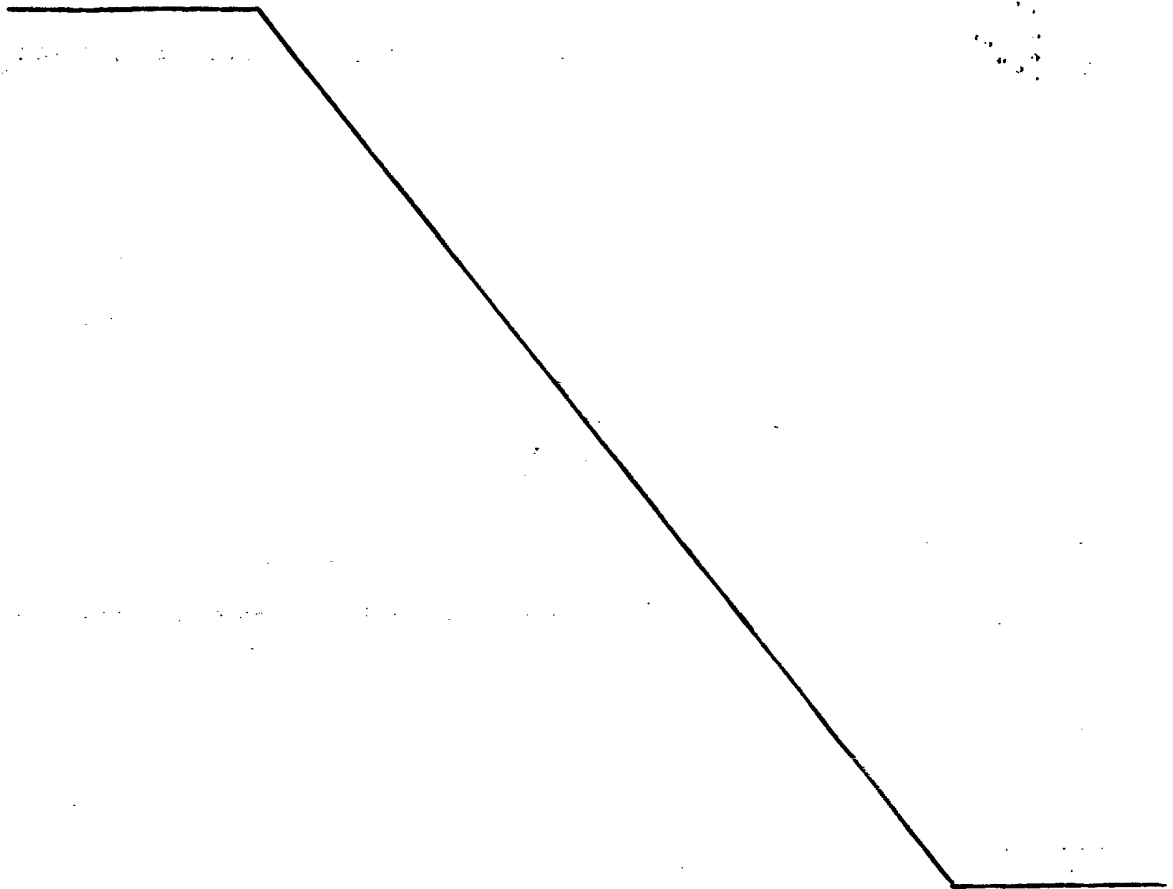

REIVINDICACIONES

- 1.- Tienda de campaña, caracterizada porque está constituida por una envolvente en lámina flexible, en funciones de cubierta y de suelo, por unos medios soportantes compuestos por una pluralidad de costillas transversales formadas por una sucesión de brazos articulados, plegables angularmente por la parte exterior de la tienda y de apertura limitada por la parte interior, en orden a componer una estructura rígida apta para sostener y retener la cubierta, y por unos medios de anclaje compuestos por unos tirantes longitudinales flexibles dispuestos a distintas alturas, el inferior de los cuales relaciona entre sí las citadas costillas por su extremo inferior, cuyos tirantes se prolongan a modo de riostras que se anclan en el suelo, pasando dichas costillas y tirantes citados por sendas tubuladuras formadas en la citada cubierta, todo ello de manera que el desmontaje se realiza por plegado de las costillas en sus dos vertientes y con el adosado de ambas vertientes entre sí, y el arrollado longitudinal del conjunto. - - - - -
- 5.
- 10.
- 15.
- 20.
- 2.- Tienda de campaña, según la reivindicación anterior, caracterizada porque la cubierta determina dos vertientes iguales en mutua simetría cuya disposición superficial viene definida por la estructuración de las costillas transversales. - - - - -

3.- Tienda de campaña, según la reivindicación 1, caracterizada porque la lámina flexible de la cubierta y suelo es de doble hoja, de manera que la formación de las tubuladuras para el paso de costillas y tirantes por entre ambas hojas se realiza por medios tales como cosido o soldadura.

4.- Tienda de campaña, según la reivindicación 1, caracterizada porque, eventualmente, las tubuladuras en láminas flexibles de una sola hoja se realiza mediante la colocación de unas tiras interiores que se fijan por medios tales como cosido o soldadura. - - - - -

5.- Tienda de campaña, según la reivindicación 1, caracterizada porque las costillas tienen sus extremos de mutua articulación dotados de un terminal atravesado por un pasador como eje de giro, y de suerte que las caras oponentes de ambos terminales poseen uno o más escalonados para determinar otras tantas posiciones angulares estables de apertura angular adoptables a voluntad. - - - - -

6.- Tienda de campaña, según la reivindicación 1, caracterizada porque las caras frontales de la misma permiten la aplicación de una tapa en lámina flexible que se unen a la lámina de la cubierta por medios tales como cremalleras.-

7.- Tienda de campaña, según la reivindicación 1, caracterizada porque, potestativamente, la tienda es provista de un doble techo constituido por una lámina flexible que se

sujeta sobre la cubierta, distanciadamente con respecto a la misma, y dotada de medios de separación y de sujeción, y poseyendo medios de anclaje propios en el suelo. - - - -

5. 8.- Tienda de campaña, según la reivindicación 1, caracterizada porque los extremos inferiores de las costillas forman un terminal acodado por el que pasa el tirante longitudinal inferior, previa penetración por un orificio del codo, y siendo centrado este tirante por un tapón que cierra el extremo del terminal y es atravesado por aquel tirante. - - - - -

15. 9.- Tienda de campaña, según la reivindicación 1, caracterizada porque la misma es de constitución modular tal que varias unidades son susceptibles de sucesivo acoplamiento por enlace de sus láminas flexibles por sus bordes frontales, con el concurso de medios tales como cremalleras.

10.- "TIENDA DE CAMPAÑA". - - - - -

20. Todo ello conforme se describe y reivindica en la presente memoria que consta de once hojas, foliadas y mecanografiadas por una sola de sus caras, y de doce figuras que la ilustran.

MADRID, 23 SET. 1977

P.A. M. CUBEL SUÑER

Querey

FIG. 1

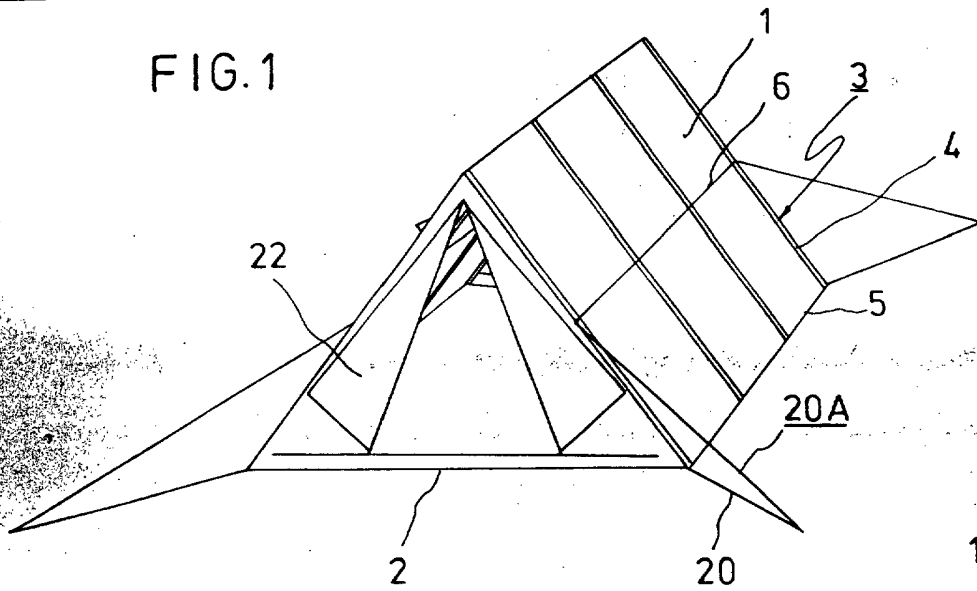

FIG. 2

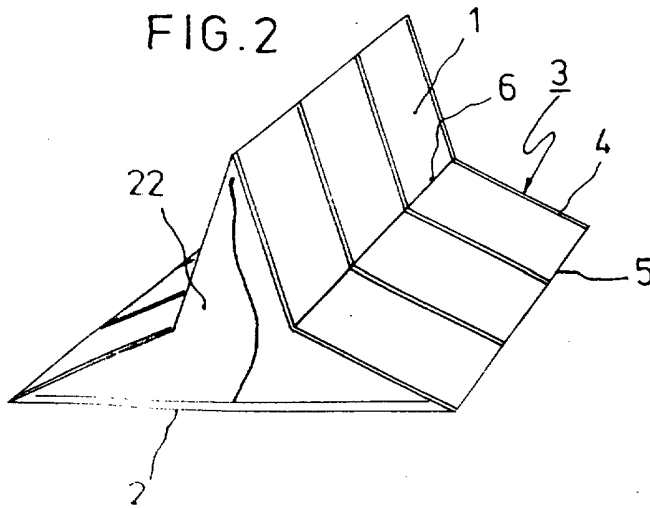

FIG. 3

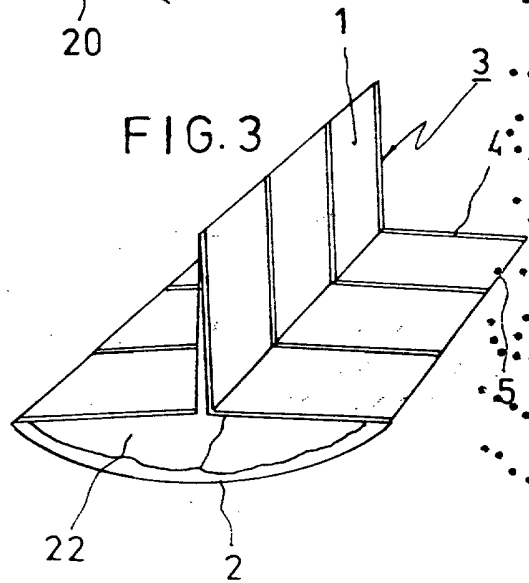

FIG. 4

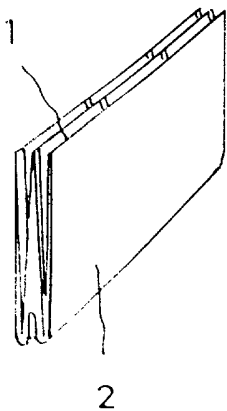
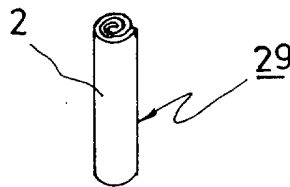

FIG. 5



MADRID, 23 SET. 1977

P. A. M. CURELL SUÑOL

Ruery

FIG. 6

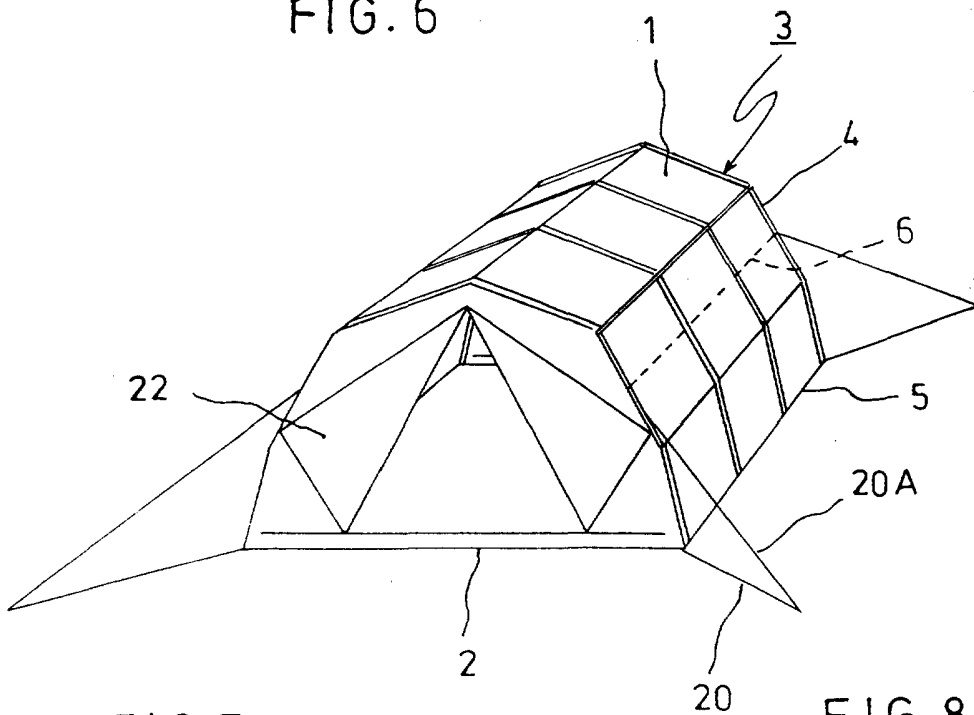

FIG. 7

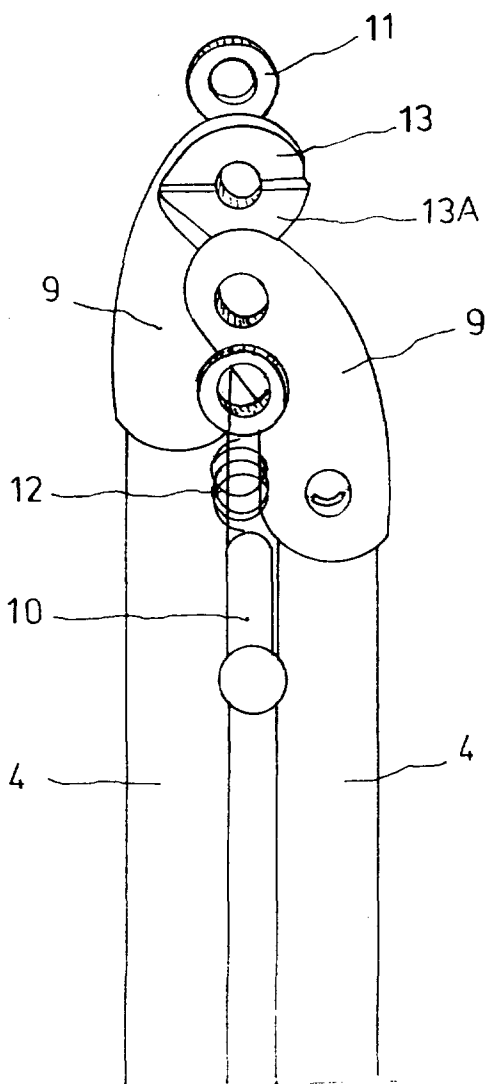
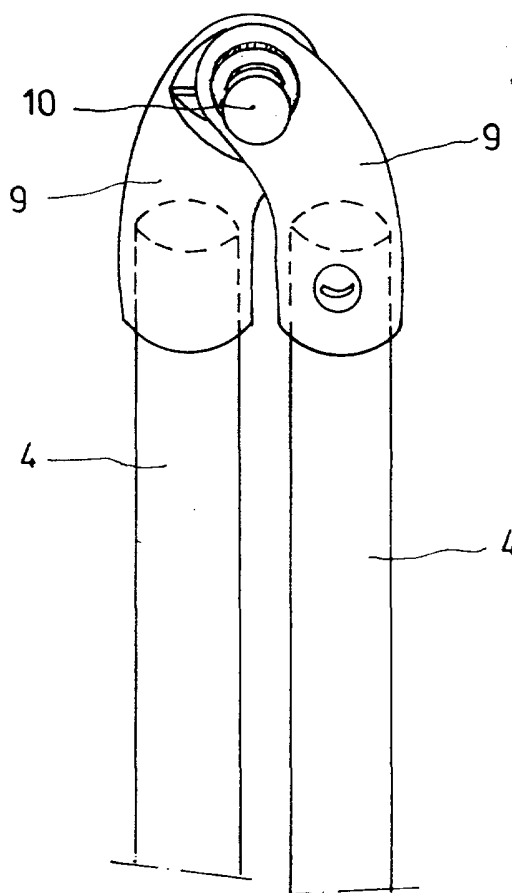

FIG. 8



MADRID, 23 SET. 1977

P. A. M. CURELL SUÑOL

FIG. 9

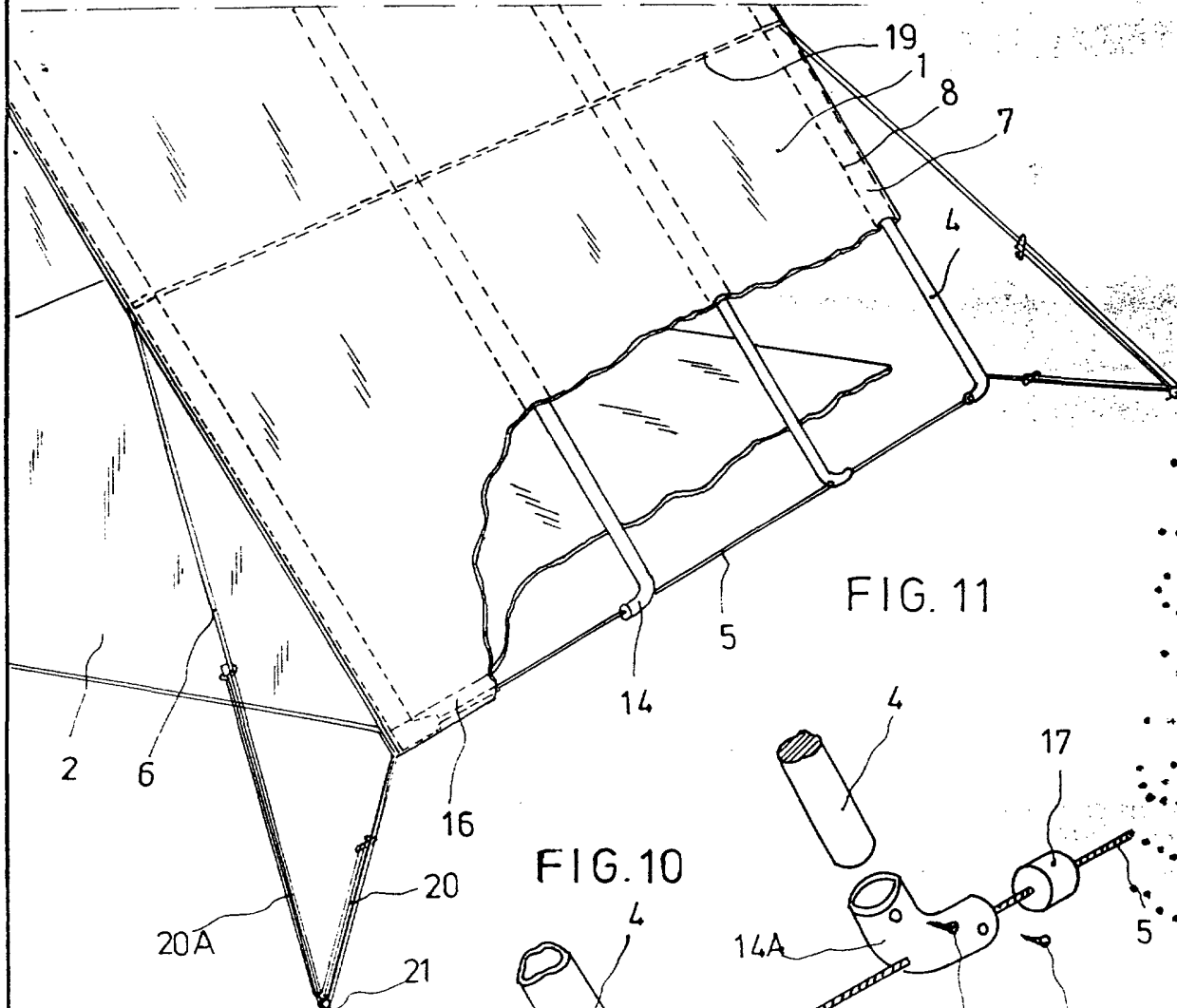

FIG. 11

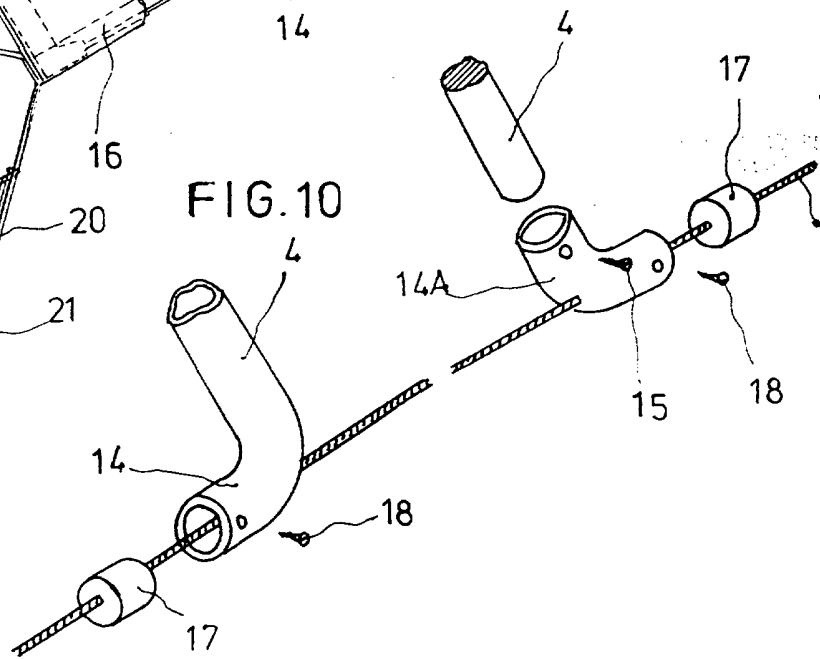

FIG. 10

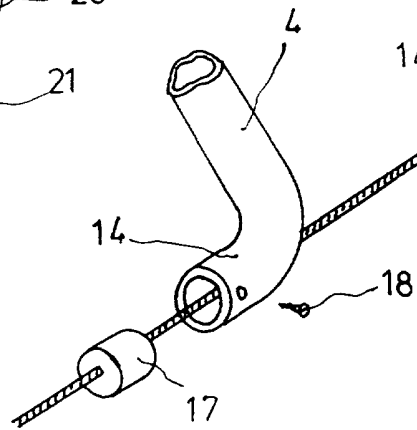
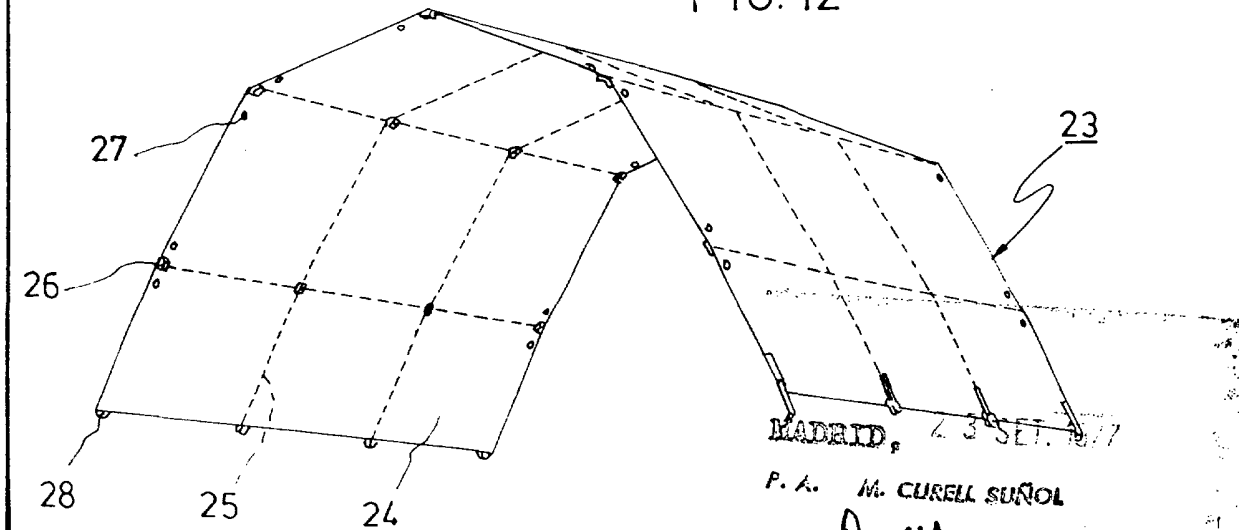

FIG. 12



MADRID, 23 SET. 1977

P. A. M. CURELL SUÑOL

[Handwritten signature]