

230978

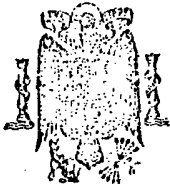

ESPAÑA

MODELO DE UTILIDAD

1978

30 PRIORIDADES:		
31 NUMERO	32 FECHA	33 PAIS

37 FECHA DE PUBLICIDAD	38 CLASIFICACION INTERNACIONAL B24B
------------------------	--

40 TITULO DE LA INVENCIÓN  
MAQUINA PARA AFILAR BROCAS

41 SOLICITANTE (S)  
DON FRANCISCO VERT BORRAS

DOMICILIO DEL SOLICITANTE  
TARRASA (Barcelona). - Zumalacarregui, 11

42 INVENTOR (ES)  
EL MISMO

43 TITULAR (ES)  
EL MISMO

44 REPRESENTANTE  
DON DOMINGO DIAZ UNGRIA

El objeto de la presente solicitud de Modelo de Utilidad se refiere a una MAQUINA PARA AFILAR BROCAS, cuyas características de novedad le confieren la cualidad de aportar a la función a que se destina las siguientes ventajas sobre lo ya conocido, posibilitadoras de su consecución industrial:

a) Mediante la misma se consigue dar un afilado en todas las facetas adecuado, rápido y seguro, así como conformar en varias modalidades.

b) Está dotado de mecanismos que permiten una gran precisión.

c) Dada la gran sencillez del modelo, puede ser utilizado por personal no demasiado cualificado.

d) Está concebido de forma que tiene muy ligero peso a pesar de su gran automatismo.

En el adjunto plano, para facilidad en su descripción, a título de ejemplo y sin carácter limitativo alguno por lo tanto se ha representado una forma preferida de realización del modelo que se preconiza.

La figura 1 de dicho dibujo, representa una vista en perspectiva de este modelo.

La figura 2 se ha representado un detalle de la caja de engranajes con el plato universal.

Como se puede apreciar en las anteriormente citadas figuras, este modelo está constituido por dos grupos uno del conjunto motor- portamuelas, y el otro que forma cabezal-portabrocas, estando ambos conjuntos fijados sobre un pie (1).

El conjunto que forma el motor- portamuelas, está constituido por un motor eléctrico (2) en el eje del cual estaría montado una muela (3). Este conjunto tendría la posibilidad de desplazarse tanto en sentido longitudinal, como en sentido transversal, mediante los correspondientes nonios, uno de los cuales (4) aparece en la figura, teniendo además la posibilidad de obtenerse un desplazamiento rápido mediante la

palanca (5).

35 El conjunto que forma el cabezal porta-brocas, está cons-  
tituido por el cabezal (6) propiamente dicho, al que se sujetaría la broca  
(7). Al girar la manivela (8) entraría en rotación mediante un juego de  
engranajes (9) tanto el cabezal (6) o plato universal como la leva (10).  
Esta leva (10), mediante un brazo de palanca (11), cuya posición es va-  
riable, comunica al mismo tiempo que gira el plato (6), un movimiento  
longitudinal, el cual dependerá de la forma de la leva. Al mismo tiempo  
40 al girar la manivela (8) mediante mecanismo situado en la parte poste-  
rior del conjunto y según se conecte o desconecte el mismo, se obten-  
dría un movimiento de vaiven.

45 Finalmente el modelo estaría dotado de un zocalo (12) en  
donde se relaciona el ángulo de afilado de la broca entre  $40^\circ$  y  $180^\circ$ , y  
una vez determinado el mismo, se fijaría quedando solidaria con el pie  
(1).

Este modelo es realizable en cualesquiera de tamaños y  
materiales adecuados siendo susceptible de toda clase de modificaciones  
de detalle en tanto que estas no alteren su fundamento.

- : - N O T A - : -

50 Los puntos de invención propios y nuevos que son objeto  
de la presente solicitud de Modelo de Utilidad, en España por veinte  
años son los siguientes :

#### REIVINDICACIONES

55 1º MAQUINA PARA AFILAR BROCAS, caracterizada por  
que esta constituido por un conjunto motor electrico y portamuelas, es-  
tando este montado sobre el eje de aquel y otro conjunto formado por  
caja de engranajes cabezal portabrocas.

60 2º MAQUINA PARA AFILAR BROCAS, según reivindica-  
ción anterior caracterizada porque el conjunto motor electrico porta-  
muelas estaría dotado de mecanismos de desplazamiento longitudinal

y transversal, tanto de palanca de movimiento rápido como de nonnos para desplazamiento lento.

65 3º MAQUINA PARA AFILAR BROCAS, segun reivindicaciones anteriores caracterizado porque el conjunto cabezal porta brocas giraria mediante juego de engranajes asi como una leva, la cual, mediante brazo de palanca con posicionamiento variable, comunicaria al mismo tiempo un movimiento longitudinal.

70 4º MAQUINA PARA AFILAR BROCAS, segun reivindicaciones anteriores caracterizado porque al girar la manivela y mediante mecanismo situado en la parte posterior del conjunto, se obtendría un movimiento de vaiven al acoplarse o desacoplarse el conjunto.

75 5º MAQUINA PARA AFILAR BROCAS, segun reivindicaciones anteriores caracterizado porque estarian dotados los dos conjuntos de un zócalo en donde se relacionaria el angulo de afilado de la broca entre 40º y 180º.

6º MAQUINA PARA AFILAR BROCAS, segun reivindicaciones anteriores caracterizado porque tal y como se ha descrito en la memoria que antecede y para los fines en ella especificados.

80 Consta la presente de tres folios escritos a maquinapor una sola cara.

Madrid 21 de Septiembre de 1.977

~~DOMINGO DIAZ LACOMA~~  
~~P.P.~~

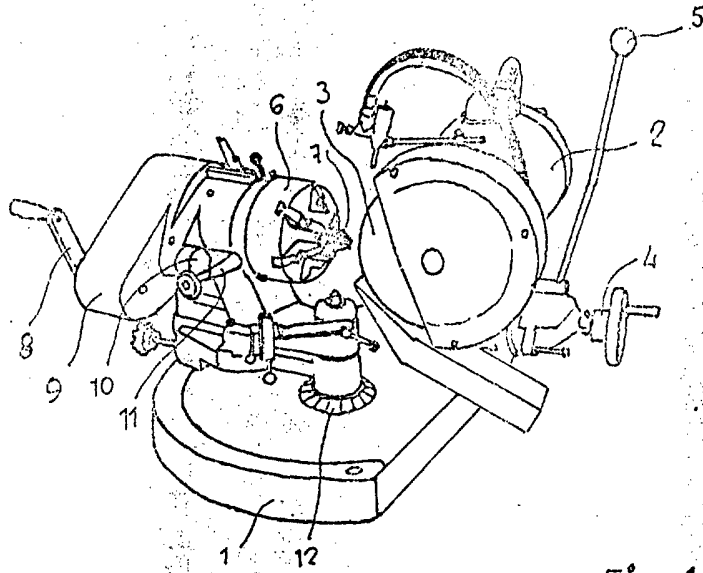

Fig 1

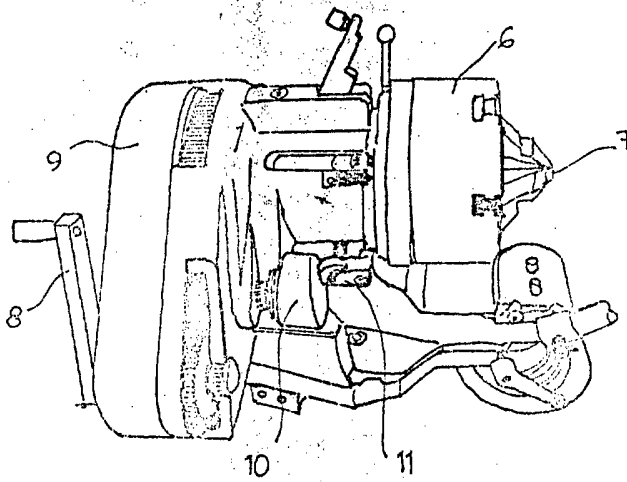

Fig 2

21 SET. 1977

~~DOMINGO DIAZ URRUTIA~~  
~~S.P.~~

Escala Variable