

ESPAÑA

19 ES	11 NUMERO	10 Y
21	230.785	
22	FECHA DE PRESENTACION	
	27 agosto de 1977	

230.785

MODELO DE UTILIDAD

30 PRIORIDADES:	32 FECHA	33 PAIS
31 NUMERO		

47 FECHA DE PUBLICIDAD	51 CLASIFICACION INTERNACIONAL
	E.04B

54 TITULO DE LA INVENCIÓN
"DISPOSITIVO DE JUNTA ENTRE PANELES DE PARED".

71 SOLICITANTE (S)
H. H. ROBERTSON COMPANY

DOMICILIO DEL SOLICITANTE
Pittsburgh (Pensilvania, Estados Unidos), Two Gateway Center

72 INVENTOR (ES)

73 TITULAR (ES)

74 REPRESENTANTE
Don Ignacio PONTI GRAU

Esta invención se refiere a juntas entre paneles de pared adyacentes, y, más particularmente, a un dispositivo de fijación para asegurar dichos paneles en la junta a un miembro estructural del esqueleto de un edificio.

5 El objeto principal de la invención es el proporcionar un dispositivo de fijación perfeccionado, que incluye un miembro de pinza emplazado entre los bordes longitudinales solapados e interbloqueados, de paneles de pared adyacentes, y un sujetador que se extiende a través del miembro de pinza y un lado longitudinal del panel con el fin de asegurar rígidamente dichos paneles a un miembro estructural del esqueleto de un edificio, sin degradar la junta contra la intemperie y el vapor prevista en los bordes interbloqueados de los referidos paneles.

10

15

El dispositivo de fijación de la invención es particularmente adecuado para utilizarlo en juntas entre un primer y un segundo paneles de pared adyacentes, cada uno de los cuales incluye revestimientos interior y exterior que están lateralmente desplazados el uno respecto del otro y que presentan un primer y un segundo intersticios a lo largo de lados longitudinales opuestos del panel, y que incluyen además un núcleo aislante que conecta el revestimiento interior en relación de transferencia de sollicitaciones de cizallamiento con el revestimiento exterior y que se halla expuesto en los citados primer y segundo intersticios.

20

25

La junta se caracteriza porque el primer panel

tiene formada en el revestimiento exterior una canal que se extiende lateralmente hacia dentro del primer intersticio, y porque el segundo panel tiene formada en su revestimiento exterior una lengüeta que se extiende lateralmente hacia fuera del segundo intersticio y hacia dentro de la canal del primer panel, proporcionando así una conexión mecánica positiva entre los revestimientos exteriores. El dispositivo de fijación de la invención incluye un miembro de pinza y un sujetador. El miembro de pinza es presentado en el primer intersticio y se caracteriza por tener una tira de borde que se extiende al interior de la canal, y por tener una pestaña que penetra dentro del núcleo aislante en el primer intersticio, presentando un extremo alejado que es adyacente al revestimiento interior, y teniendo una tira mediana que conecta la pestaña con la tira de borde, que es generalmente paralela a esta última pero que se halla dispuesta entre el plano de la misma y el plano del revestimiento interior. El sujetador, que se extiende a través de la tira mediana, el núcleo y el revestimiento interior, asegura el primer panel a un miembro estructural.

La junta se caracteriza ulteriormente porque la cabeza del sujetador está situada entre la lengüeta del primer panel y la tira de borde del miembro pinza.

La junta se caracteriza aún porque el miembro de pinza está acoplado mecánicamente con la canal del revestimiento exterior con el objeto de mejorar la capacidad de carga de atracción de la junta de esta invención.

Las características de la invención serán comprendidas mejor con referencia a los dibujos anexos, en los cuales: La figura 1 es una vista isométrica fragmentaria de un panel de pared compuesto; la figura 2 es una vista extrema con rotura, del panel de pared de la figura 1, ilustrando los elementos adaptables complementarios que se forman en sus revestimientos interior y exterior; la figura 3 es una vista isométrica de un miembro de pinza de esta invención; la figura 4 es una vista en sección transversal fragmentaria de una junta entre paneles de pared adyacentes y que incorpora el miembro de pinza de la figura 3; la figura 5 es una vista isométrica de un miembro pinza alternativo, y la figura 6 es una vista en sección transversal similar a la figura 4 y que ilustra una junta entre paneles adyacentes, que incorpora el miembro pinza de la figura 5.

La figura 1 ilustra un panel de pared compuesto -10-, formado por el ensamble de revestimientos interior y exterior -11 y 12- y un núcleo aislante -13- que conecta el revestimiento exterior -11- en relación de transferencia de sollicitaciones de cizallamiento con el revestimiento interior -12-. Los revestimientos interior y exterior -11 y 12- pueden ser hechos a partir de chapa metálica de un espesor nominal de aproximadamente 0,50 mm, y pueden tener un perfil embutido y llevar un recubrimiento decorativo aplicado a sus superficies exteriores. El núcleo aislante puede comprender cualquier material aislante adecuado, preferiblemente un material plástico

espumado tal como poliuretano, que es espumado in situ entre los revestimientos -11 y 12-. Para mejorar las capacidades de cubrición de luces del panel de pared -10-, el revestimiento exterior -11- puede ser provisto de nervios erguidos -14 y 14'-. Las porciones restantes del revestimiento exterior -11- pueden estar perfiladas tal como se ilustra en la figura 1. El revestimiento interior -12- puede estar provisto de depresiones distanciadas -15-. El perfilado de los revestimientos -11 y 12- contribuye a eliminar la tendencia a la ondulación, mejorando de esta manera el aspecto de sus superficies expuestas.

A lo largo de los bordes longitudinales opuestos del revestimiento exterior -11- se ha previsto un primer y un segundo elementos adaptables -16 y 17-, y a lo largo de los bordes longitudinales opuestos del revestimiento interior -12- se ha previsto un tercer y un cuarto elementos adaptables -18 y 19-.

Con referencia a la figura 2, los revestimientos exterior e interior -11 y 12- están desplazados lateralmente el uno respecto del otro para mejorar la eficacia térmica de la junta. El panel de pared -10- presenta un primer y un segundo intersticios -20 y 21-, donde queda expuesto el núcleo aislante -13-, de manera que este panel es apto para ser fijado a un soporte estructural mediante el dispositivo de fijación de esta invención, que es situado en el primer intersticio -20- y queda oculto a la vista. El revestimiento exterior -11- incluye un

ánima exterior perfilada -22-. El primer elemento adaptable -16- está formado por una porción de borde -23- que tiene una pestaña vuelta hacia abajo -24-, la cual define un borde del segundo intersticio -21-. El segundo elemento adaptable -17- está constituido por una canal ensanchada -25- que se extiende lateralmente hacia dentro del nervio -14- e incluye una pared lateral -26- que define un borde del primer intersticio -20-. El revestimiento interior -12- incluye un ánima interna perfilada -27-. El tercer elemento adaptable -18- está constituido por una segunda canal o ranura -28- que se extiende lateralmente hacia dentro del segundo intersticio -21- y que incluye una pared lateral -29-, la cual define el borde opuesto del segundo intersticio -21-. Es preferible que la pestaña vuelta hacia abajo -24- termine a un nivel superior al de la canal -29- para proporcionar dentro de la canal ensanchada -25- un espacio para la introducción del dispositivo de fijación de esta invención. El cuarto elemento adaptable está formado por una lengüeta -30- que tiene una pared lateral -31-, la cual se extiende hacia dentro, en dirección del borde opuesto del primer intersticio -20- y definiendo este borde. Se puede prever tiras -46 y 47- de un material sellante elástico a lo largo del interior de la canal -25- y de la ranura -28- para establecer un cierre hermético a la intemperie entre los revestimientos exteriores de paneles adyacentes, y un cierre contra el vapor entre los revestimientos internos de los mismos.

Con referencia a la figura 3, el presente dispositivo de fijación incluye un miembro de pinza -32- que tiene una tira mediana -33-, provista de una pestaña -34- que se extiende hacia abajo desde uno de sus bordes, y un ánima -35- que se extiende hacia arriba desde su borde opuesto. Una tira de borde -36- se extiende hacia fuera desde el ánima -35- y es generalmente paralela a la tira mediana -33- pero desplazada hacia arriba respecto de la misma. En esta tira mediana -33- se ha previsto una o más aberturas -37- para recibir sujetadores.

La figura 4 ilustra una junta -38-, formada entre paneles de pared adyacentes -10A y 10B- que se hallan asegurados a un miembro estructural -39- del esqueleto de un edificio mediante el dispositivo de fijación de esta invención. Cuando el miembro de pinza -32- es instalado, la tira de borde -36- se extiende al interior de la canal -25- y se acopla sobre la pared lateral -26-. La tira mediana -33- es dispuesta dentro de una cavidad -40-, formada en el primer intersticio del núcleo aislante -13-. La pestaña -34- penetra en este último y tiene un extremo alejado -41-, situado adyacente al revestimiento interior -12-. Un sujetador -42-, que se extiende a través de la tira mediana -33-, el núcleo aislante -13- y el revestimiento interno -12-, asegura el primer panel -10A- al miembro estructural -39-. Luego se instala el segundo panel -10B-. Se observará que la cabeza -43- del sujetador -42- se aloja entre la lengüeta del segundo panel -10B- y la tira de borde -36-. Cuan-

do el segundo panel es erigido se proporciona un cierre hermético a la intemperie y al vapor mediante las tiras de sello -46 y 47-.

5 Para mejorar la capacidad de carta de atracción de la junta -38-, el miembro pinza es, preferiblemente, acoplado mecánicamente con la canal -25-. El acoplamiento mecánico deseado puede ser conseguido proporcionando un miembro pinza -32'- (figura 5) que tiene una segunda pestaña -44-, la cual, como se indica en la figura 6, se  
10 acopla con un alojamiento -45-, formado en la canal -25-. Para simplificar la fabricación del miembro pinza -32'-, la segunda pestaña -44- es formada, preferiblemente, a lo largo del borde de la tira -36'- que se encuentra más alejado de la tira mediana -33'-. El emplazamiento  
15 de la cavidad -45- a lo largo de la anchura de la pestaña -26-, es determinado por el grado de interacoplamiento requerido para resistir las sollicitaciones previstas.

## R E I V I N D I C A C I O N E S

1. Dispositivo de junta entre paneles de pared, especialmente primero y segundo paneles de pared adyacentes, cada uno de los cuales incluye revestimientos externo e interior que se hallan desplazados lateralmente el uno respecto del otro y que presentan una primera y una segunda franquicia a lo largo de lados longitudinales opuestos del panel, y que también incluye un núcleo aislante que conecta el revestimiento interior en relación de transferencia de solicitaciones de cizallamiento con el revestimiento exterior y que se halla expuesto en dichas primera y segunda franquicias, caracterizado por el hecho de que el primer panel tiene una canal formada en el revestimiento exterior y que se extiende lateralmente hacia dentro de la primera franquicia, porque un miembro de pinza que se halla presentado en la primera franquicia tiene una tira de borde que se extiende al interior de la canal y una pestaña que penetra dentro del núcleo aislante en dicha primera franquicia y presenta un extremo alejado en posición adyacente al revestimiento interior, y tiene una tira mediana que conecta la pestaña a la tira de borde, que es generalmente paralela a la misma pero se halla dispuesta entre el plano de esta última y el plano del mencionado revestimiento interior, porque un sujetador que se extiende a través de la tira mediana, del núcleo y del revestimiento interior asegura el primer panel a un miembro

estructural, y porque el segundo panel tiene una lengüeta, formada en el revestimiento exterior y que se extiende lateralmente hacia fuera de la segunda franquicia, por encima de la tira de borde y al interior de la canal del primer panel.

5  
2. Dispositivo de junta entre paneles de pared, según la reivindicación 1, caracterizado además por el hecho de que la cabeza del sujetador está alojada entre la lengüeta del segundo panel y la tira de borde.

10  
3. Dispositivo de junta entre paneles de pared, según la reivindicación 1, caracterizado por el hecho de que el miembro de pinza está acoplado mecánicamente con la canal.

15  
4. Dispositivo de junta entre paneles de pared, según la reivindicación 1, caracterizado por el hecho de que un alojamiento que se halla formado en la canal penetra en el núcleo aislante, y porque una segunda pestaña que se extiende a partir de la tira de borde del miembro de pinza, está acoplado mecánicamente en el alojamiento.

20  
5. Dispositivo de junta entre paneles de pared, según la reivindicación 4, caracterizado por el hecho de que la canal del primer panel tiene una pared lateral acoplada detrás de la tira de borde y porque el alojamiento está formado en la pared lateral.

25  
6. Dispositivo de junta entre paneles de pared, según la reivindicación 4, caracterizado por el hecho de que la segunda pestaña está formada a lo largo de

aquel borde de la tira de borde que se halla más alejado de la tira mediana.

5 7. Dispositivo de junta entre paneles de pared, según la reivindicación 1, caracterizado por el hecho de que el primer panel tiene una lengüeta formada en el revestimiento interior y que se extiende lateralmente hacia fuera de la primera franquicia, y porque el segundo panel tiene una ranura complementaria, formada en el revestimiento interior y que recibe la lengüeta del primer panel.

10

8. Dispositivo de junta entre paneles de pared.

La presente memoria descriptiva consta de once hojas foliadas escritas a máquina por una sola cara.

Barcelona, 27 de agosto de 1.977

H. H. ROBERTSON COMPANY

p.a.



2802012

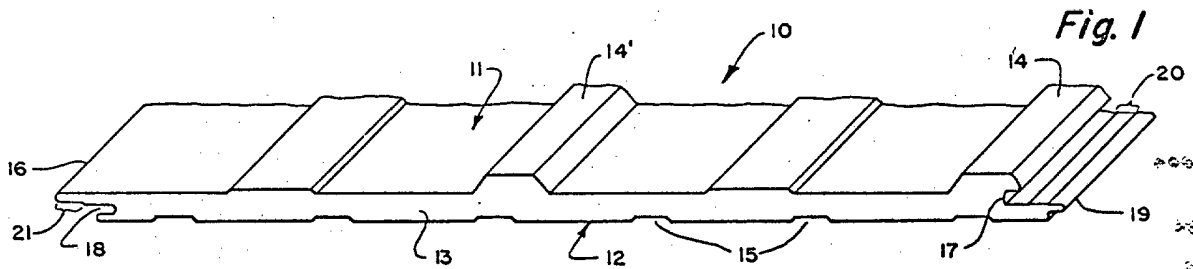

Fig. 1

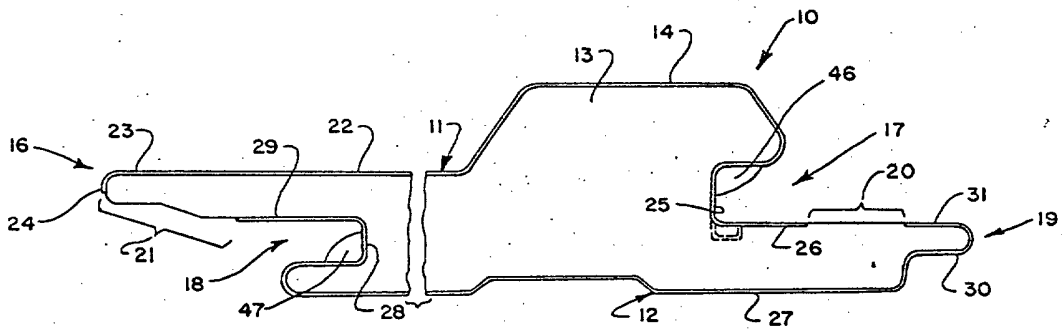

Fig. 2

Barcelona, 27 de agosto de 1.977  
p.a.

28020/2

Fig. 3

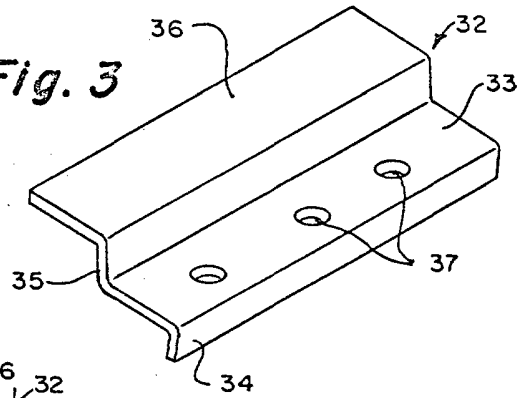

Fig. 4

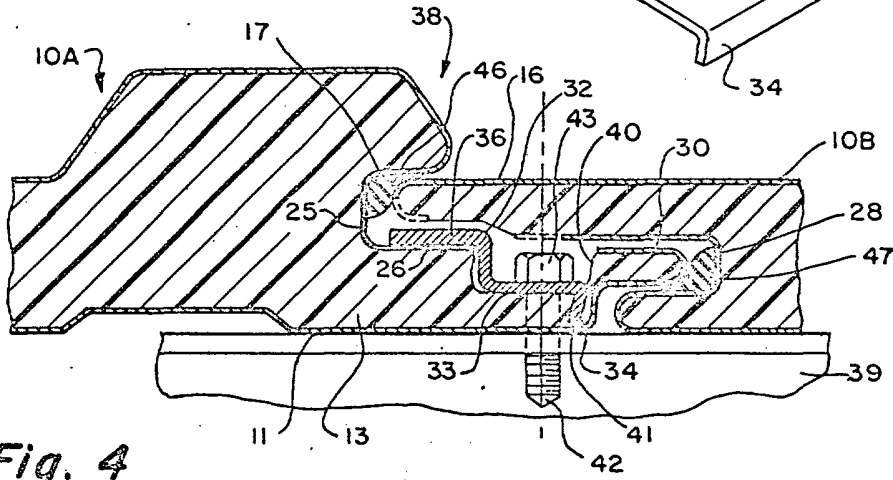

Fig. 5

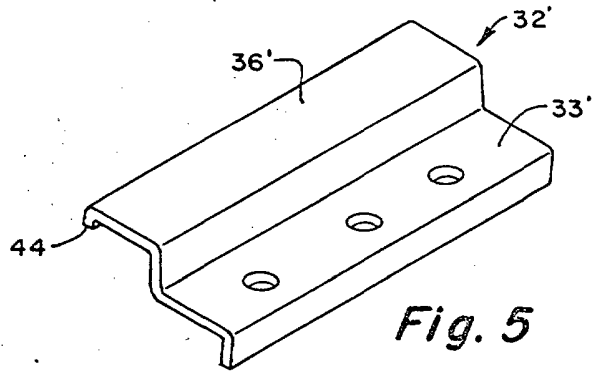
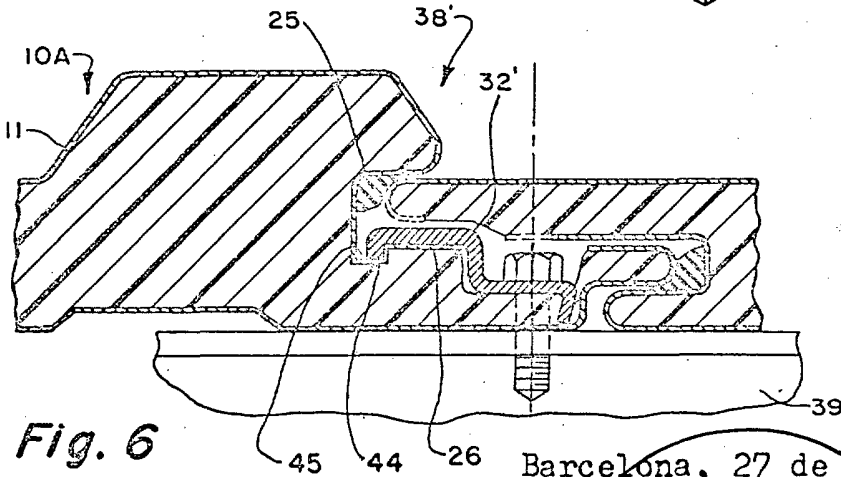

Fig. 6



Barcelona, 27 de agosto de 1.977  
p.a.