



ESPAÑA

10	ES	11	NUMERO	230762	10	Y
		21				
		22	FECHA DE PRESENTACION			

MODELO DE UTILIDAD

5-2-78

30	PRIORIDADES:	32	FECHA	33	PAIS
	31	NUMERO			

47	FECHA DE PUBLICIDAD	51	CLASIFICACION INTERNACIONAL
			A63F

54	TITULO DE LA INVENCIÓN
	Plaza de Toros con figuras móviles

71	SOLICITANTE (S)
	Esteban González Chueca

DOMICILIO DEL SOLICITANTE
En Alemania: Hans Böcklerstr. 34 / 4030 Ratingen
En España: Apartamentos Alcazaba, Piso 5º, Puerta 29 Banicasim (Castellón)

72	INVENTOR (ES)
	El mismo solicitante

73	TITULAR (ES)
	El mismo solicitante

74	REPRESENTANTE
	Manuel Ferrando Viguer Avda. Barón de Carcer, 16,9º,17ª Valencia-1



13.14.1978

MEMORIA DESCRIPTIVA

que se acompaña

a la solicitud de registro de un

MODELO DE UTILIDAD por VEINTE AÑOS EN ESPAÑA

A FAVOR DE

D.ESTEBAN GONZALEZ CHUECA, de nacionalidad española,
con domicilio en España, Apartamentos Alcazaba, Piso
5º, Puerta 29-Villas de Benicasim-(Castellón de la
Plana), y residente en Alemania, Hans Böcklerstr. 34
403 Ratingen.

por

Plaza de Toros

con figuras móviles

Inventor: El propio solicitante

Representante: D. Juan López Sánchez



El invento consiste en una plaza de toros con dos figuras móviles; un torero y un toro.

El movimiento de las figuras se logra por la inclinación de la plaza de toros; el torero gira sobre sí mismo presentando la capa al toro; el toro embiste al torero pudiendo regular la velocidad y dirección, mediante la pesada bola que lo arrastra y dirige.

El torero, figura 1, con la capa extendida, está montado sobre una plataforma y ésta a su vez, en una base, sobre un eje en el que toda la figura gira.

En la figura 2, pueden verse los elementos de que consta y su montaje:

- A.- Base que puede ser adhesiva para que pueda ser fijada en un lugar del ruedo;
- 15 B.- Pequeño eje en el que se monta la plataforma (C).
- C.- Plataforma con el correspondiente alojamiento para el eje (B).
- D.- Contrapeso; éste forma con la capa, respecto al eje, un ángulo de 90° , de manera que al inclinar la plaza de toros la figura gira por efecto del contrapeso y la capa se sitúa frente al toro que embiste, arrastrado por la bola que se pone en movimiento al inclinar la superficie.

El toro, figura 3, en posición de embestir, está montado sobre una plataforma móvil; esta base, así como la figura del toro, son de un material muy ligero, de forma que el peso sobre la bola (sobre la que se apoya), sea mínimo y así fácilmente arrastrable al moverse la bola.

La figura 4, muestra en sección la plataforma y la disposición de la bola:

Dentro de la plataforma (E) hay un alojamiento (F) de un

BAD ORIGINAL



35

diámetro algo mayor que el de la bola (G) para permitir que ésta gire libremente; el borde (H), está ligeramente curvado hacia adentro, de manera que impida que la bola se salga. En el extremo opuesto a ambos lados, hay unas ruedas simula-

40

das (I) que sirven para nivelar y frenar la plataforma. El funcionamiento se efectúa así; La plaza de toros se sostiene entre las manos, o sobre un soporte si fuera de gran tamaño; se va regulando la inclinación hasta que al ponerse la bola en movimiento arrastre al toro. Con habilidad habrá que dirigirlo contra el torero; éste a su vez, por efecto del contrapeso, gira sobre sí mismo hasta situar la capa frente al toro que embiste.

45

Se puede conseguir que el toro avance retroceda y casi gire sobre sí mismo.

Una plaza de toros gigante estaría montada sobre un soporte central, figura 5(K), y dispondría de dos empuñaduras (L) para facilitar su manejo.

50

Descritas las características de este Modelo de Utilidad, sólo resta concretar en la siguiente

N O T A
= = = =

55

1ª.-Plaza de toros con figuras m'oviles, caracterizada por constar de un torero con capa; un contrapeso que le hace gir sobre sí mismo al inclinar la superficie en la que se halla, hac que la capa se sitúa frente al toro que embiste;

2ª.-Plaza de toros con figuras móviles, caracterizada por constar de un toro montado sobre una plataforma móvil con una bola; ésta bola sobre la que se apoya, se mueve libremente en su alojamiento y arrastra todo el conjunto al inclinar la superficie donde se halla.



60

3º.-Plaza de toros con figuras móviles, caracterizada porque el movimiento de las figuras se logra por la inclinación de la plaza de toros; el torero gira sobre sí mismo presentado la capa al toro; el toro embiste al torero, pudiendo regular la velocidad y dirección mediante la pesada bola que lo arrastra y dirige. Y

65

4º.-"PLAZA DE TOROS CON FIGURAS MOVILES", de conformidad en un todo en lo esencial y fines industriales a lo descrito en la presente Memoria y gráficamente representado en el adjunt plano para su mejor comprensión.

70

Esta Memoria consta de CUATRO hojas escritas o mecanografiadas en una sola cara a doble espacio en 71 líneas.

Valencia, 27 de Julio 1977

Por autorización del interesado

Juan López

Modelo de Utilidad

Fig.1

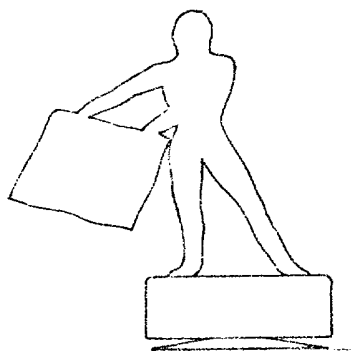

Fig.3

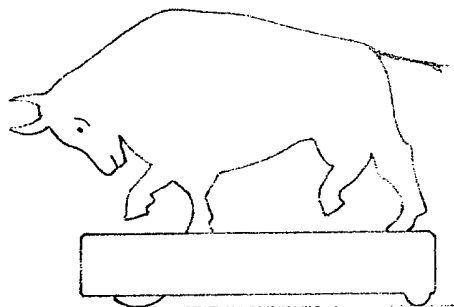

Fig.2

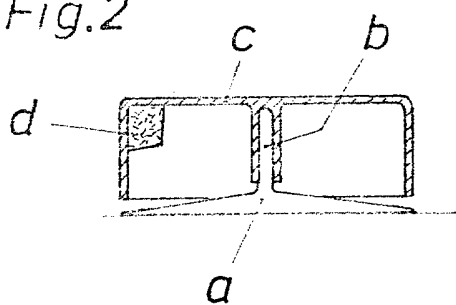

Fig.4

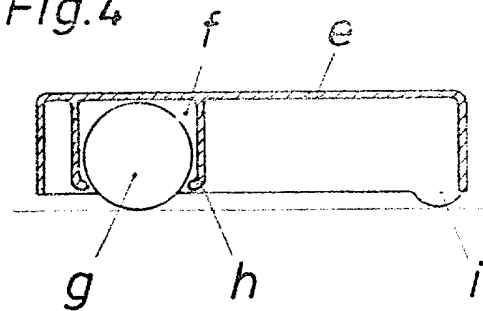

Fig.5

