



ESPAÑA

MODELO DE UTILIDAD

10 ES

11

21

22

NUMERO
230536
FECHA DE PRESENTACION
- 5 AGO. 1977

10 Y

0

30 PRIORIDADES:	31 NUMERO	32 FECHA	33 PAIS
-----------------	-----------	----------	---------

47 FECHA DE PUBLICIDAD	51 CLASIFICACION INTERNACIONAL
	A63H

54 TITULO DE LA INVENCIÓN
"JUEGO DE HABILIDAD"

71 SOLICITANTE (S)
D. Manuel DIAZ Concha, D. Julio DIAZ Santamaría y D. Aquiles REBOLLO Bahí

DOMICILIO DEL SOLICITANTE
BARCELONA- Córcega, 211, 3º, 1ª

72 INVENTOR (ES)

73 TITULAR (ES)

74 REPRESENTANTE
D. Alfonso Durán Olivella

MEMORIA DESCRIPTIVA

El presente Modelo de Utilidad se refiere a un juego, destinado a constituir al mismo tiempo un entretenimiento y un ejercicio de habilidad, por cuanto la práctica del mismo requiere un mínimo de destreza para conseguir el efecto buscado con el diseño de sus componentes.

5.

El nuevo juego se caracteriza por sus propiedades recreativas y formativas al mismo tiempo, ya que, desde el último punto de vista, supone un ejercicio de desarrollo para la destreza manual del jugador, estando además en línea con la tónica imperante hoy en día de que los juguetes deben aportar a su funcionalidad la posibilidad de una participación activa del jugador.

10.

Para facilitar la explicación, se acompaña a la presente memoria unos dibujos en los que se ha representado, a título de ejemplo ilustrativo y no limitativo, un caso de realización de un juego de habilidad, según los principios de las reivindicaciones.

15.

En los dibujos:

La figura 1 es una vista del nuevo juego en sección meridiana de uno de sus componentes y proyección lateral de los restantes.

20.

La figura 2 es una vista en perspectiva, correspondiendo a la posición de la primera figura, del conjunto del juego.

25.

Los elementos designados con números en los dibujos corresponden a las partes siguientes:

-1-, elemento en forma de cuerpo de revolución, cuya sección recta puede tener la forma dibujada u otra, posiblemente con entrantes y salientes de configuración anular; -2-, entrante axial en el componente

5. -1-, posiblemente con la embocadura -3- avellanada; -4- orificio en prolongación del entrante axial -2-, para permitir la inserción de un elemento filar -5-, retenido mediante un nudo -6- o similar en su extremo, en el interior del entrante -2-, mientras que el tramo -7-

10. del propio componente filar tendrá una longitud proporcionada y se unirá mediante el bucle atado -8- al extremo -9- de un mango -10- de sujeción, prolongado en el apéndice -11-, coaxial.

El funcionamiento del juego que queda descrito en su materialidad consiste en sujetar el mango -10-

15. con una mano, comunicar un impulso ascendente al componente -1- por mediación del elemento filar -7- y prender dicho cuerpo -1-, introduciendo en el aire y, desde luego sin tocarlo, el vástago -11- en el interior del entrante -2-.

20.

La sección recta del cuerpo -1- podrá adoptar una configuración peculiar para que, por la posición de su centro de gravedad, al recibir un impulso mecánico y producirse su movimiento en el aire, tienda a adoptar

25. una posición similar a la representada en los dibujos, que facilite la introducción del vástago -11- en el interior de la cavidad axial -2-, lo que permitirá además poner en contribución las facultades del jugador.

La decoración externa y eventuales inscripciones en la superficie del cuerpo -1- hacen que el nuevo juego resulte apropiado como elemento publicitario, para obsequio y fines similares.

5. Todo cuanto no afecte, altere, cambie o modifique la esencia del juego descrito, será variable a los efectos del actual Modelo.

N O T A.

Se reivindica como objeto de este registro por Modelo de Utilidad:

- 1.- Juego de habilidad, caracterizado esencialmente por consistir en un componente en forma de cuerpo de revolución, dotado de un entrante cilíndrico axial, de boca ventajosamente avellanada y prolongado por su otro extremo en un orificio asimismo axial, destinado a permitir la entrada y retención interna del extremo de un elemento filar, inextensible y de gran flexibilidad, de longitud apropiada, cuyo otro extremo se halla fijado al extremo de un mango prolongado en un vástago de diámetro y longitud inferiores a los de la cavidad axial del primer componente, en orden a su introducción en éste.

15. Sean cuales fueren las circunstancias que concurran en la esencialidad del Modelo de Utilidad, definido en la anterior reivindicación, cuyo objeto es:

2.- "JUEGO DE HABILIDAD"

- Consta la presente memoria de cinco hojas foliadas, mecanografiadas por una sola cara y de los dibujos unidos a la misma.

Barcelona, - 5 AGO. 1977

P.A. de D. Manuel DIAZ Concha
D. Julio DIAZ Santamaría y
D. Aquiles REBOLLO Bahí

ALFONSO DURÁN

p. p.

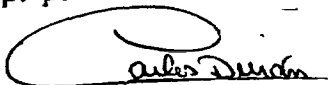

Fdo.: Carlos Durán Moya

FE/mp

FIG.1

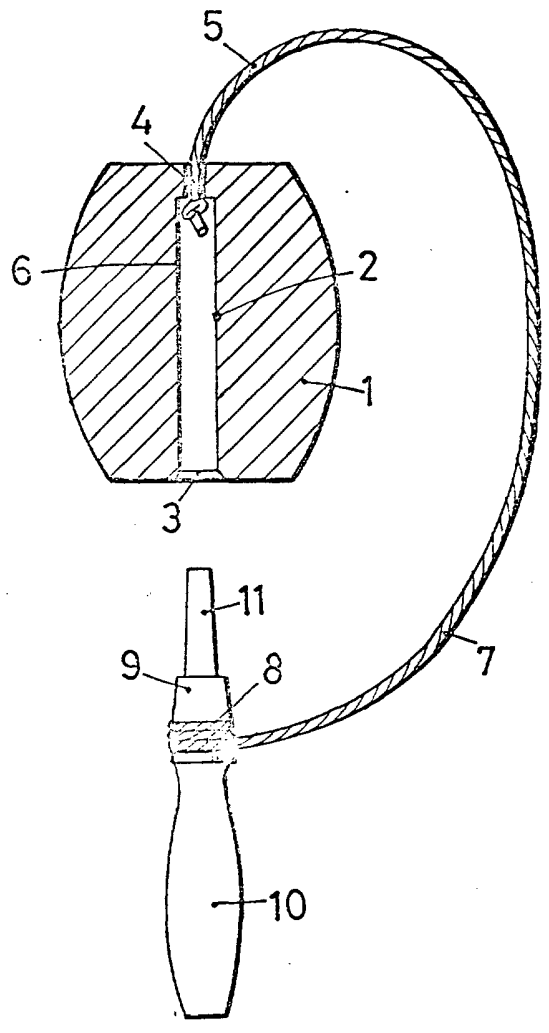
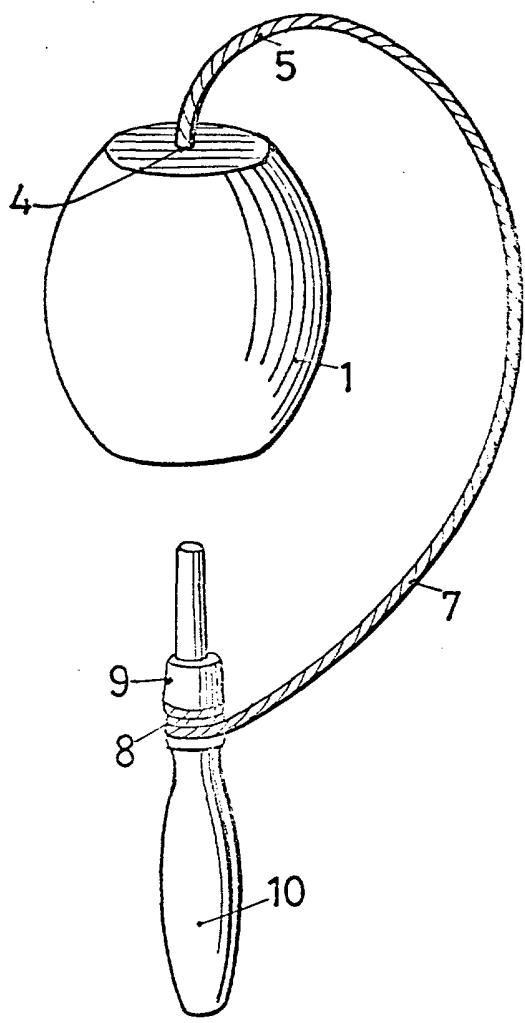

FIG.2



BARCELONA, - 5 AGO. 1977

P.A. ALFONSO DURÁN
P. P.

Filo.: Carlos Durán Moya

ESCALA VARIABLE