

ESPAÑA

19	ES	11	NUMERO	10	Y
		21	230535		
		22	FECHA DE PRESENTACION		
			3 - AGO. 1977		

MODELO DE UTILIDAD

C 31 MAR. 1978

30 PRIORIDADES:		
31 NUMERO	32 FECHA	33 PAIS
47 FECHA DE PUBLICIDAD		51 CLASIFICACION INTERNACIONAL A 63 H
54 TITULO DE LA INVENCIÓN "UN JUEGO"		
71 SOLICITANTE (S) D. Martí CULLELL Giró.		
DOMICILIO DEL SOLICITANTE CAMPINS (BARCELONA) - Carretera de Santa Fe, s/n.		
72 INVENTOR (ES)		
73 TITULAR (ES)		
74 REPRESENTANTE D. Alfonso Durán Olivella.		

MEMORIA DESCRIPTIVA

El presente Modelo de Utilidad se refiere a un juego, que se caracteriza por sus estimables propiedades recreativas y formativas, ya que al primer aspecto, inherente a su condición, se une la de estimular la habilidad de los jugadores a base de fomentar la práctica del raciocinio y la velocidad de reacción a medida que se producen las sucesivas jugadas.

Se trata, en esencia, de disponer un grupo de fichas, diferenciadas en dos clases diferentes, de manera que, resultando finalmente un cuadrículado definido por filas y columnas, en éstas o en las diagonales de la figura cuadrangular formada no se produzca la asociación de un número determinado de fichas del mismo tipo, dispuestas alineadas. El cuadrículado queda vertebrado en un dispositivo de soporte y guiado para las fichas, que constituye un marco y un alojamiento para las mismas.

Para facilitar la explicación, se acompaña a la presente memoria unos dibujos en los que se ha representado, a título de ejemplo ilustrativo y no limitativo, un caso de realización de un juego, según los principios de las reivindicaciones.

En los dibujos:

La figura 1 es una vista frontal del nuevo juego, la figura 2 una sección por un plano vertical indicado II-II en la anterior proyección y la figura 3 una vista en planta del propio juego, mientras que la figura 4 es una sección parcial y a mayor escala por un plano

horizontal indicado IV-IV en la primera proyección.

La figura 5 es una vista en perspectiva del cuerpo del juego, con indicación de la manera en la que se introducen las fichas en el mismo.

5. Los elementos designados con números en los dibujos corresponden a las partes siguientes:

-1-, placa rectangular formando una base de apoyo sobre una mesa o superficie horizontal equivalente;
-2-, montantes de un marco rectangular que, junto con la base -1-, define el soporte para el grupo de fichas; -3-, abertura en el lado superior y horizontal del marco, que queda dividida en una pluralidad de aberturas idénticas y consecutivas por la disposición de unos elementos -4- verticales, cuya sección presenta forma de doble T, definiendo unos entrantes -5- que quedan dispuestos en oposición, definiendo alojamientos verticales para las fichas, que se introducirán en ellos, resultando guiadas en la forma que se ve en las figuras 4 y 5;

15. -6-, fichas constitutivas de placas de forma cuadrangular, circular o poligonal, de anchura levemente inferior a la determinada por las partes centrales de los elementos verticales -4-, como se comprende a la vista de la figura 4.

20. Es evidente que la forma de las fichas y la sección de los elementos separadores -4- puede variar, conservándose siempre el sistema de alojamiento y guiado de aquéllas entre estos últimos.

25. El juego se practica con participación de por

- lo menos dos jugadores, cada uno de los cuales se atribuye fichas de un tipo, que pueden quedar diferenciadas por su color, forma, acabado, representación de motivos gráficos en sus caras, etc. Introduciendo los jugadores
5. alternativamente, fichas en los espacios de la abertura superior -3- del cuerpo del juego, se trata de colocar, por un mismo jugador, las fichas de su tipo de manera que queden cuatro fichas adyacentes en dirección vertical, horizontal u oblicua, mientras que el intento del
10. otro jugador será impedir que tal disposición se realice. Quedará vencedor el jugador que primeramente consiga disponer cuatro de sus fichas alineadas.

Todo cuanto no afecte, altere, cambie o modifique la esencia del juego descrito, será variable a los

15. efectos del actual Modelo.

N O T A.

Se reivindica como objeto de este registro por Modelo de Utilidad:

- 1.- Un juego, caracterizado esencialmente por
5. consistir en un marco cuadrangular de plano vertical y con una placa de sustentación en sus bases, sirviendo dicho marco de alojamiento y contención para una pluralidad de fichas de juego de configuración aplanada, figurando en el lado superior del marco, paralelo a la base, una
10. hendidura longitudinal destinada a permitir la introducción de las fichas, dividida en una pluralidad de hendiduras de anchuras equivalentes, en disposición consecutiva, por la provisión de unos elementos verticales en funciones de tabiques divisorios, cada uno de los cuales
15. presenta sección transversal en forma de doble T, con sus partes medias paralelas entre sí y a los montantes laterales del marco, definiéndose con las pestañas laterales de dichos elementos espacios de alojamiento y guiado vertical para las fichas, distinguiéndose éstas en por lo
20. menos dos tipos diferentes por sus características visuales.

Sean cuales fueren las circunstancias que concurran en la esencialidad del Modelo de Utilidad, definido en la anterior reivindicación, cuyo objeto es:

25. 2.- "UN JUEGO".

Consta la presente memoria de cinco hojas foliadas, mecanografiadas por una sola cara y de los dibujos

jos unidos a la misma.

Barcelona, 3 - AGO. 1977

P.A. de D. Martí CULLELL Giró.

ALFONSO DURÁN

P. P.

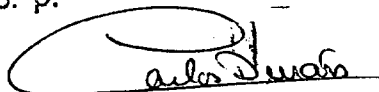
A handwritten signature in dark ink, appearing to read 'Carlos Durán Moya', written over a horizontal line.

Fdo. Carlos Durán Moya

FE/pv/mj.

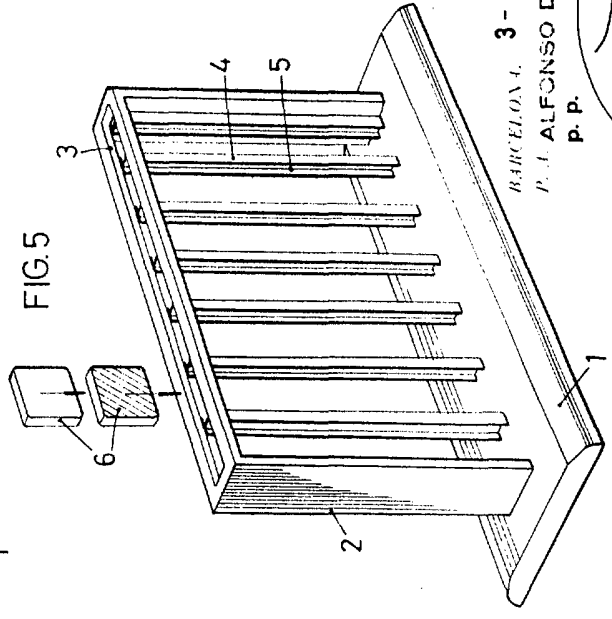
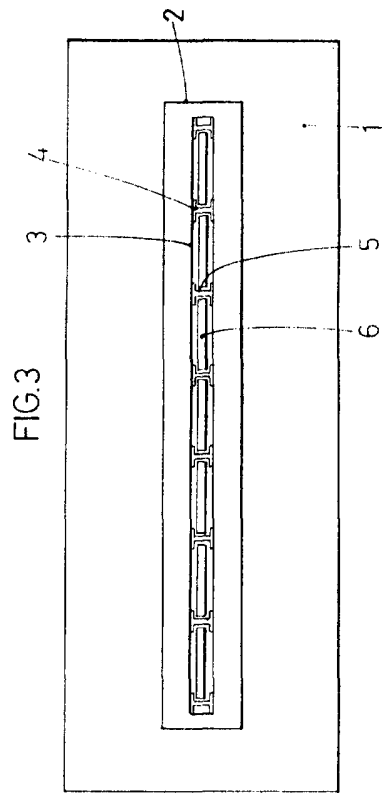
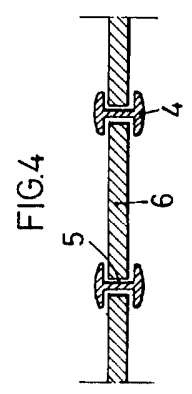
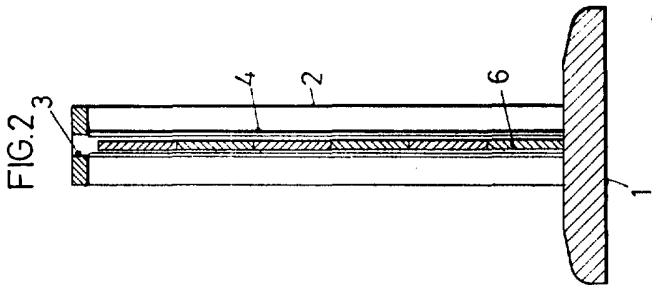
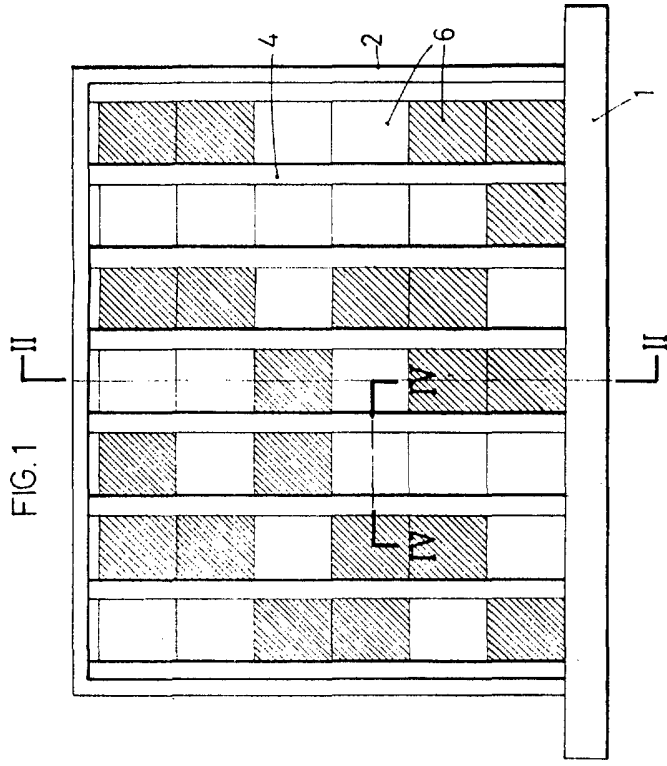

BARCELONA, 3 - AGO. 1977
 P. J. ALFONSO DURÁN
 P. P.

Alfonso Durán
 Fdo.: Carlos Durán Moya