

ESPAÑA

19 ES	11	NUMERO	10 Y
	21		
	22	FECHA DE PRESENTACION	

230.296

MODELO DE UTILIDAD

30 PRIORIDADES:	32 FECHA	33 PAIS
31 NUMERO		

47 FECHA DE PUBLICIDAD	51 CLASIFICACION INTERNACIONAL
	B62B = E04G

54 TITULO DE LA INVENCIÓN

"Carretilla para elevación y transporte de pales de materiales para la construcción"

71 SOLICITANTE (ES)

D. Julio Burillo Alfonso

DOMICILIO DEL SOLICITANTE

Lugo, 38, Zaragoza.

72 INVENTOR (ES)

el mismo solicitante.

73 TITULAR (ES)

74 REPRESENTANTE

Carlos Fernández Candelas

La presente invención se refiere a una carretilla de accionamiento manual para la elevación y transporte de pales de ladrillo, terrazo, bloques y demás materiales utilizados en la construcción, que siendo esta su principal aplicación, puede ser utilizada para transportes similares en cualquier otro cuerpo de la industria.

En la actualidad los materiales de construcción citados, se trasladan de la fábrica a la obra conformando pales, al objeto de facilitar las operaciones de carga y descarga, así como de evitar las roturas de los mismos en las sucesivas manipulaciones. Estos pales, consistentes en dos plataformas de madera entre las que se dispone el material ocupando un espacio prismático-rectangular, y los cuales se fijan posteriormente mediante flejes adecuados, constituyen una unidad de transporte que permite la carga rápida sobre los vehículos a la vez que protege al material contra posibles golpes.

Una vez el material en la obra, almacenado en un punto de la misma, se hacen preceisos posteriores transportes hasta los distintos puntos de utilización.

El peso de los aludidos pales, hace que estos sean difícilmente manejables, resultando prácticamente imposible subirlos manualmente a una carretilla convencional y posteriormente efectuar el transporte. Esto obliga a deshacer el pale antes de su traslado, con lo que el transporte resulta mucho más lento y por tanto más costoso, apareciendo de nuevo el riesgo de roturas en el material.

Con la carretilla objeto de la presente invención desaparecen estos problemas siendo fácilmente transportables los pales a cualquier punto de la obra por un solo operario, el cual realiza asimismo, sin ningún problema, las operaciones de carga y descarga.

Para ello, la carretilla cuenta con un bastidor vertical, que se prolonga lateral e inferiormente en dos horquillas horizontales en las que se posicionan sendas ruedas neumáticas libres, mientras que en oposición a éstas y en su zona media, se prolonga en un soporte para una tercera rueda, similar a las anteriores, pero montada sobre un eje directriz solidario al brazo de arrastre de la carretilla.

El citado bastidor vertical, en su cara posterior correspondiente a las dos ruedas primeramente mencionadas, incorpora dos guías laterales, constituidas por dos perfiles verticales, en U de concavidades enfrentadas. Sobre estas guías se desplaza verticalmente un segundo bastidor que es accionable manualmente mediante un gato hidráulico. Este segundo bastidor se constituye según un marco rectangular, de cuyo travesaño superior quedan suspendidas dos uñas en L, cuya rama vertical cuenta con dos acodamientos ortogonales determinantes de un cajeadado en U de acoplamiento al citado travesaño, mientras que su rama horizontal se posiciona bajo el pale.

Estas uñas pueden distancarse entre sí a voluntad, hasta una distancia coincidente con la anchura del segundo bastidor, al objeto de adaptarse a las dimensio-

nes del pale.

Una vez colocadas las uñas con la separación --
adecuada se hacen descender hasta nivel del suelo, dejan-
do descender el segundo bastidor. En esta posición se ata
5 ca al pale, introduciéndose las uñas por el receptáculo -
determinado por los dos travesaños solidarios a la base -
de aquel, quedando dicho pale convenientemente posiciona-
do sobre las uñas.

A continuación se procede al accionamiento del
10 gato hidráulico, que origina un desplazamiento ascenden-
te del segundo bastidor sobre las guías del primero, se-
parandose el pale del suelo tanto como se considere nece-
sario de acuerdo con las irregularidades de éste. A par--
tir de este momento el movimiento de la carretilla es to-
15 talmente convencional, arrastrándola y guiándola mediante
su rueda directriz hasta alcanzar la zona de descarga, don-
de bastará eliminar la presión del gato hidráulico para -
que el pale sea depositado suavemente sobre el suelo y --
quede liberado de la carretilla.

20 Para complementar la descripción que se está --
realizando y al objeto de ayudar a una mejor comprensión -
de las características de la misma se acompaña la presen-
te memoria descriptiva como parte integrante de la misma
de una hoja de planos en la que, con carácter ilustrativo
25 y no limitativo, se ha representado lo siguiente:

La figura 1 muestra una vista en perspectiva de
la carretilla para elevación y transporte de pales, obje-
to de la invención, vista por su zona de carga.

La figura 2 muestra otra perspectiva de dicha carretilla esta vez vista por su zona de arrastre.

A la vista de estas figuras, se observa como la carretilla esta constituida por un bastidor vertical (1) de contorno rectangular con dos travesaños verticales medios (2) de refuerzo, prolongandose dicho bastidor hacia atrás, por sus vertices inferiores en sendos brazos horizontales y paralelos (3) que cuentan con refuerzos (4) -- y que se abren en sendas horquillas (5) en las que se alojan ruedas neumáticas (6) de libre giro.

Anteriormente de la zona superior media del bastidor (1), emerge hacia abajo y hacia delante un brazo (7) reforzado con cartelas inferiores (8), que junto con otros dos brazos superiores (9) determina el soporte de un eje vertical (10), al que superiormente es solidaria la barra (11) de tracción de la carretilla, mientras que inferiormente se abre en una horquilla (12) en la que se aloja la rueda directriz (13), también neumática, al igual que las anteriormente mencionadas.

A la cara posterior del bastidor (1) son solidarios dos perfiles laterales en U (14) con sus concavidades enfrentadas, los cuales se constituyen en guias para un segundo bastidor (15), que conforma un marco rectangular del que emerge centradamente hacia arriba un brazo en forma de L (16), sobre el que acciona el gato hidráulico (17) produciendo la elevación o descenso de este segundo bastidor (15).

Del travesaño superior del bastidor (15), el --

mismo que se prolonga en el brazo (16) se suspenden dos uñas (18) en forma de L destinadas a soportar la carga y dotadas en la extremidad superior (19) de sus ramas verticales de dos acodamientos ortogonales que determinan ca
5 jeados en U de acoplamiento al citado travesaño del bastidor (15) acoplamiento que permite vaciar manualmente a voluntad la distancia entre uñas (19).

Así pues, como anteriormente se ha dicho, con el bastidor (15) en posición inferior y las uñas (18) en contacto con el suelo se procede a la introducción de estas
10 bajo el pale mediante el adecuado desplazamiento de la carretilla. Una vez posicionado el pale, el accionamiento del gato (17) determina la elevación del bastidor (15) por las guías (14) y por consiguiente la elevación del pale,
15 para su libremente transportado mediante el arrastre de la propia carretilla.

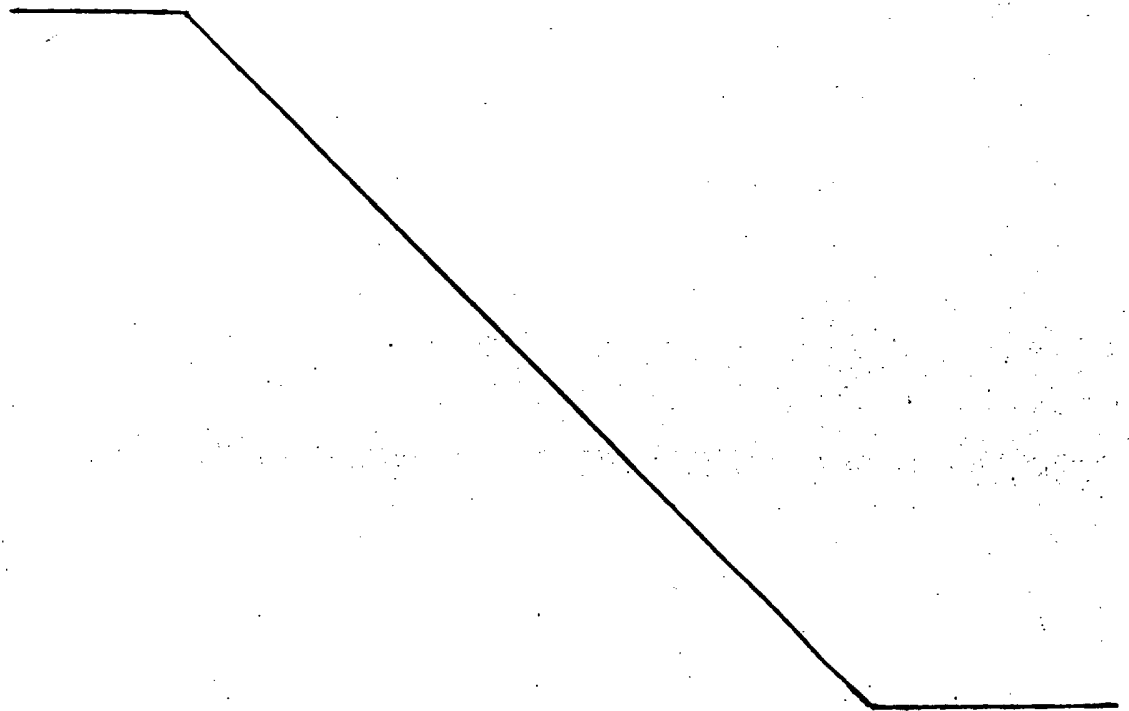

- REIVINDICACIONES -

5 1.- Carretilla para elevación y transporte de -
pales de materiales para la construcción, esencialmente -
caracterizada por estar constituida por un bastidor verti
cal que se prolonga posterior e inferiormente en dos bra-
zos horizontales y paralelos dotados de horquillas termi-
nales para alojamiento de sendas ruedas neumáticas mien--
tras que anteriormente se prolonga en un brazo central --
provisto de cartelas de refuerzo, que se constituye en me
10 dio de sustentación y articulación para un eje vertical -
que inferiormente se prolonga en una horquilla de posicio
namiento de la rueda directriz mientras que superiormente
recibe solidariamente a la palanca de arrastre de la carre
tilla, habiéndose previsto que a dicho bastidor sean soli
15 darios lateralmente dos perfiles en U de concavidades en-
frentadas, que se constituyen en guias para un segundo --
bastidor dotado de medios para su desplazamiento vertical
y del que quedan suspendidas dos uñas de soporte para el
pale.

20 2.- Carretilla, según la reivindicación 1, ca--
racterizada porque el segundo bastidor, desplazable verti
calmente sobre las guias del primero, conforma un marco -
rectangular, cuyo travesaño superior se prolonga centrada
mente hacia arriba en un corto brazo en L, que constituye
25 la zona de empuje de un gato hidráulico de elevación que
es accionable manualmente y que descansa sobre el bastidor
vertical fijo.

3.- Carretilla, según las reivindicaciones 1 y

2 caracterizada porque las citadas uñas de soporte del pa
le, están constituidas por perfiles en L, cuya rama verti
cal se adosa al bastidor móvil, presentando su extremidad
superior dotada de dos acodamientos ortogonales sucesivos
5 determinantes de un cajeado en U que permite su acopla--
miento al travesaño superior del bastidor móvil, siendo -
por lo tanto dichas uñas susceptibles de distanciarse en--
tre si a voluntad.

10 4.- "CARRETILLA PARA ELEVACION Y TRANSPORTE DE
PALES DE MATERIALES PARA LA CONSTRUCCION".

Tal como se describe y reivindica en la presen-
te Memoria Descriptiva que consta de siete hojas escritas
a máquina por una sola cara y de sus correspondientes di-
bujos.

Madrid, 5 AGO, 1977

A handwritten signature in black ink, appearing to read 'Jardá', written over a horizontal line.

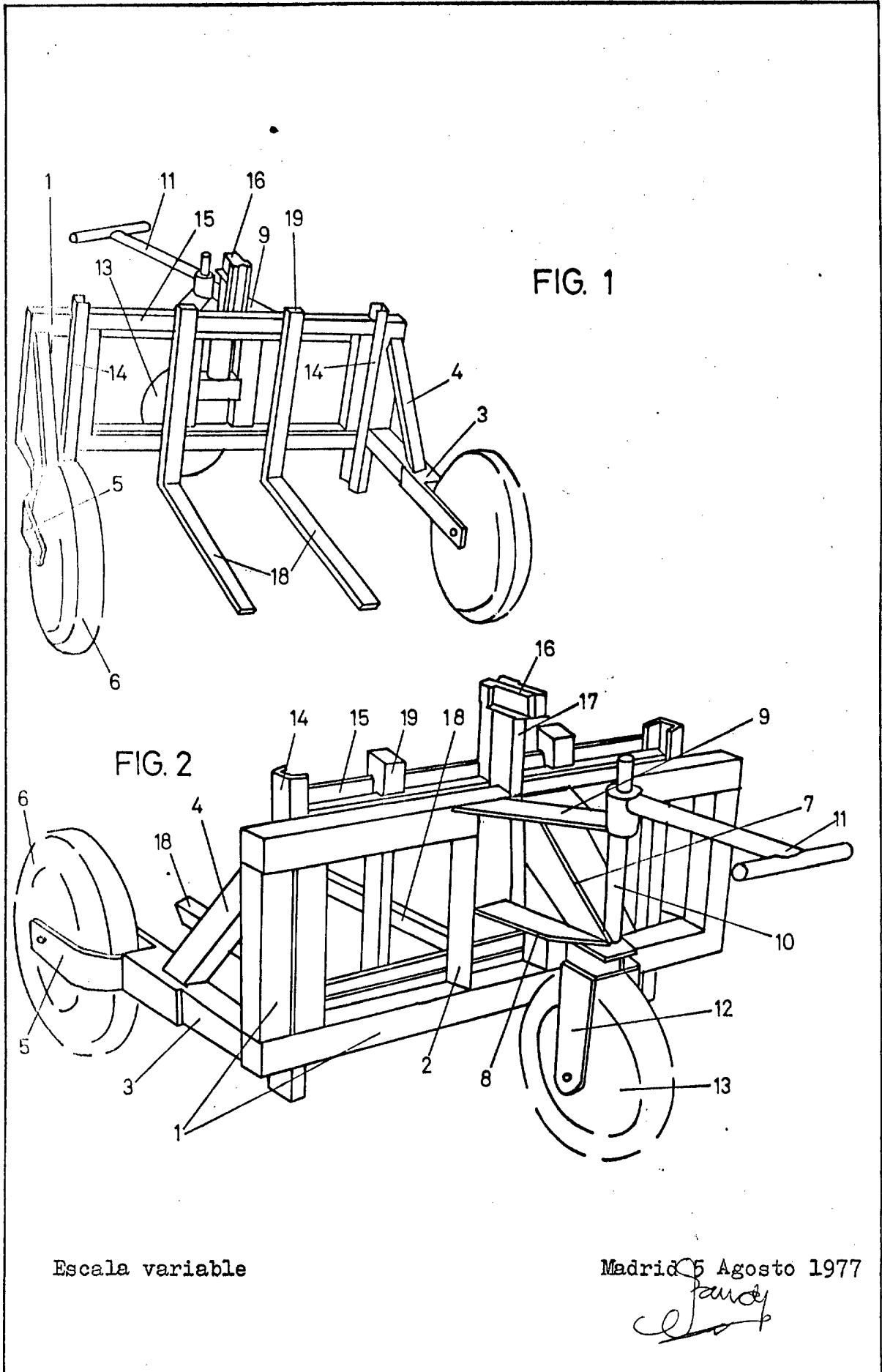

FIG. 1

FIG. 2

Escala variable

Madrid 5 Agosto 1977

Handwritten signature