



230242

230242

PATENTE DE INVENCION

por 20 años

por "Un perfeccionamiento en las llaves o medios de gobierno de los conductos" - - - - -

a favor de Don Louis ULMER, de nacionalidad francesa, domiciliado en 67, Boulevard Bessière, PARIS 17^e. (Francia).

- - - - -

MEMORIA DESCRIPTIVA

La presente memoria descriptiva se refiere a una patente de invención cuyo objeto es un perfeccionamiento introducido en los medios de gobierno de los conductos, tales principalmente como las llaves.

5 La invención interesa en particular a las llaves en las que se hace uso de un manguito flexible cilíndrico que se aplasta para obturar el conducto en el cual está colocado, manguito flexible formado de un material tal como el politetrafluoretileno.

10 El tetrafluoretileno obtenido por extrusión de un cilindro presenta según las generatrices de este cilindro una cierta flexibilidad, pero si se somete este cilindro a deformaciones diametrales repetidas se producen en él grietas y rupturas.



- 2 -

330242

La invención está caracterizada por el hecho de que se ha recurrido a un manguito formado de modo tal que presente, en su parte sometida a flexión, una sección rómbica, al cual se hace experimentar, después de su fabricación, un tratamiento térmico apropiado que permite a este manguito adquirir en la parte que trabaja, una gran flexibilidad y una inercia total al envejecimiento; se encierra este manguito en una montura conformada de modo que permita el abatido de la parte de manguito sometida a la flexión; y se recurre a un medio apropiado para obrar sobre el manguito a fin de disponerlo en posición activa o dejarlo fuera de ella.

La invención se comprenderá perfectamente con ayuda de la descripción detallada que sigue y con el concurso del dibujo, muy esquemático, que se acompaña, todo lo cual se dá a simple título de indicación.

La figura 1 del dibujo representa en corte vertical transversal, según I-I de la figura 3, una llave establecida según la invención, en posición abierta.

La figura 2 de dicho dibujo representa la misma llave en posición cerrada.

La figura 3 del dibujo representa la misma llave en corte horizontal, según III-III de la figura 1.

Como se aprecia en el dibujo, la llave en cuestión posee un manguito 1 de dirección rómbica en su parte activa 2; esta parte rómbica se une en 3 y 4 a unas partes cilíndricas 5 y 6.

El manguito 1 está dotado exteriormente, según su eje menor, de nervaduras 7 y 8 en cola de milano, y, según su eje mayor de prolongaciones de sección rectangular 9.



- 3 -

236242

Este manguito se encuentra alojado en una montura en dos partes 10 y 11. La parte inferior 11 posee un canal en forma de cola de milano 12 que acoge la nervadura 8 del manguito 1. Un bloque 13, de la sección que muestra el dibujo, posee una ranura 14 que acoge la nervadura 7 del manguito 1. Este bloque 13 presenta en plano una forma rectangular. En el bloque 13 está articulado un eje 15, fileteado, atornillado a la parte superior 10 de la montura. Esta montura se encuentra establecida de modo tal que un espacio 16 permite al manguito tener el abatimiento necesario para pasar de la forma que presenta en la figura 1, cuando el conducto no está obturado, a la de la figura 2, cuando el conducto está obturado.

El manguito 1 presenta a causa de su forma y su disposición una gran resistencia mecánica al aplastamiento y a la presión, y debido a ello las llaves y otros elementos de gobierno que están provistos de él presentan entre otras las ventajas siguientes:

- larga duración de funcionamiento, a causa del poco desgaste del manguito;
- hermeticidad que ofrece completa seguridad, y
- posibilidad de maniobra rápida.

La invención se extiende a los productos industriales nuevos constituidos por las llaves u otros medios de gobierno que presenten tal disposición, así como por los elementos especiales que entren en la composición de estas llaves u otros medios de gobierno.

Dicha invención no se limita a lo que se ha descrito en lo precedente y a lo que se ha representado en el dibujo, sino



- 4 -

230242

que abarca todas las variantes.

NOTA

230242

Por la patente de invención a que se refiere la presente memoria descriptiva se REIVINDICA la propiedad y la explotación exclusiva de:

5 1.- Un perfeccionamiento en las llaves o medios de gobierno de los conductos, caracterizado por el hecho de preveer a éstas de un manguito de sección rómbica.

 2.- Un perfeccionamiento en las llaves o medios de gobierno de los conductos según la reivindicación 1, caracterizado por el hecho de que el manguito de sección rómbica es-
10 tá provisto por una parte de medios que lo hacen solidario con la montura de la llave, y por otra parte del medio empleado para hacer pasar el manguito de su posición inactiva a la posición activa.

 3.- "Un perfeccionamiento en las llaves o medios de gobierno de los conductos".

Consta la presente memoria de cuatro hojas foliadas, escritas por una sola cara.

Barcelona, 2 de Agosto de 1956.

P. p. de Don Louis ULMER,



Fig. 1

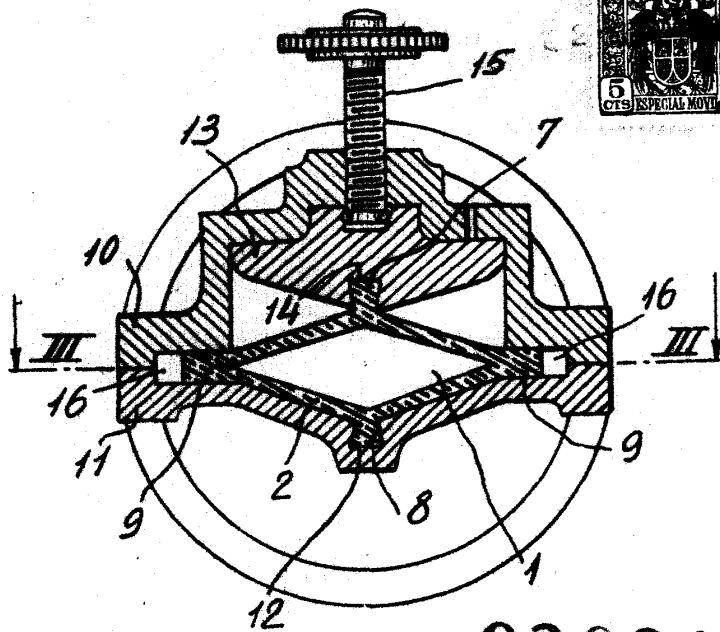

230242

Fig. 2

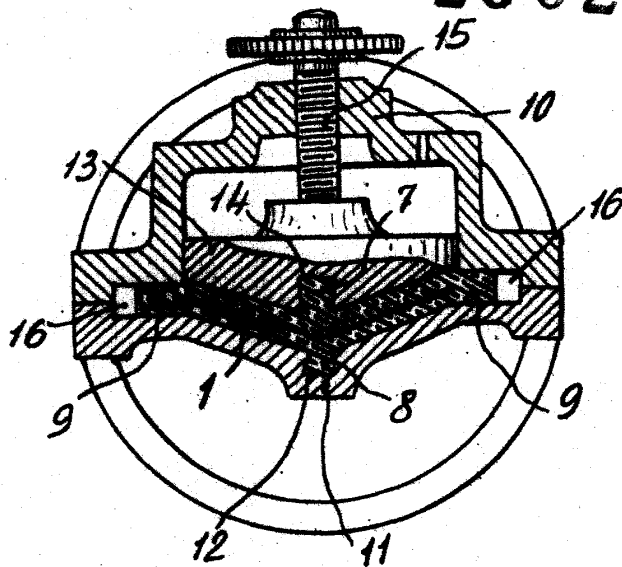
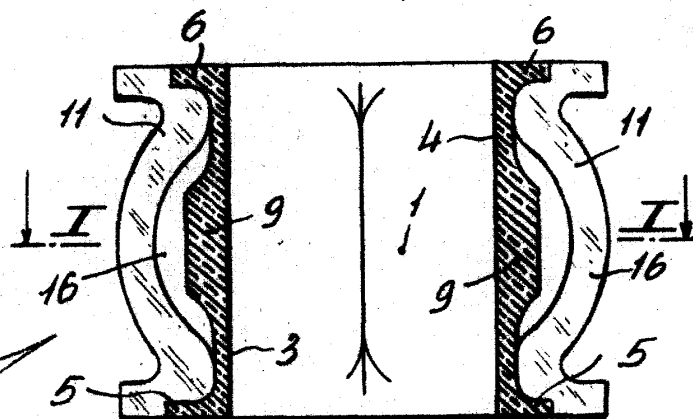

Fig. 3



SOLE AGENT

W. H. W. & CO.

1958

[Handwritten signature]