



ESPAÑA

19	ES	11	NUMERO	10	Y
		21	230221		
		22	FECHA DE PRESENTACION		
			29 JULIO 1977		

230221
MODELO DE UTILIDAD

C 31

30	PRIORIDADES:	32	FECHA	33	PAIS
31	NUMERO				

47	FECHA DE PUBLICIDAD	51	CLASIFICACION INTERNACIONAL
			B 65 F

54	TITULO DE LA INVENCIÓN
	"RECIPIENTE DE TAPA BASCULANTE PERFECCIONADO"

71	SOLICITANTE (S)
	D. JOSE y D. MANUEL BELTRAN MENA

	DOMICILIO DEL SOLICITANTE
	MEDINA DEL CAMPO (Valladolid), Carretera Madrid-Coruña, Km. 160

72	INVENTOR (ES)

73	TITULAR (ES)

74	REPRESENTANTE
	D. José Ibañez Verdugo

MEMORIA DESCRIPTIVA

El recipiente de tapa basculante que seguidamente se describe como objeto de esta solicitud de Modelo de Utilidad, está destinado principalmente a alojar una bolsa para la recogida de ropa sucia, desperdicios o basuras, presentando una configuración de cubo, dotado de la oportuna tapa basculante, accionada en su apertura y cierre mediante pedal.

Sobre lo conocido en la materia presenta característica de novedad y diversas ventajas que justifican plenamente la concesión del solicitado privilegio de Modelo de Utilidad.

Se caracteriza por presentar una configuración de cubo, con su fondo situado algo por encima de su borde inferior, con el fin de dejar entre el apoyo y el fondo un recinto que encierra parte de los mecanismo de accionamiento para la elevación de la tapa.

También presenta superiormente una tapa montada mediante bisagra, la parte móvil de cuya bisagra lleva un enganche para una biela de accionamiento.

Otra característica reside en el hecho de que esta biela vincula la parte móvil de la bisagra con una parte de manivela en que termina uno de los extremos de un eje horizontal que pasa bajo el fondo de cubo, por el espacio

antes citado para los mecanismos, y porque el pedal de
25 accionamiento es simplemente la hoja móvil de un montaje
de bisagra sobre el cubo, que se apoya sobre el otro ex-
tremo, también acodado, del mencionado eje horizontal.

Con objeto de hacer más claramente comprensible
cuanto antecede, poniendo al propio tiempo de relieve otras
30 características y ventajas de este recogedor, se describe
seguidamente un ejemplo de realización, no limitativo del
mismo, ilustrado en los dibujos adjuntos, en los cuales:

La figura 1ª muestra el recipiente en alzado
frontal, totalmente cerrado.

35 La figura 2ª lo muestra en alzado lateral, tam-
bién cerrado.

La figura 3ª lo muestra, también cerrado, en al-
zado posterior.

40 Y, finalmente, la figura 4ª muestra, en perspec-
tiva, el detalle de la tapa abierta.

Así pues, este recipiente se compone de un cubo
-1-, de planta cuadrada en el ejemplo ilustrado, pero que
puede ser de cualquier otra forma geométrica apropiada, do-
tado de una tapa superior -2- que encaja perfectamente y
45 que gira en un sistema de bisagra formado por un soporte
-5- que se fija al cuerpo -1- cerca de la boca; una parte
-6-, en forma de horquilla que se fija al exterior de la
tapa -2-, y un eje-pasador que permite el giro de la hor-

quilla -6- sobre el soporte -5-.

50

En la figura 2ª se representa con línea de trazos el fondo real -4- del cubo -1-, apreciándose su separación con relación al borde inferior -3- de apoyo sobre el suelo. El recinto interior así formado es atravesado por un eje horizontal recto con un extremo anterior -10- acoda-

55 do y con un extremo posterior -9- configurado en manivela. Precisamente este extremo -9- se une articuladamente con la horquilla -6- mediante una biela exterior -8-, de tal manera que el giro del eje horizontal por inclinación de la parte -10-, produce el ascenso y descenso de la tapa -2-.

60

Una forma constructiva en relación con la unión de -8- y -9- puede ser simplemente dotar al extremo de la biela -8- de un orificio, pasar por él la parte horizontal superior de la manivela -9-, e impedir la salida mediante un tapón a presión en el extremo de -9-, sea de plástico, metal, etc.

65

Para producir el giro en la parte -10- se prevé la plataforma o pedal -12-, giratoria en el cuerpo -1- mediante bisagra, cuyo pedal se apoya en el extremo correspondiente de -10- por intermedio de una pieza -11-, análoga a la ya indicada para rematar -9-.

70

En la figura 4ª se representa por -13- una posible bolsa situada como forro recambiable dentro de -1-.

75 Al dejar de presionar sobre el pedal -12- el peso de la tapa eleva la biela -8- y el eje horizontal es girado en sentido opuesto, con lo que el extremo -11- de -10- levanta nuevamente el pedal.

80 Evidentemente, respecto a lo descrito e ilustrado, pueden introducirse en la práctica cuantas modificaciones de detalle, por no alterar lo esencial de este Modelo, tengan cabida en el marco de las reivindicaciones que siguen.

N O T A

Descrito suficientemente el objeto de esta solicitud se declaran de novedad en España las siguientes:

REIVINDICACIONES

35

1ª.- Recipiente de tapa basculante perfeccionado, del tipo en que la tapa es levantada mediante un juego de palancas articuladas que se mueven mediante un accionamiento de pedal, que se caracteriza esencialmente por la disposición de un eje horizontal inferior que tiene el extremo anterior acodado en ángulo recto y el extremo posterior en doble acodado, semejante a una manivela, de tal manera que el giro de este eje, por inclinación del codo anterior, origina el desplazamiento radial del extremo posterior de doble acodado, movimiento que es aprovechado para mover una biela en sentido ascendente y descendente por la introducción del extremo del eje por un orificio practicado en el extremo de la biela, asegurándose la unión por una virola roscada o de presión.

90

95

100

2ª.- Recipiente de tapa basculante perfeccionado, según la reivindicación anterior, que se caracteriza porque el pedal está montado directamente sobre el cuerpo del cubo mediante un sistema de bisagra, apoyándose simplemente la hoja libre sobre el extremo del acodamiento anterior del eje horizontal.

105

3ª.- RECIPIENTE DE TAPA BASCULANTE PERFECCIONADO.

Todo tal y como se describe y reivindica en la

presente Memoria Descriptiva que consta de seis hojas y se ilustra con los dibujos que la acompañan.

Madrid, a veintinueve de Julio de mil novecientos setenta y siete.

JOSE Y MANUEL BELTRAN MENA

p. a.

A handwritten signature in black ink, appearing to read 'Jose y Manuel Beltran Mena', written in a cursive style.

FIG. 1

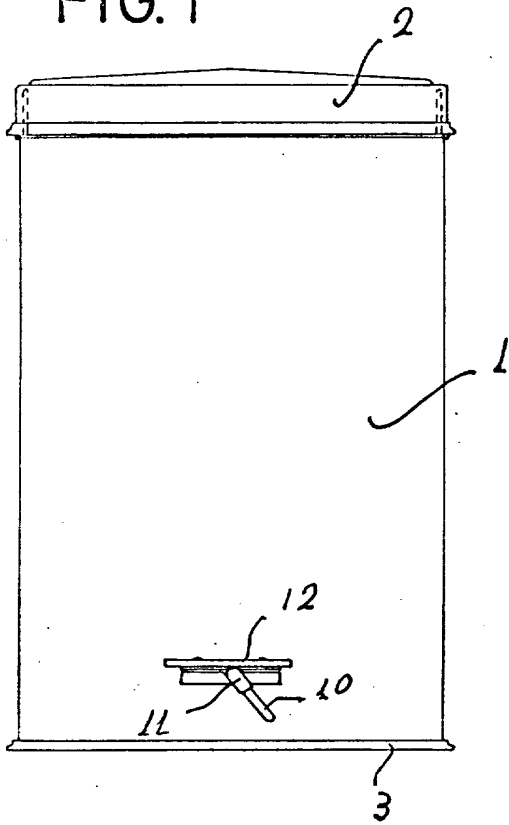

FIG. 2

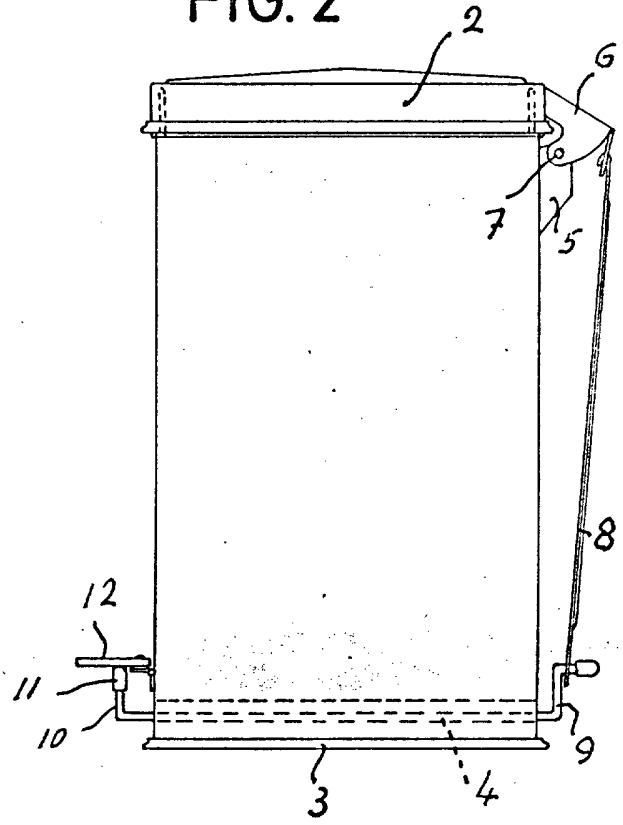

FIG. 3

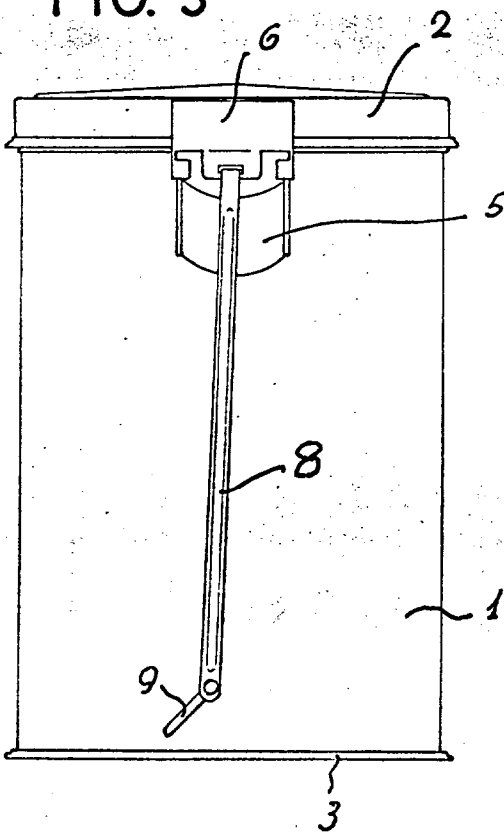
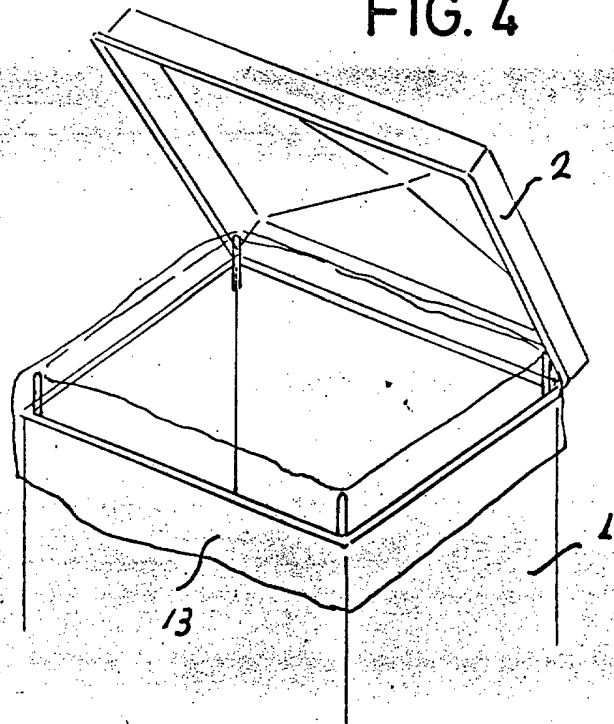

FIG. 4



Madrid, 29 de Julio de 1.977

ESCALA VARIABLE