



ESPAÑA

19 ES	11	NUMERO	230205
	21		
	22	FECHA DE PRESENTACION	29 Julio 1977

MODELO DE UTILIDAD

230205

C 17 FEB. 1978

30 PRIORIDADES: 31 NUMERO	32 FECHA	33 PAIS
------------------------------	----------	---------

INDUCADO

47 FECHA DE PUBLICIDAD	51 CLASIFICACION INTERNACIONAL D 06 H
------------------------	--

54 TITULO DE LA INVENCIÓN "PRENSA PERFECCIONADA PARA CORTE; ESTAMPACION Y PLANCHADO DE PRENDAS TEXTILES"

71 SOLICITANTE (ES) D. JOSE MARIA TORRES ROSELL
--

DOMICILIO DEL SOLICITANTE C/ Cádiz, nº 32 - VALENCIA

72 INVENTOR (ES) D. JOSE MARIA TORRES ROSELL

73 TITULAR (ES) D. JOSE MARIA TORRES ROSELL
--

74 REPRESENTANTE D. JUAN LOPEZ SANCHEZ



30 JUN

EXPEDIENTE: **MODELO DE UTILIDAD**

Titular: **D. JOSE MARIA TORRES ROSELL**

Nacionalidad: **Española**

Domicilio: **C/ Cádiz, nº 32 - VALENCIA**

Objeto: **"PRENSA PERFECCIONADA PARA CORTE, ESTAMPACION Y PLANCHADO DE PRENDAS TEXTILES"**.

Prioridad:

MEMORIA DESCRIPTIVA

5 A lo largo de la presente Memoria Descriptiva, se dan a conocer las cualidades prácticas y distintivas de una prensa perfeccionada para corte, estampación y — planchado de prendas textiles, en la que se reúnen suficientes motivos funcionales para justificar la solicitud, a favor del titular del expediente, del privilegio de exclusividad reconocido y concedido por la vigente Ley de la Propiedad Industrial para su explotación en España — por espacio de veinte años.

10

La prensa presentada se compone de una estructura fija, en la que se ha montado una parte móvil que,

30 JUL



15

por medios hidráulicos o neumáticos, produce el ascenso o descenso de la herramienta de trabajo, ya sea de corte, de estampación o una simple plancha eléctrica para el tratamiento de prendas textiles.

20

La naturaleza y funcionamiento de la prensa se recoge gráficamente en las representaciones del plano adjunto, que han sido realizadas con una finalidad meramente informativa, por lo que, en cualquier circunstancia, dichas representaciones deben ser consideradas en su más amplio sentido y no como límite del alcance del expediente.

25

Las figuras del plano adjunto recogen dos aspectos diferentes del funcionamiento de la prensa. En la primera de ellas se ha representado la herramienta o elemento de trabajo en su posición más elevada, es decir, cuando todavía no se ha producido su funcionamiento. Por contra, en la figura 2ª se recoge el momento en que la herramienta o elemento de trabajo incide sobre la bancada o mesa en que previamente se han colocado las prendas a tratar.

30

35

Haciendo referencia al contenido de las precitadas figuras, apreciamos en las mismas, señalada con -1-, la bancada o mesa de trabajo, que se encuentra instalada en el centro de una estructura o bastidor -2- de suficiente altura. Este bastidor dispone de un larguero superior -3- en el que se articulan sendas bieletas convergentes -4-, cada una de las cuales queda articulada, por sus extremos opuestos, a los extremos de sendos émbolos coaxiales -5- de un cilindro hidráulico o neumático -6-.

40

343



45

En estos mismos émbolos se producen , respectivamente, las articulaciones de los extremos libres de -- unas bieletas inferiores -7-, también convergentes, que permanecen articuladas a la herramienta de trabajo, de -- forma que al ponerse en funcionamiento el cilindro -6- -- se provoca la distensión de las bieletas -4- y -7- y al consiguiente descenso de la herramienta o elemento de -- trabajo -8--.

50

Esta disposición de la prensa permite un trabajo rápido, eficaz, seguro y limpio, que redundará en beneficio de las piezas textiles tratadas, simplificando notablemente muchas operaciones y permite una gama de posibilidades muy interesantes.

55

Suficientemente descrita la naturaleza y funcionamiento de la prensa presentada, únicamente resta manifestar que serán variables las circunstancias de materiales, tamaños y formas de sus diferentes partes, siempre y cuando no se vea alterada su esencialidad, contenida -- en la siguiente

60

N O T A
= = = =

Los puntos que se reivindican en el presente -- Modelo de Utilidad son:

65

1º.- Prensa perfeccionada para corte, estampación y planchado de prendas textiles, caracterizada por constar de un cilindro hidráulico o neumático dotado de dos émbolos coaxiales en cuyos extremos se articulan señ dos juegos de bieletas divergentes, las superiores de -- las cuales se solidarizan a una parte fija de la estructura, mientras que las inferiores lo hacen, en forma can

30 JUL.



-4-

70

biable, sobre la herramienta o elemento de trabajo, de forma que al ser accionado el cilindro se produce la distensión de las bieletas y el consiguiente descenso de dicha herramienta o elemento de trabajo sobre la bancada o mesa inferior en que se encuentran las prendas a tratar.

75

2ª.- "PRENSA PERFECCIONADA PARA CORTE, ESTAMPACION Y PLANCHADO DE PRENDAS TEXTILES", de conformidad en un todo en lo esencial y fines industriales a lo descrito en la precedente Memoria Descriptiva y gráficamente representado en las figuras del plano adjunto para su mejor comprensión.

80

Esta Memoria consta de CUATRO hojas, escritas o mecanografiadas por una sola cara y a doble espacio en 80 líneas.

Valencia, a 28 de Julio de 1977

Por autorización del interesado.

30 JUL

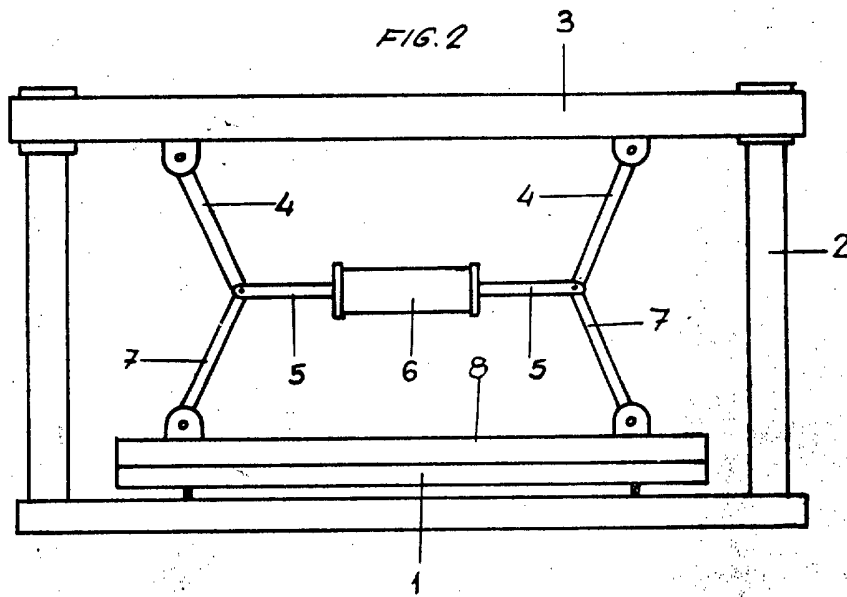
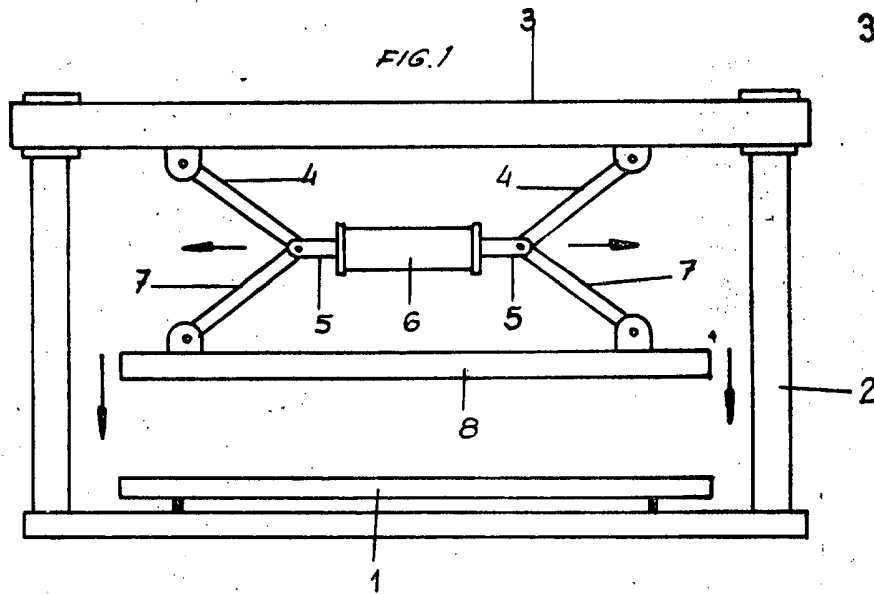

ESCALA VARIABLE
VALENCIA JULIO 1977

P.A.

Juan Lopez