



ESPAÑA

BAD ORIGINAL

10 ES	11 NUMERO	230182	12 Y
	21		
	22 FECHA DE PRESENTACION	15 JULIO 1977	

MODELO DE UTILIDAD 230182

30 PRIORIDADES:	32 FECHA	33 PAIS
31 NUMERO		

47 FECHA DE PUBLICIDAD	51 CLASIFICACION INTERNACIONAL
	E05F

54 TITULO DE LA INVENCIÓN

"TIRADOR PARA PUERTAS, CON POMO HUECO REMACHADO".

71 SOLICITANTE (S)

J. JOSE VERGES, S. A.

DOMICILIO DEL SOLICITANTE

ESPLUGAS DE LLOBREGAT (PROV. DE BARCELONA), C/. JUAN XIII, 7 al 13.

72 INVENTOR (ES)

73 TITULAR (ES)

74 REPRESENTANTE

D. JUAN B. RENTER RIDAURA  
BARCELONA, CALLE CONSEJO DE CIENTO, Nº 347.

El objeto de la presente solicitud de Modelo de Utilidad lo constituye un tirador para puertas, con pomo hueco remachado, el cual ofrece, sobre los tiradores para puertas y cajones hasta ahora conocidos, la ventaja de su mayor solidez, facilidad de fabricación y economía de materia prima, puesto que el pomo o cabeza del tirador es hueca y va remachada sobre una tija también hueca, sobresaliente de la placa del tirador con la que forma una sola pieza.

Hasta ahora y como regla general, los tiradores para puertas se han venido fabricando a base de una placa, con boca-llave o sin ella, a la que se incorpora el tirador propiamente dicho, formado por un pie macizo rematado por el pomo, cuyo conjunto se fija a la placa por un remache axial que sobresale por el dorso de la placa. Este sistema de unión resulta poco sólido y además por ser el pomo y el pie macizos se invierte mucho metal en su fabricación.

Para salvar dichos inconvenientes se ha ideado el nuevo tipo de tirador para puertas que constituye el objeto del registro que ahora se solicita, el cual se representa, a título de ejemplo ilustrativo, en los dibujos que forman parte integrante de la presente memoria descriptiva.

Dichos dibujos muestran:

Fig.- 1.- Vista en sección vertical del nuevo tirador para puertas, con pomo hueco y remachado.

Fig.- 2.- Vista en planta correspondiente a la sección de Fig. 1.

Fig.- 3.- Vista lateral del mismo tirador.

Refiriéndonos concretamente a dichos dibujos, pasamos seguidamente a describir, con mayor detalle, las características de constitución del nuevo tirador para puertas, que nos ocupa.

Según se demuestra gráficamente por la vista en sección de la Fig. 1, el tirador está constituido por una placa de base -1-, que puede estar dotada o no de boca-llave -2-, de la cual sobresale directamente una tija hueca -3-, formando una sola pieza de fundición inyectada.

El pomo -4- es hueco y presenta, en su interior, un asiento circular -5-, que se ajusta al extremo superior de la tija o pie hueco -3-, la cual presenta un agujero central -6- para permitir el paso de un saliente tubular -7-, que emerge de la cara interna del pomo, el cual, por ser hueco, se abre al ser remachada su boca -3-, adaptándose al abocardado que al efecto presenta el agujero -6-.

La placa -1- será preferentemente de forma rectangular alargada en el caso de llevar practicada la boca-llave -2-, pero podrá ser mucho más reducida si carece de la misma.

La forma del pomo -4- representada en el dibujo no es limitativa y por lo tanto podrá presentar, o no, de la depresión cóncava -9- prevista en su parte superior y tener una configuración preferentemente convexa, para aparentar que se trata de un pomo macizo.

Por consiguiente que el tamaño del tirador para puertas que dejamos descrito será variable, al igual que la clase de

55 metal empleado para su fabricación, pudiendo ser modificada la forma del conjunto y de cada una de sus partes, siempre que no se altere la esencialidad del tipo de tirador que se patenta.

60 El Modelo de Utilidad, por: "TIRADOR PARA PUERTAS, CON POMO HUECO REMACHADO", cuyo privilegio de explotación en España y sus Provincias de Ultramar se solicita por un período de 20 años, deberá recaer sobre las particularidades que se concretan en las siguientes,

REIVINDICACIONES

65 19.- "TIRADOR PARA PUERTAS, CON POMO HUECO REMACHADO", caracterizado por el hecho de que está constituido por una placa de base, que puede estar dotada o no de boca-llave, de la cual sobresale directamente una tija o pie hueco, sobre cuyo extremo superior se ha previsto un agujero axial para recibir el pomo del tirador, que también es hueco y presenta, en su interior, un asiento que se ajusta al extremo superior de dicho pie o tija, realizándose la unión entre ambas partes por medio de un saliente tubular que emerge de la cara interna del pomo, el cual, al ser remachada su boca, se adapta al abocardado que presenta el agujero axial del pie que recibe el pomo.

75 20.- "TIRADOR PARA PUERTAS, CON POMO HUECO REMACHADO".- Tal como se ha descrito y demostrado en los dibujos adjuntos.

Consta de cuatro hojas foliadas y mecanografiadas por una sola cara.

Barcelona a 15 JUL 1977

P.A. de J. José Vergés, S.A.

**JUAN B. RENTER RIDAURA**

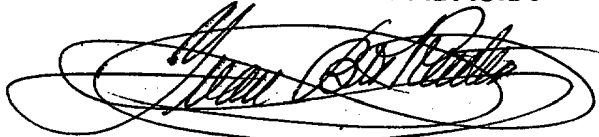

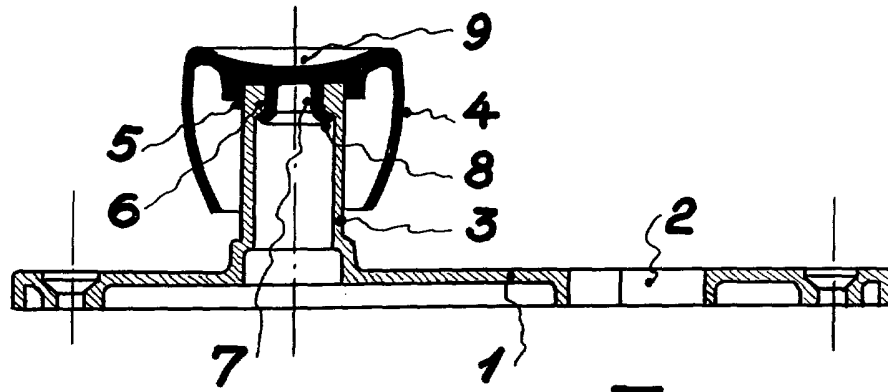

Fig. 1

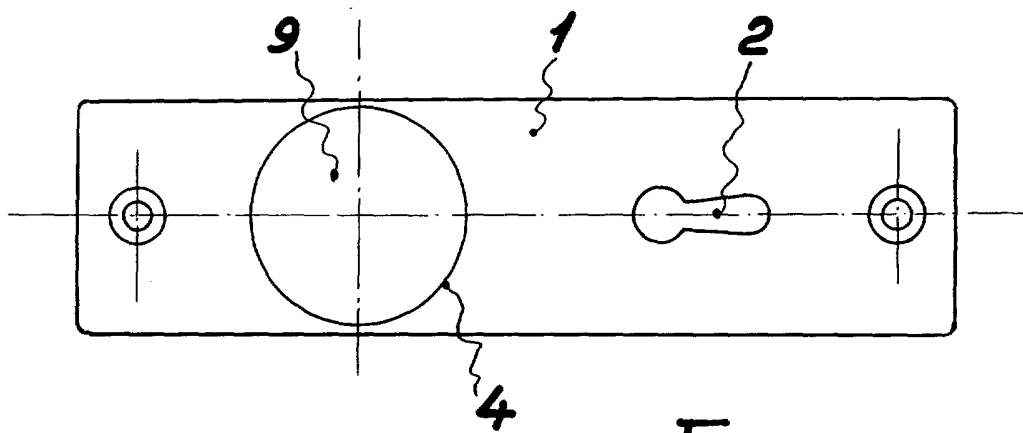

Fig. 2

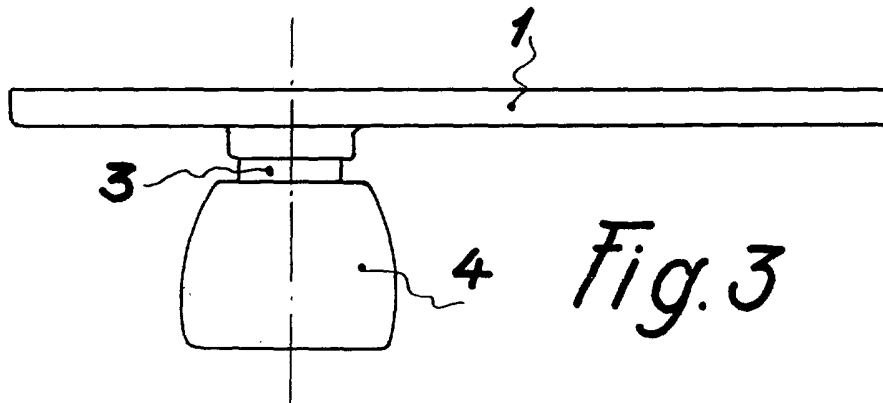

Fig. 3

Barcelona 15 Julio 1977  
P.A. Juan B. Renter  
Juan B. Renter Ridaura