



ESPAÑA

19 ES	11	NUMERO	230128 ⁹ Y
	21		
	22	FECHA DE PRESENTACION	

MODELO DE UTILIDAD

30 PRIORIDADES:	31 NUMERO	32 FECHA	33 PAIS
-----------------	-----------	----------	---------

47 FECHA DE PUBLICIDAD	51 CLASIFICACION INTERNACIONAL B65D
------------------------	--

54 TITULO DE LA INVENCIÓN ESTUCHE PERFECCIONADO
--

71 SOLICITANTE (S) ENVASES Y EMBALAJES MA-PA, S.L.

DOMICILIO DEL SOLICITANTE LLISSA D'AVALL, (Barcelona), Factoria Ma-Pa.

72 INVENTOR (ES)

73 TITULAR (ES) el solicitante.
--

74 REPRESENTANTE D. PEDRO PUJOL MATABOSCH
--

Es objeto de la idea de este modelo de utilidad, como su enunciado indica, un estuche perfeccionado, que se constituye en dos piezas complementarias o partes de las que una actua de base soporte y, la otra, de cobertura, y presenta como peculiar característica la particular conformación de la base soporte y la estructuración de los medios y modo de lograr la fijación de la indicada base a la pieza de cobertura, cumpliendose con la máxima seguridad y eficacia los fines para los que el estuche ha sido ideado.

10. De conformidad con la idea del modelo, la base soporte del estuche está constituida por un cuerpo prismático rectangular conformado a partir de una pieza laminar, cuyas caras extremas estan integradas por un par de solapas de las que la interna tiene practicado un corte en su charnela o arista de doblado, y la otra solapa conforma una lengüeta central que se constituye en el medio de fijación de la pieza de cobertura que se acopla y ajusta sobre esta base. Facultativamente en la cara o plano superior de esta base se practican cortes y/o cajeados o huecos para facilitar la sujeción de los objetos a comportar.

20. La pieza de cobertura está constituida por un cuerpo prismático rectangular abierto por su cara o plano inferior, cuyo cuerpo se conforma tambien a partir de una pieza laminar, y presenta en la proximidad del lado libre de sus dos caras o planos extremos, una fina abertura o corte

para paso de la correspondiente lengüeta de las solapas extremas de cierre de la base soporte.

Las piezas laminares troqueladas y replegadas que conforman la base soporte y la pieza de cobertura, podrán ser de cualquier material plástico, acetado de celulosa, o de cartoncillo o similar, o bien constituir un conjunto mixto, esto es, una pieza o parte en material plástico y la otra en cartoncillo o similar.

Estas son a grandes rasgos las peculiares características del estuche perfeccionado objeto de la idea de este modelo de utilidad, para cuya mejor comprensión, en la descripción que a continuación se da, se hace referencia a la lámina de dibujos adjunta, en que de manera un tanto esquemática y tan solo por vía de ejemplo se muestra un caso de posible realización práctica de la idea del modelo. Los detalles que se muestran y exponen se dan a título ilustrativo, por lo tanto esta memoria debe ser considerada sin carácter restrictivo alguno en cuanto a formas, dimensiones, proporciones y materias se refiere.

45. En la lámina de dibujos adjunta.

La figura 1 muestra en perspectiva las dos piezas o partes que constituyen el estuche, poniendose de manifiesto en esta representación su forma y sus particulares detalles característicos.

50. En la figura 2 se muestra una semisección del con-

junto del estuche montado, así como un detalle ampliado del modo en que se logra la fijación de las dos piezas o partes que lo integran.

Como se aprecia en las figuras enumeradas, el estuche comprende dos piezas o partes, una de las cuales -1- actúa de base soporte, y la otra -2- de pieza de cobertura o tapa. La pieza base soporte -1- está constituida por un cuerpo prismático rectangular conformado a partir de una pieza laminar, y cuyas caras o planos extremos están determinados por dos solapas -3- y -4- opuestas de las que la interna -3- tiene practicada una fina abertura o entalla -5- en el centro de su arista o línea de doblado, mientras que la otra solapa -4- externa conforma una lengüeta -6- que se constituye en el medio de fijación de la pieza de cobertura -2- a la base soporte -1- al ajustarse aquella sobre ésta.

La pieza o elemento de cobertura -2- conforma un cuerpo prismático rectangular de altura notablemente mayor que la de la base soporte -1-, y en caras opuestas tiene practicada respectiva entalla o fino corte -7-, que en combinación con la lengüeta -6- y corte o entalla -5- previstos en lados opuestos de la base -1-, determinan la recíproca fijación de los dos elementos componentes del estuche. A tal fin la pieza o elemento de cobertura -2- se monta sobre la base soporte -1- de modo que ésta ajuste en su embornadura o coincidan las entallas o cortes -7- y -5- de una y otra.

otra pieza, seguidamente las solapas externas -4- de la base soporte se abaten sobre las correspondientes paredes de la pieza de cobertura -2- y las lengüetas -6- de aquéllas solapas se introducen por la ranura definida por los cortes 105. o entallas coincidentes -7- y -5- de uno y otro elemento con lo que se asegura su recíproca fijación tal y como se muestra en la figura 2.

De la descripción que antecede y representaciones de la lámina de dibujos adjunta se infiere la constitución, 110. montaje y funcionabilidad del estuche perfeccionado que se preconiza, así como las ventajas que ofrece con respecto a lo ya conocido.

Se hace constar a los efectos oportunos que en el objeto de este modelo de utilidad se podrán introducir todas 115. aquellas variaciones de detalle que las circunstancias y la práctica pudieran aconsejar siempre cuando, con las mismas, no se modifiquen las características esenciales del estuche perfeccionado descrito.

N O T A

120. Se declara de novedad el contenido de las siguientes

REIVINDICACIONES

- 1.- Estuche perfeccionado, que comprende dos elementos, base soporte y cuerpo de cobertura, cada uno de los
125. cuales se integra a partir de correspondiente pieza laminar, que se caracteriza porque la base soporte conforma un cuerpo prismático rectangular de poca altura, con dos de sus caras opuestas formadas por dos solapas de las que la interior tiene en su línea de dobléz una entalla, y de la exterior se prolonga una lengüeta; el cuerpo de cobertura es -
130. prismático rectangular abierto por su plano inferior y, en lados opuestos, tiene practicada respectiva entalla, acoplándose este cuerpo sobre la base de modo que ésta encaje en su embocadura y coincidan las entallas de los lados opuestos de ambos elementos, y abatiendo las solapas externas de
135. la base sobre las paredes correspondientes del cuerpo de cobertura se introduce la lengüeta de aquéllas en la ramura definida por las entallas coincidentes, con lo que se determina la recíproca fijación de las dos partes componentes -
140. del estuche.

2.- ESTUCHE PERFECCIONADO.

- Todo ello tal y como se describe y reivindica en la memoria que consta de cinco hojas mecanografías por una sola de sus caras y se ilustra con la lámina de dibujos -
145. adjunta,

.... /// ...

Barcelona, Madrid 26 Julio 1977

ENVASES Y EMBALAJES MA-PA, S.L.
pa.

P.PUJOL MATABOSCH
pp.

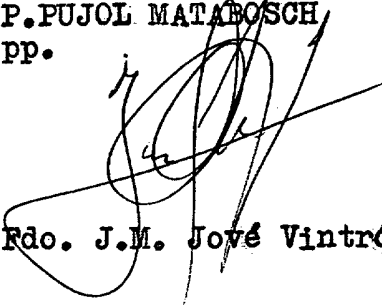

Fdo. J.M. Jové Vintó

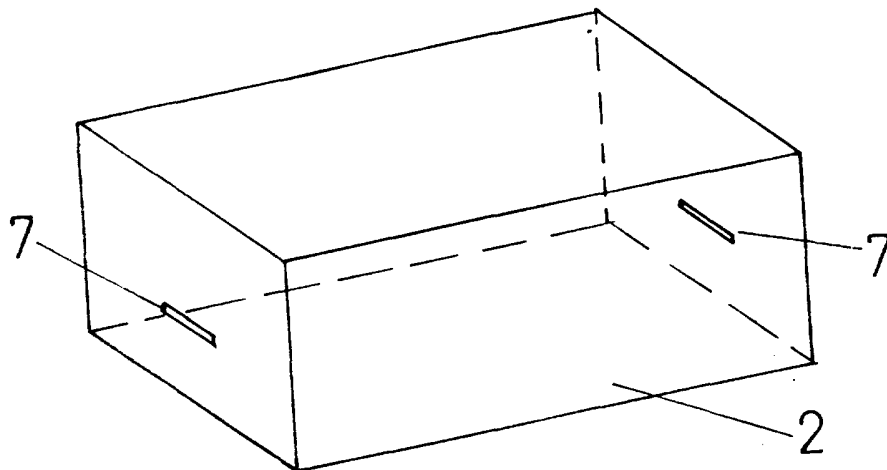

FIG 1

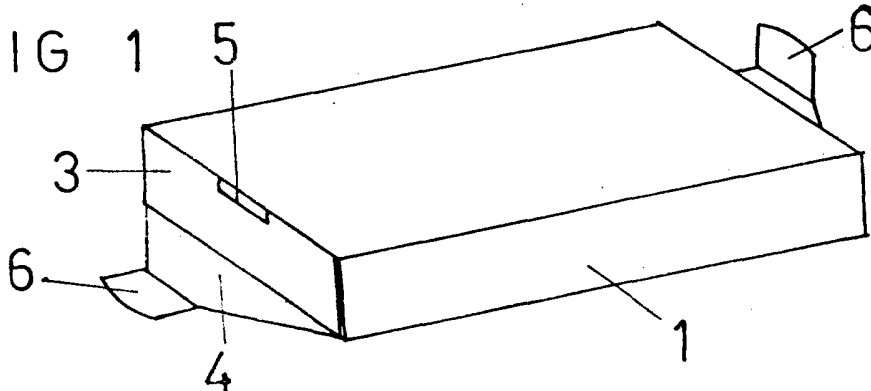
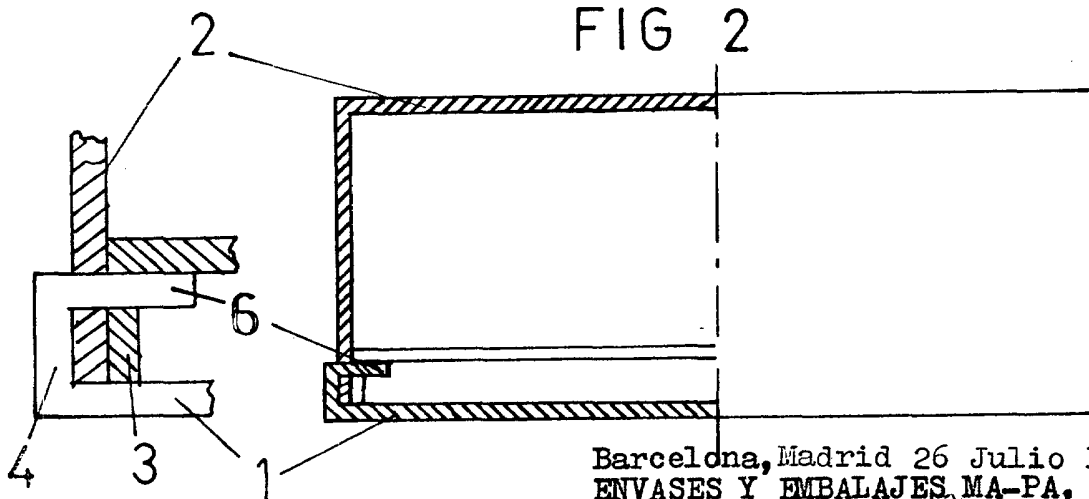

FIG 2



Barcelona, Madrid 26 Julio 1977
ENVASES Y EMBALAJES MA-PA, S.L.
pa.
P. PUJOL
pp.

Fdo. J.M. Jové Vintó

ESCALA VARIABLE.