

229992



229992

MEMORIA DESCRIPTIVA.
=====

PATENTE DE INVENCION.

PAIS : ESPAÑA.

DURACION : 20 AÑOS.

OBJETO : "UNA MAQUINA INYECTORA PARA REPOSTERIA
Y SIMILARES".

=====

A nombre de : DON FELIX ARTEAGABEITIA IRASTORZA, y
DON DANIEL ACHA MENDIVE.

Residentes en : EIBAR (Guipúzcoa).

Nacionalidad : ESPAÑOLA.

229992



La presente memoria se refiere, como su enunciado indica a una máquina inyectora para repostería y similares que posee un cilindro en el interior del cual se puede desplazar, accionado por una palanca, un émbolo que aspira la pasta de un depósito en forma de embudo que posee la máquina, y la impulsa después por una boquilla de salida, a modo de churrera.

El presente invento será muy útil en la repostería por su fácil manejo, ligereza e higiene, pues evita gran cantidad de manipulaciones.

10.- A continuación se hará una detallada descripción del invento que se solicita, con referencia a los planos que se acompañan, en los cuales se representa:

En la figura 1 una sección de la máquina según un plano axial y longitudinal.

15.- En la figura 2 una vista exterior de la citada máquina.

Según el ejemplo de ejecución representado la citada máquina posee un cuerpo cilíndrico hueco 1 en cuyo interior se desplaza un embolo 3 unido a un vástago 4 o varilla que tiene su otro extremo articulado a una palanca de accionamiento 5.

20.- La citada palanca 5 que tiene en uno de sus extremos una bola posee el otro extremo articulado otra varilla o pletina 6 articulada a una oreja 10 que posee el cuerpo cilíndrico en su parte exterior. El cuerpo cilíndrico 1 posee se extremo posterior roscado exteriormente para la sujeción de un tapón

25.- o tapa roscada 13. En su extremo opuesto posee el mencionado



cuerpo cilíndrico un tetón o saliente cilíndrico con un orificio central, en parte roscado, donde va sujeto un émbolo 9 que posee una válvula 7 que cierra la comunicación entre el embudo depósito y el cilindro. La válvula 7 es empujada por un resorte que la mantiene cerrada hasta que se produce una aspiración al hacer retroceder el émbolo. El cuerpo cilíndrico posee en su extremo anterior un orificio de salida provisto de una bola 11 de obturación que al retroceder el émbolo se aprieta contra su asiento semiesférico. Un tapón roscado 12 cierra el orificio de salida que tiene su eje normal al del cilindro. Un orificio axial comunica el orificio 19 con el exterior, y en él van dispuestas las boquillas de salida 18 que pueden tener secciones diversas interiormente pero que exteriormente poseen todas un pequeño resalte cilíndrico que sirve para sujetar la boquilla con una tuerca 7 roscada en un moyu 16 unido a la base anterior del cuerpo cilíndrico de la máquina. Tanto el moyu como la tuerca poseen un orificio axial para paso de la boquilla.

Con la citada máquina, y una vez llenado su depósito o embudo, se hace retroceder el émbolo con la palanca para ese fin previsto abriéndose la válvula que cierra el embudo, y llenándose de pasta el cilindro de la máquina; quedando entonces la máquina dispuesta para hacer con su boquilla los dibujos, con pastas o cremas, de repostería que se desee, bastando para hacerla salir por la boquilla apretar el émbolo y hacerle avanzar. La válvula del depósito se cierra, y se abre entonces la de bola saliendo a continuación la pasta o crema.

La forma, materiales y dimensiones podrán ser variables y en general todo cuanto sea accesorio o secundario siempre



que no altere, cambie o modifique la esencialidad del objeto descrito.

N O T A.-
=====

Los puntos de invención propia y nueva que se presentan
60.- para que sean objeto de esta Patente de Invención en España por veinte años, son los siguientes:

1ª.- Una máquina inyectora para repostería y similares
65.- caracterizada por un cuerpo cilíndrico, en cuyo interior se puede desplazar un émbolo, que lleva sujeto a él y en comunicación a través de una válvula un depósito o embudo, válvula que es empujada por un resorte contra su asiento de forma que se abre al retroceder el émbolo y provocar una aspiración.

2ª.- Una máquina inyectora para repostería y similares
70.- según punto anterior, caracterizada por un obturador de bola que se abre al empujar el émbolo hacia adelante, poniendo en comunicación al cilindro con la boquilla de salida.

3ª.- Una máquina inyectora para repostería y similares,
75.- según puntos anteriores, caracterizada porque las boquillas, que pueden tener diversas secciones interiores de paso, poseen un resalte exterior que permite su sujeción con una tuerca roscada en un moyu axial situado en la base anterior del cuerpo cilíndrico de la máquina.

4ª.- Una máquina inyectora para repostería y similares,
80.- según puntos precedentes, caracterizada porque el émbolo va a un vástago que tiene su otro extremo articulado a una palanca que tiene un extremo provisto de una bola de accionamiento y el otro articulado a otra platina articulada a su vez a una orejeta de cuerpo cilíndrico.



5º.- "UNA MAQUINA INYECTORA PARA REPOSTERIA Y SIMILARES",
85.- todo tal y conforme se describe en la presente memoria, la cual
consta de 87 líneas y a título de ejemplo se representa en los
adjuntos dibujos.

Madrid, 26 JUL. 1956

FELIX ARTEAGABELTIA IRASTORZA, y
DANIEL ACHA MENDIVE,

P. A.

JULIO DE PABLOS
E.P.

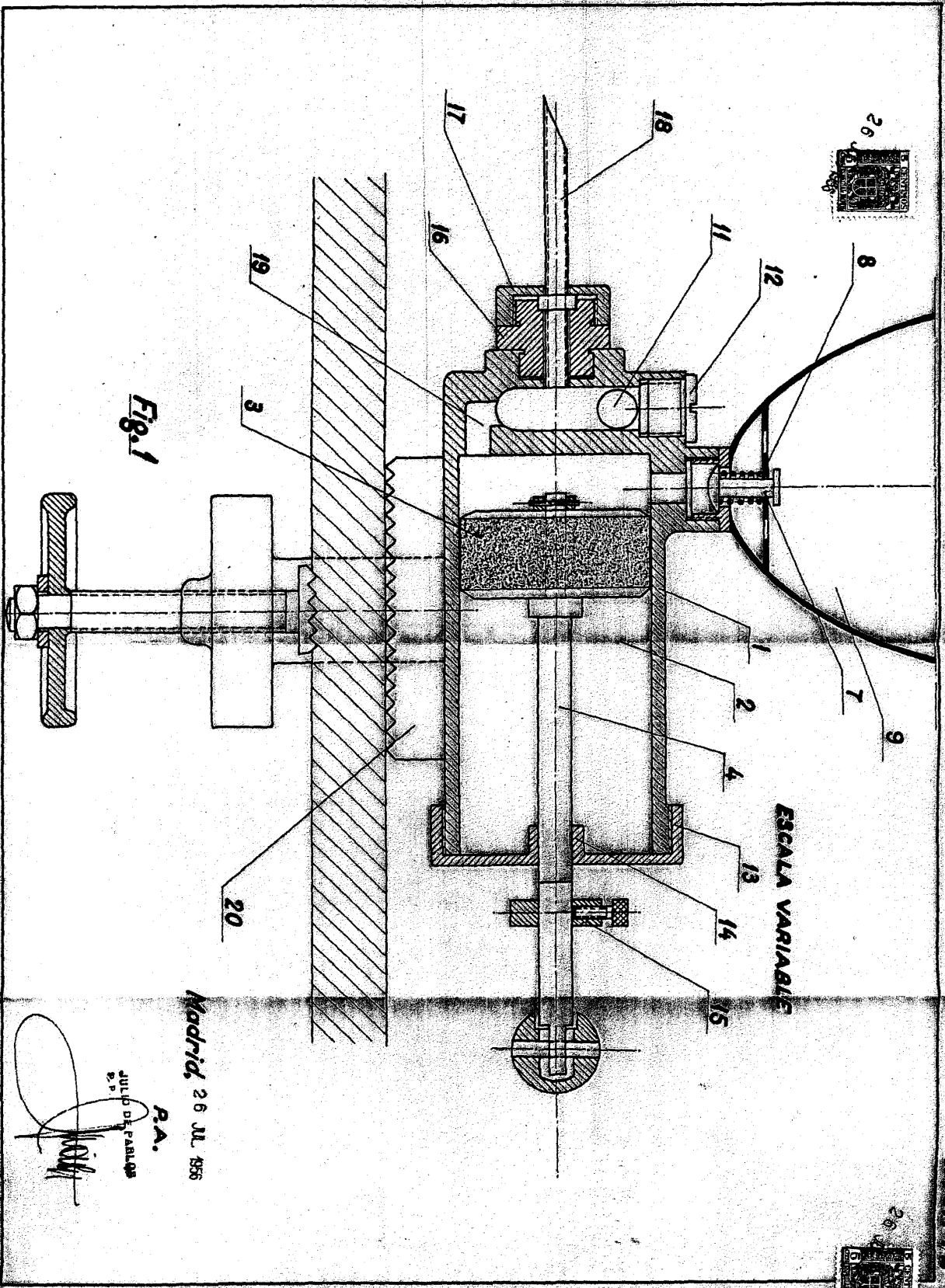

ESCALA VARIABLE

Fig. 1

Madrid, 26 Jul. 1956

P.A.
 JULIO DE PARLAGE
 S. P.
[Signature]

229992

26 JUL



ESCALA VARIABLE

18

10

6

Fig. 2

Madrid, 26 JUL. 1956

F.A.

JULIO DE PABLOS
E.B.

