



ESPAÑA

19	ES	11	NUMERO	10	Y
		21	229991		
		22	FECHA DE PRESENTACION		
			8 Julio de 1.977		

MODELO DE UTILIDAD 229991

30	PRIORIDADES:	32	FECHA	33	PAIS
31	NUMERO				

47	FECHA DE PUBLICIDAD	51	CLASIFICACION INTERNACIONAL
			A42C

54	TITULO DE LA INVENCIÓN
"PIEZA PARA SER SOBREPUESTA POR PEGADO EN ARTICULOS DE GOMA"	

71	SOLICITANTE (S)
ASTILLEROS NEUMATICOS DUARRY, S.A.	

DOMICILIO DEL SOLICITANTE	
BARCELONA, Calle Rosellón, 1	

72	INVENTOR (ES)

73	TITULAR (ES)

74	REPRESENTANTE
D. JOSE MIGUEL GOMEZ-ACEBO Y POMBO	

La presente solicitud se refiere a una pieza para ser sobrepuesta por pegado en artículos de goma, particularmente aplicable en la ornamentación de gorros de baño.

Es sabido que de los artículos de goma son a veces
5 susceptibles de ser adornados de múltiples elementos laminares moldeados, de una configuración cualquiera, unidos al artículo de goma de modo que sobresalen en forma volandera permanente de la cara exterior del mismo.

Dichos elementos laminares pueden estar constituidos
10 por flores, hojas, flecos u otros adornos, ya sean dobles o sencillos. En el caso de flores dobles, en las que los adornos laminares se introducen uno en otro, se duplican por cada adorno el número de operaciones necesarias para aplicarlo sobre el artículo de goma. Mediante la pieza objeto de la presente
15 solicitud se eliminan por completo estas dobles operaciones, caracterizándose en su esencia dicha pieza porque, moldeada de una sola vez, está constituida por dos paredes coaxiales sensiblemente troncocónicas o troncoprismáticas, de secciones semejantes cualesquiera, unidas entre sí por una de sus dos
20 bases mediante una superficie a modo de corona anular, cuya cara externa está adaptada para ser aplicada sobre el artículo de goma.

En los dibujos adjuntos se ilustra, a título de ejemplo no limitativo, una forma de realización de dicha pieza.

25 La Fig. 1 es una vista en alzado, semiseccionada, de una pieza según la presente solicitud;

la Fig. 2 ilustra una vista en planta correspondiente

a la de la Fig. 1; y

la Fig. 3 muestra una aplicación de la pieza sobre un gorro de baño.

5 En dichos dibujos puede apreciarse que la pieza está constituida por una pared coaxial externa 1 y una pared coaxial interna 2, sensiblemente troncocónicas o troncopris-
máticas, de secciones semejantes cualesquiera, unidas entre sí por una de sus dos bases mediante una superficie 3 a modo de corona anular.

10 La cara externa 4 de dicha superficie 3 está adaptada para ser aplicada sobre el artículo de goma 5 que en este caso se trata de un gorro de baño, siendo evidente que las configuraciones de ambas paredes 1 y 2 pueden ser totalmente distintas.

15 Se hace constar que todo cuanto no altere, cambie o modifique lo esencial de la pieza para ser sobrepuesta por pegado en artículos de goma descrita, puede quedar sometido a variaciones de detalle.

NOTA

20 El Modelo de Utilidad que se solicita recae sobre las siguientes reivindicaciones:

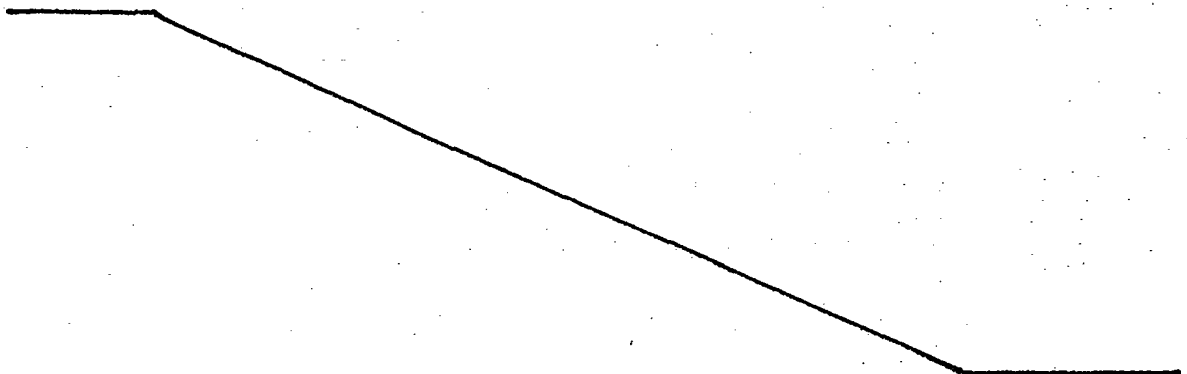

REIVINDICACIONES

1^a.- Pieza para ser sobrepuesta por pegado en artículos de goma, caracterizada porque, moldeada de una sola vez, está constituida por dos paredes coaxiales sensiblemente trococónicas o troncoprismáticas, de secciones semejantes cualesquiera, unidas entre sí por una de sus dos bases mediante una superficie a modo de corona anular, cuya cara externa está adaptada para ser aplicada sobre el artículo de goma.

2^a.- PIEZA PARA SER SOBREPUESTA POR PEGADO EN ARTICULOS DE GOMA,
tal y como queda descrito y reivindicado en la presente memoria, que consta de tres hojas mecanografiadas por una sola cara y de una lámina de dibujos.

BARCELONA, 8 de Julio de 1.977

ASTILLEROS NEUMATICOS DUARRY, S.A.
P.P.

J. M. GOMEZ-ACEBO Y POMBO
p. p. fdo.: J. M. Valentín-Fernández



ESCALA VARIABLE

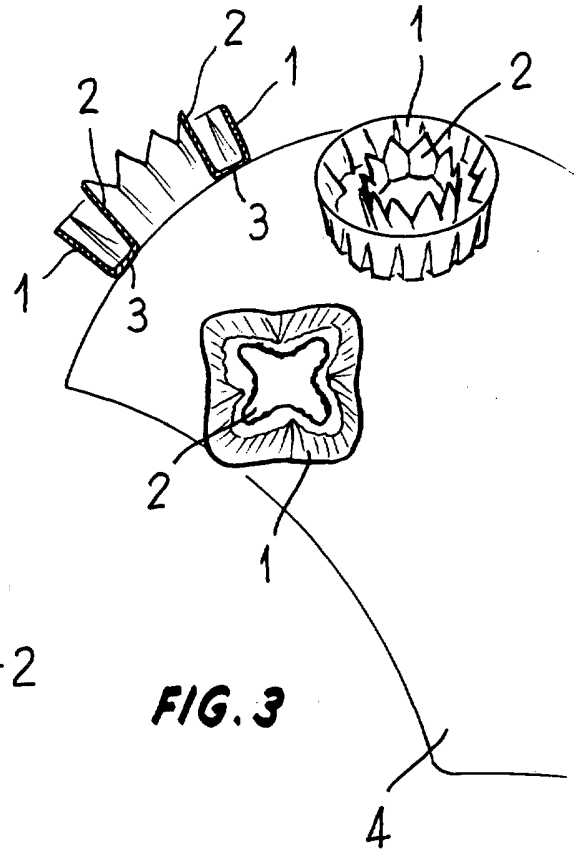
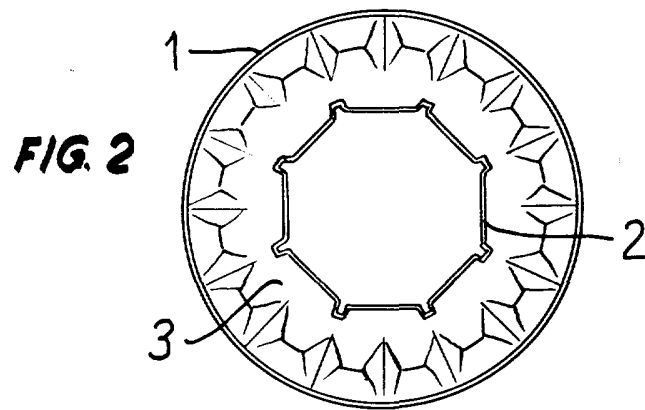
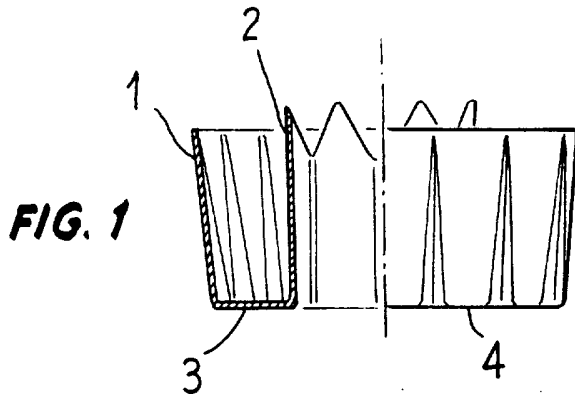

BARCELONA, 8 de Julio de 1977
ASTILLEROS NEUMATICOS DUARRY, S.A.
P.P.

J. M. GOMEZ-ACEBO Y POMBO

p. p. Fdo.: J. M. Valentín-Fernández

Valentín