



(19) ES	(11) NUMERO 229987	(10) Y
(21)	(22) FECHA DE PRESENTACION	

229987
MODELO DE UTILIDAD

e - 5 DIC. 1977

(30) PRIORIDADES: (31) NUMERO	(32) FECHA	(33) PAIS
----------------------------------	------------	-----------

(47) FECHA DE PUBLICIDAD	(51) CLASIFICACION INTERNACIONAL <i>A63J</i>
--------------------------	---

(54) TITULO DE LA INVENCIÓN TEATRO DE JUGUETE PARA TITERES
--

(71) SOLICITANTE (S) D. CONSUELO AMIEVA FOSSATI

DOMICILIO DEL SOLICITANTE c/ SAGASTA, 16 - MADRID 4

(72) INVENTOR (ES) El mismo

(73) TITULAR (ES) El mismo
--

(74) REPRESENTANTE

1 La presente solicitud de Modelo de Utilidad se refiere a un teatro de juguete para títeres como indica su enunciado.

5 La realización que constituye el objeto de la misma, presenta una total y completa novedad, por lo que la titular, acogiéndose al Artículo 171 del vigente estatuto sobre la Propiedad Industrial, solicita para sí los derechos de fabricación y explotación en exclusiva en todo el territorio nacional.

10 Completa esta Memoria un juego de planos que muestra claramente el objeto de la solicitud en seis figuras, siendo la primera (A) un a vista en perspectiva de un ejemplo de realización no limitativo. Las demás figuras son el despiece.

15 La figura B es una vista en perspectiva de la parte posterior de la pieza frontal, en la que se ve la embocadura del escenario (1), el telón (2), el volante superior (3) y una barra rectangular a cuyos extremos lleva unas hembrillas que sujetan un alambre por donde corren las anillas del telón que se pliega hacia ambos lados por un sistema convencional de hilos. Esta pieza frontal va doblada hacia atrás en los laterales (5) y en la parte inferior (6), constituyendo un todo solidario que permite fijarla fuertemente al borde de cualquier mesa por medio de tornillos de presión (7), y constituye la pieza base de esta invención ya que a partir de ella se montan todas las demás, permitiendo el uso de decoraciones e incluso de un techo con un sistema de iluminación eléctrica, al mismo tiempo que la persona que trabaja permanece cómodamente sentada observando

20

25

1 los títeres e incluso las reacciones de los espectadores a través de las ranuras del fondo. Todas estas características no existen en los teatro para títeres actualmente en el mercado. Los dobleces laterales (5) presentan dos taladros (8) cada uno.

5 La figura C muestra en perspectiva la pieza posterior que constituye los laterales (9) y el fondo (10) del teatro, siendo totalmente plegable por sus aristas (11). Los laterales presentan dos taladros (12) que coinciden exactamente con los que presentan los dobleces laterales de la pieza frontal, lo que
10 permite unir ambas piezas por medio de cuatro encuadernadores, como el mostrado abierto y cerrado en la figura D.

Los laterales (9) llevan unas pletinas (13) de tamaño adecuado que giran alrededor de un eje (14) situado en un extremo de las mismas, las cuales tienen por objeto actuar como soportes para mantener levantado el techo F cuando se cambian las
15 decoraciones E. El fondo (10) de la pieza posterior, presenta dos ranuras (15) horizontales.

La figura E muestra una decoración de fondo que es sencillamente una lámina rectangular debidamente decorada y provista en su borde superior, cerca de los extremos, de dos piezas en
20 forma de gancho plano (16) que sirven para colgar la decoración en el fondo de la pieza posterior (Fig. C).

La figura F muestra en perspectiva, desde su parte inferior, el techo del teatro, que consta de una pieza rectangular
25 (18) de la que es solidaria una pletina (19) de altura y grueso

1 apropiados que va a lo largo de los laterales y parte posterior del techo sin llegar al borde de los mismos, la cual se encaja en el interior del conjunto formado por la pieza frontal y la posterior, dando al juguete una mayor solidez y firmeza.

5 La decoración (Fig. E) tiene dos ramuras horizontales (17) por las que puede ver la persona que trabaja, ya que coinciden con las otras dos (15) más grandes del fondo de la pieza posterior.

Fijas al techo van dos piezas (20) de tamaño y forma adecuados para alojar dos pilas eléctricas de pequeño voltaje que
10 alimentan cada una a dos lámparas (21) que, con sus correspondientes casquillos van fijas cerca del borde anterior del techo, pudiéndose encender y apagar, desde la parte superior del mismo, por medio de dos interruptores de botón (22).

Una vez desmontado el teatro, tanto las decoraciones,
15 pieza posterior, techo y demás piezas que lo componen, se alojan en la cavidad existente entre los dobleces laterales de la pieza frontal, lo que permite guardar el conjunto, una vez desmontado y plegado, en una caja de pequeñas proporciones.

El ejemplo de realización aquí dado no tiene carácter
20 limitativo alguno y, en consecuencia, podrán modificarse aquellos detalles que no alteran lo principal del juguete.

N O T A

En resumen, la presente solicitud recaerá sobre las siguientes reivindicaciones:

25 1º.- Teatro de juguete para títeres caracterizado por

1 componerse de una pieza frontal, donde está la embocadura y el
telón, que presenta unos dobleces hacia atrás en los laterales
y parte inferior, constituyendo un todo solidario, la cual se
fija al borde de una mesa por medio de tornillos de presión.

5 A esta pieza se ensambla por medio de pasadores del tipo de en-
cuadernador, otra pieza posterior de forma rectangular plegable
que constituye los laterales y el fondo del teatro, presentando
en la parte interior de cada uno de los laterales una pletina
giratoria alrededor de un eje situado en uno de sus extremos y
10 presentando además dos ranuras horizontales en el fondo, en el
cual se cuelgan las decoraciones constituidas por unas láminas
rectangulares en cuyo borde superior llevan unas piezas en for-
ma de gancho. Estas decoraciones tienen también unas ranuras
horizontales que coinciden con las que presenta el fondo.

15 2º.- Teatro de juguete para títeres, según la reivindi-
cación primera caracterizado por tener una pieza rectangular que
forma el techo, en cuya parte inferior lleva una pletina que va
a lo largo de los laterales y parte posterior, sin llegar al
borde. Presenta también en la cara inferior dos piezas de forma
20 y tamaño adecuados para el alojamiento de dos pilas eléctricas
de pequeño voltaje que alimentan cada una a dos lámparas situa-
das cerca del borde delantero del techo y que pueden encenderse
y apagarse desde la parte superior del techo por medio de dos
interruptores de botón.

25 3º.- TEATRO DE JUGUETE PARA TITERES.

1 Según se describe en la presente memoria descriptiva
que consta de seis hojas escritas a máquina por una sola cara
y dibujos.

Madrid, 14 de Julio de 1977

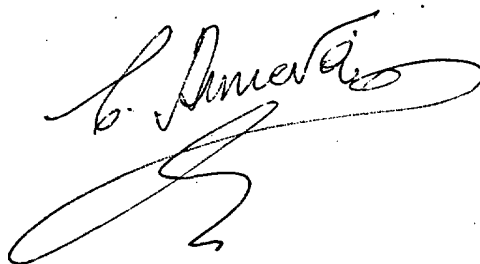
5 A handwritten signature in cursive script, appearing to read 'L. Amador', with a large flourish underneath.

10

15

20

25

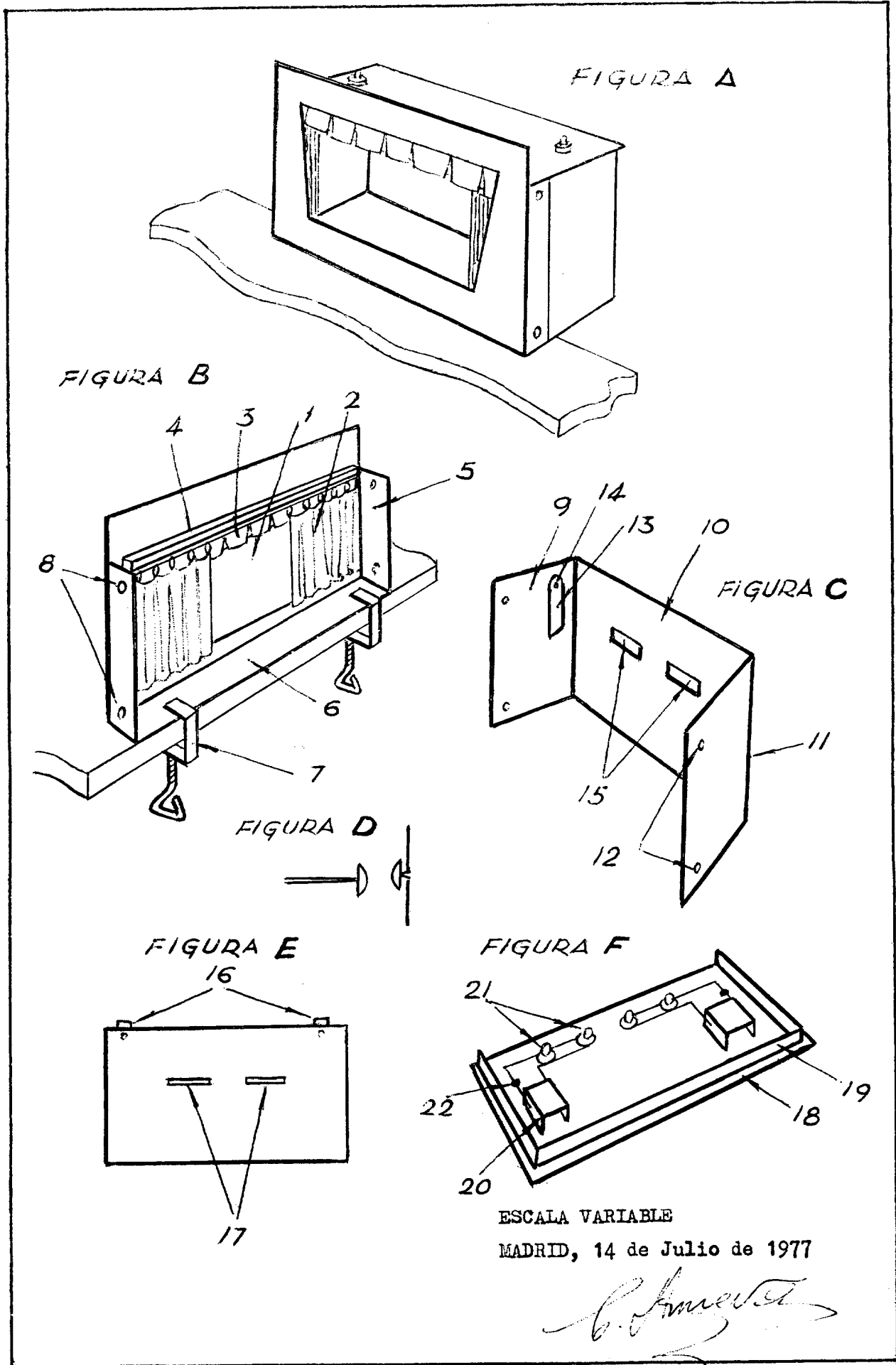

ESCALA VARIABLE

MADRID, 14 de Julio de 1977

C. Amieva