



ESPAÑA

BAD ORIGINAL

19	ES	11	NUMERO	10	Y
		21	229885		
		22	FECHA DE PRESENTACION		
			- 9 JUL 1977		

MODELO DE UTILIDAD

30 PRIORIDADES:		
31 NUMERO	32 FECHA	33 PAIS
47 FECHA DE PUBLICIDAD		51 CLASIFICACION INTERNACIONAL A47F
54 TITULO DE LA INVENCIÓN "ENVASE EXPOSITOR PARA MUÑECOS".		
71 SOLICITANTE (S) ENRIQUE DURA AMOROS, S.L.		
DOMICILIO DEL SOLICITANTE CASTALLA (Alicante) - Avda. de José Antonio, 27		
72 INVENTOR (ES)		
73 TITULAR (ES)		
74 REPRESENTANTE D. MANUEL DE ARPE GARCIA, Agente Oficial de la Propiedad Industrial		

MODELO DE UTILIDAD

por 20 años por

"ENVASE EXPOSITOR PARA MUÑECOS", a favor de la firma ENRIQUE DURÁ AMORÓS, S.L., domiciliada en CASTALLA (Alicante), Avda. de José Antonio, 27.

M E M O R I A D E S C R I P T I V A
= = = = =

Debido a la evolución constante experimentada por la industria dedicada a la fabricación de envases y estuches, frecuentemente se ven precisados los fabricantes a introducir perfeccionamientos en sus productos, con cuyas mejoras se consigue mayor comodidad para los usuarios, al tiempo que se gana en presentación y acabado, lo que repercute en un mayor prestigio y garantía de la firma abastecedora.

5.-

Es de todos conocida la importancia de la adecuada presentación de un artículo, cualquiera que sean su clase y naturaleza, para su éxito en el mercado; hasta el punto de que artículos vulgares, presentados en envases originales y estéticamente conformados, se divulgan con mayor facilidad que artículos de características cualitativas superiores presentados en envases de mala calidad y poco estéticos.

10.-

15.-

Cada día cobran mayor auge los envases que al tiempo que sirven para el alojamiento y protección del artículo, permiten la exposición del mismo, sin

20.-

necesidad de extraerlo de dicho envase, y en virtud de que la parte anterior lleva practicada una ventana de dimensiones y configuración pertinentes para la exposición que se pretende.

- 25.- La industria juguetera requiere para la presentación de muñecos, envases expositores especiales, en los que se alojan los objetos, siendo estos envases de los fabricados en cartón a modo de cajas, tratando por todos los medios a su alcance de conseguir artículos cómodos, útiles y económicos, siendo esta característica junto con la de introducir novedades originales, las más interesantes para que los artículos tengan aceptación y sean adquiridos por las más débiles economías.
- 30.-
- 35.- El objeto del modelo de utilidad que nos ocupa, consiste en un envase expositor, fabricado en cartón o material similar permitiendo la exposición del objeto u objetos envasados, siendo factible levantar la tapa posterior para visualizar un habitáculo simulativo de un cuarto para el muñeco, y por ser el tipo que ha de servir de base para llevar a cabo la confección de las diversas formas de realización a que en la práctica puede llegarse con la aplicación de sus fundamentos básicos, se cita en la presente memoria a título de ejemplo y será descrito a continuación con la ayuda de la lámina de dibujos que se adjunta.
- 40.-
- 45.-
- 50.- En la figura 1ª, se representa una vista en planta superior del envase expositor, objeto

del modelo de utilidad que se preconiza, apreciándose su contenido, compuesto a base del muñeco y accesorios.

55.- La figura 2ª, representa una vista en alzado anterior del mismo objeto.

60.- En la figura 3ª, se representa una vista en perspectiva del envase expositor, apreciándose por su parte inferior el levantamiento de la tapa para conformar por desplegado el habitáculo simulativo del cuarto para el muñeco.

65.- El estuche externo abierto por sus laterales, se consigue en virtud de la adecuada disposición y doblado de una pieza de cartón 1, de la configuración y dimensión convenientes, cuyo estuche así constituido superiormente lleva una inscripción 2, y practicada una ventana 3, cubierta de material transparente por la que es factible la visión de la pieza interna 4, portadora del muñeco 5, y accesorios 6.

70.- Dicho envase inferiormente está dotado de una pieza 7, que forma parte de su mismo cuerpo, cuya pieza es factible de levantarse hasta adoptar la verticalidad.

75.- Entre las dos caras que conforman ángulo superficie horizontal y vertical, se disponen una serie de objetos, tales como una litera 8, armario 9, y mesita de noche 10, que aparecen cuando se abre la pieza 7, bastando introducir unos cuerpos macizos para que tengan consistencia, permaneciendo plegados dichos objetos cuando la pieza

80.-

7, adopta posición horizontal.

Los objetos 8, 9 y 10, constituyen un habitáculo simulativo de cuarto del muñeco que se complementa con dibujos simulativos de alfombras, flexos, cuadros etc.

85.-

Es de hacer notar que los objetos que aparecen plegados pueden adoptar cualquier disposición y configuración, tan solo se citan a título de ejemplo.

90.-

Con todo lo cual se constituye un envase expositor que permite asociar al objeto y accesorios envasados con un habitáculo simulativo a modo de cuarto de muñeco.

95.-

Suficientemente descrito, que nos es el objeto del modelo de utilidad que nos ocupa, que lo es solamente a título de ejemplo y una de las múltiples formas de realización a que en la práctica puede llegarse tomando como fundamento en su construcción el descrito en la presente memoria, únicamente nos resta señalar que las modificaciones de forma, tamaños, materiales empleados u otras no fundamentales, no deben ser consideradas variaciones que afecten a su esencialidad.

100.-

N O T A

105.-

El modelo de utilidad descrito recaerá pues sobre las siguientes reivindicaciones:

110.-

1ª.-"ENVASE EXPOSITOR PARA MUÑECOS", caracterizado por cuanto está constituido por una pieza que hace de soporte del muñeco y accesorios, de la configuración y dimensiones convenientes, cuya pieza se aloja a modo de bandeja, en el interior de una segunda pieza externa, abierta por dos de sus caras laterales, y constituida por la disposición y dobleces precisas de una pieza de cartón;

115.-

cuya pieza superiormente está dotada de una ventana cubierta de material transparente, para que sea factible la visión de los productos envasados, así como de un rótulo para impresión de la denominación que se desee; inferiormente el envase externo,

120.-

está dotado de una pieza que forma parte de su mismo cuerpo, cuya pieza es factible de levantarse hasta adoptar disposición vertical, se disponen una serie de objetos y se representan motivos, que son visibles y adquieren dimensiones reales, cuando se levanta la pieza citada, permaneciendo plegados cuando la tan repetida pieza adopta posición horizontal.

125.-

2ª.- "ENVASE EXPOSITOR PARA MUÑECOS".
Todo ello, tal y conforme queda descrito, representado y reivindicado.

130.-

Esta memoria consta de seis hojas mecano.

133.- grafiadas y foliadas por una sola de sus caras,
conteniendo un total de ciento treinta y tres líneas.

MADRID A - 9 JUL 1970

MANUEL DE ARPE
P. P.



D I S E Ñ O

=====

DE UN MODELO DE UTILIDAD, A FAVOR DE LA FIRMA
ENRIQUE DURÁ AMORÓS, S.L., DOMICILIADO EN CASTALLA
(Alicante), AVDA. DE JOSE ANTONIO, Nº. 27, POR:
"ENVASE EXPOSITOR PARA MUÑECOS".

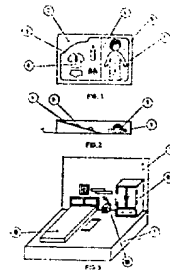

Escala variable.

MADRID A 9 JUL 1977

MANUEL DE ARPE

P. D.

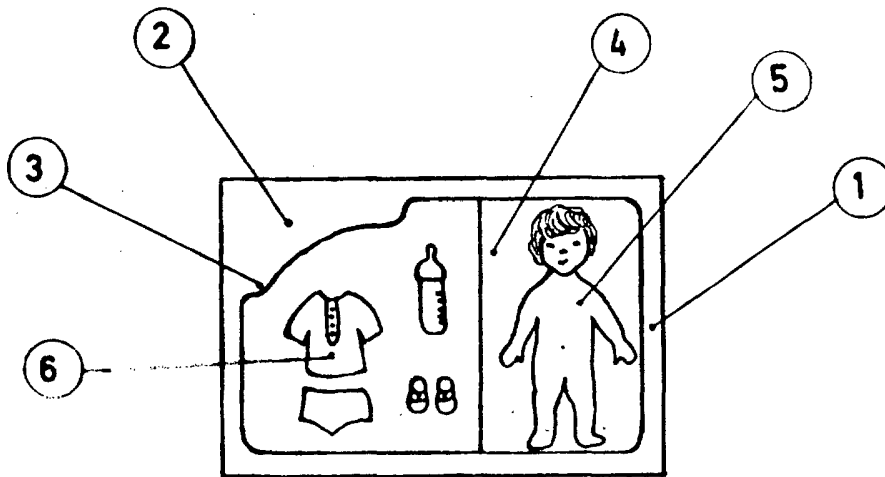

FIG. 1

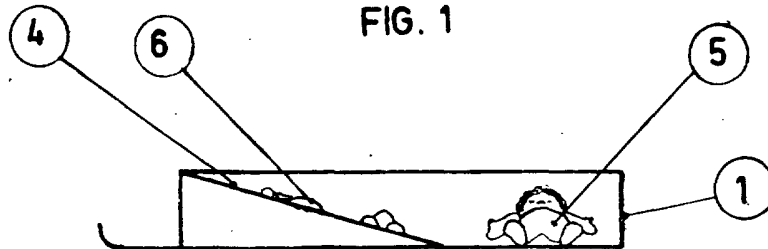

FIG. 2

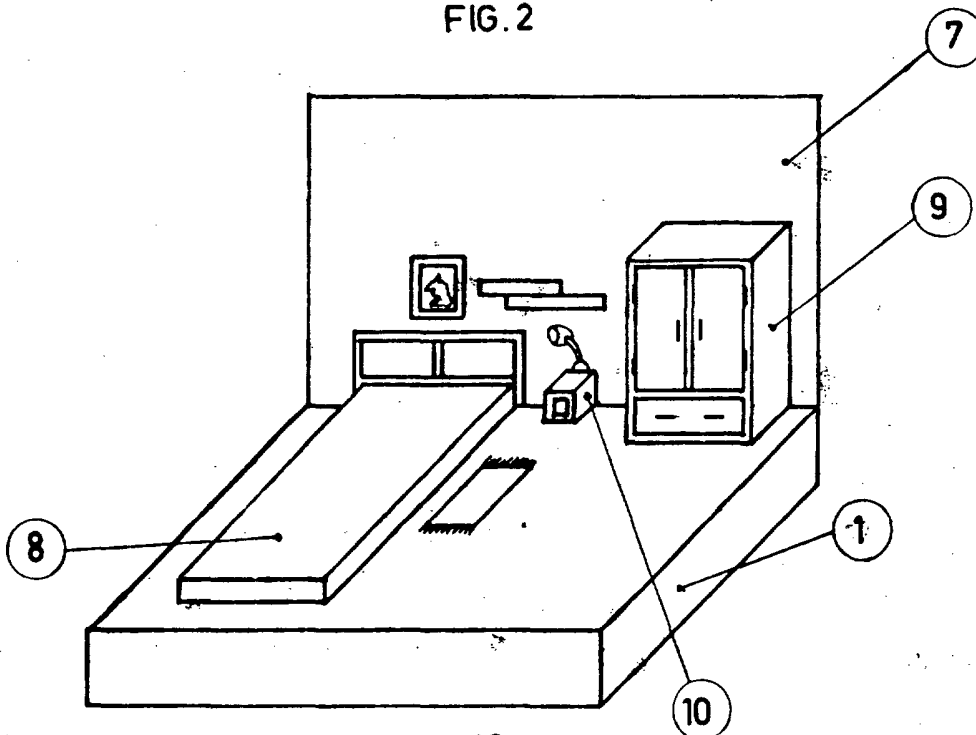

FIG. 3

ESCALA VARIABLE
MADRID 9 JUL 1970

MANUEL DE ARPE
P. P.