

ESPAÑA

229851

MODELO DE UTILIDAD

P.- 62.295
File G4935/17

10	ES	11	NUMERO	229851	10	Y
21		22	FECHA DE PRESENTACION	31-1-1976		

30	PRIORIDADES:	32	FECHA	33	PAIS
31	NUMERO				
	G 75 03 065.8		1-2-75		R.F.A.

47	FECHA DE PUBLICIDAD	51	CLASIFICACION INTERNACIONAL
			B 65 J

54	TITULO DE LA INVENCIÓN
	"PERFECCIONAMIENTOS INTRODUCIDOS EN UN RECIPIENTE TRANSPORTABLE EN FORMA DE PARALELEPIPEDO"

71	SOLICITANTE(S)
	FESTO-MASCHINENFABRIK GOTTLIEB STOLL

	DOMICILIO DEL SOLICITANTE
	Ulmer Strasse 48, Esslingen a.N., República Federal Alemana

72	INVENTOR (ES)
	Dr. Walter Grosse

73	TITULAR (ES)

74	REPRESENTANTE
	DON FERNANDO DE ELZABURU MARQUEZ

P-62295

El invento se refiere a un recipiente transportable en forma de paralelepípedo a manera de un contenedor para el transporte de objetos, por ejemplo de equipos de puestos de ferias, exposiciones ambulantes o laboratorios, con una pared frontal susceptible de abrirse.

5

El presente invento se ha planteado el problema de crear un recipiente de la clase mencionada al principio en el que no resulten necesarias la carga y descarga que se repiten una y otra vez en lugares diferentes para la respectiva exposición, exhibición o similar de objetos.

10

Este problema se resuelve de acuerdo con el invento por el hecho de que el recipiente está realizado en forma de elemento básico de una disposición de múltiples recipientes que se puede componer de varios recipientes idénticos yuxtapuestos y accesibles de uno a otro, y posee para ello al menos una pared lateral susceptible de abrirse, la cual está conectada articuladamente de manera basculable en al menos 90° a la parte restante del recipiente, convenientemente a lo largo de su canto longitudinal superior y/o inferior, y la cual puede estar constituida en este caso, por ejemplo, por varios tramos de pared consecutivos y conectados articuladamente cada uno por separado. Es posible de este modo enviar siempre juntos, por ejemplo, dos recipientes a una gira que haga escala en varias ferias, exposiciones o similares, sirviendo los recipientes cada vez incluso como lugar de exposición e instalándose para ello uno al lado de otro con la pared lateral abierta, de modo que se obtiene en conjunto un espacio grande. Los objetos no tienen que descargarse ni cargarse prácticamente nunca, sino que, por el contrario, pueden permanecer siem-

15

20

25

30

pre en su lugar asignado fijamente a ellos en cada caso en los contenedores. Se pueden transportar también laboratorios o similares de manera sencilla, por ejemplo de una escuela a otra, teniendo que colocar los recipientes cada vez solamente uno al lado de otro para obtener un laboratorio terminado, en caso de que los recipientes se hayan equipado previamente de manera correspondiente. Por consiguiente, dado que con ayuda del recipiente de acuerdo con el invento se puede construir una disposición de múltiples recipientes que forma un espacio relativamente grande, el recipiente de acuerdo con el invento sirve no solo para el transporte, sino al mismo tiempo también para la exposición, exhibición o similares de los objetos.

En el dibujo están representados varios ejemplos de ejecución del invento. Estas y otras ventajas del objeto del invento se describen a continuación en relación con las figuras de los dibujos, en los que muestran:

La figura 1, un camión cargado con un recipiente a manera de contenedor, en vista oblicua,

La figura 2, un recipiente según el invento con paredes abiertas, en una vista oblicua,

La figura 3a, dos recipientes colocados uno al lado de otro y que forman juntos un espacio de exposición similar, en vista oblicua,

La figura 3b, la disposición de múltiples recipientes según la figura 3a, en una vista en planta sobre el techo,

La figura 3c, la disposición de múltiples recipientes según la figura 3a, en una vista delantera,

La figura 3d, la disposición de múltiples reci-

pientes según la figura 3a, en una vista en planta sobre el fondo,

La figura 4, la vista delantera de otra forma de ejecución del recipiente de acuerdo con el invento,

5 La figura 5, el recipiente según la figura 4 en una vista en planta sobre el techo (mitad superior) y sobre el fondo (mitad inferior),

10 La figura 6, el recipiente según las figuras 4 y 5 en una representación en sección a lo largo de la línea VI-VI de la figura 5,

La figura 7, el recipiente representado en las figuras 4 y 5 en una representación en sección a lo largo de la línea VII-VII de la figura 5,

15 La figura 8, la vista en planta de un cierre precintable, y

La figura 9, el cierre según la figura 8 en una representación en sección a lo largo de la línea IX-IX de la figura 8.

20 En la figura 1 está representado esquemáticamente un recipiente paralelepípedo transportable a manera de un contenedor que está fijado de manera soltable sobre el chasis de un camión 2 que está indicado con línea de trazos. Como es usual en general, la pared frontal posterior 3, que se describirá todavía con detalle, es susceptible de abrirse, estando formada en general en contenedores la pared frontal posterior por dos hojas de puerta que se abren para la carga o descarga del contenedor. Aparte de la pared frontal 3, en el recipiente 1 representado puede abrirse también la pared lateral 4, estando la pared lateral 4 conectada articuladamente a la parte restante del re-

25

30

5 recipiente a lo largo del canto longitudinal superior 5. La pared lateral 4 es basculable en este caso al menos en un ángulo de 90° en torno al eje de giro 6. Puede estar realizada solo en forma basculable una pared lateral 4, pero es posible también conectar articuladamente a la parte restante del recipiente tanto la pared lateral 4 como la pared lateral 7 opuesta a ella. Además, es posible sujetar la pared lateral basculable 4 no con su canto longitudinal superior 5, sino con su canto longitudinal inferior 8. En una forma de ejecución no representada puede estar previsto también que la pared lateral correspondiente a la pared lateral 4 esté conectada articuladamente tanto a lo largo de su canto longitudinal superior como a lo largo de su canto longitudinal inferior, de modo que en esta forma de ejecución la pared lateral puede hacerse bascular hacia arriba o hacia abajo con ayuda de dispositivos de enclavamiento. Otra posibilidad consiste en que la pared lateral articulada 4 esté hecha de varios tramos de pared consecutivos y conectados articuladamente cada uno por separado, de modo que en este caso la pared lateral 4 no ha de hacerse bascular de una vez como un todo, lo que contribuye a facilitar el manejo.

20 La pared frontal 3 está realizada en forma de pared doble, estando conectada articuladamente una parte de pared, a saber, la parte de pared exterior 9, de las dos partes de pared a un canto vertical 10 que delimita lateralmente la pared frontal 3. El eje de giro correspondiente está caracterizado con el número de referencia 11, abarcando el campo de basculación de la parte de pared 9 un ángulo de 180°. Si la parte de pared exterior se encuen

tra en estado basculado hacia fuera, la parte de pared interior 12 puede hacerse bascular hacia arriba en torno a su canto transversal superior 13 y, por tanto, puede abrirse la pared frontal 3. El eje de giro correspondiente está designado con el número de referencia 14. La pared frontal 15 opuesta a la pared frontal 3 puede estar realizada igual que la pared frontal 3, según las necesidades, sobre las que se volverá todavía, pero es posible también realizar la pared frontal 15 como pared cerrada sencilla o como pared doble con una parte de pared exterior basculable en torno al canto vertical correspondiente y una parte de pared interior que puede estar cerrada fijamente o que, como la parte de pared interior 12, puede abrirse.

Un recipiente que cae dentro del ámbito de la descripción realizada hasta ahora está mostrado en representación en perspectiva en la figura 2 en forma desprendida de un medio de transporte, estando constituido el recipiente 16 representado en la figura 2 por un recipiente en el que las dos paredes frontales están realizadas en forma de paredes dobles. Todas las paredes o partes de pared basculables se encuentran en su estado basculado hacia fuera. Por consiguiente, la parte de pared exterior 17 de una pared frontal se ha basculado en 180° desde su posición de transporte, mientras que la parte de pared interior 18 está representada abatida hacia arriba en 90° , manteniéndose la parte de pared interior 18 en su posición basculada hacia fuera, es decir, en su posición de basculación a 90° , con ayuda de dos pies derechos 19, 20. Además, la pared lateral 22 conectada articuladamente a lo largo de su canto longitudinal superior 21 está basculada

hacia arriba y la parte de pared exterior 23 de la otra pared frontal está abatida hacia fuera. Se forma de esta manera por medio del recipiente 16 dispuesto sobre una estructura de asiento un espacio con el doble de la superficie de base del recipiente cuando sus paredes se encuentran en su posición de transporte. La entrada del espacio está cubierta en este caso por la parte de pared 18 abatida hacia arriba. Para obtener un espacio cerrado por todos los lados con excepción de la entrada, se puede fijar a los lados frontales de las partes de pared 17 y 23 y al lado frontal de la pared lateral 22 una cubierta, por ejemplo un toldo.

Antes de que se entre a continuación en la finalidad del objeto del invento, se describirá en primer lugar todavía la disposición de múltiples recipientes representada en las figuras 3a a 3d, la cual está compuesta de dos recipientes desplegados y dispuestos uno al lado de otro sobre una estructura de asiento. Uno de los dos recipientes está representado en este caso con líneas de trazo grueso y el otro recipiente está representado con líneas finas. El recipiente representado con línea de trazo grueso es un recipiente cuya pared lateral 24 vuelta hacia el otro recipiente está abatida hacia arriba, cuya parte de pared exterior 25 de una de sus paredes frontales está basculada en 180° y cuya parte de pared interior 26 de la misma pared frontal está basculada hacia arriba en 90° para la formación de una cubierta de la entrada 27. La pared frontal de este recipiente opuesta a la entrada 27 está realizada en una sola pieza y se halla cerrada. Por el contrario, la pared lateral 28 del recipiente representado con

líneas finas está basculada hacia abajo en torno a su canto longitudinal inferior 29, tal como se desprende de la figura 3d, la cual muestra la vista en planta sobre el fondo de la disposición de múltiples recipientes. Por consiguiente, los fondos 30 y 31 de los dos recipientes forman junto con la pared lateral 28 el fondo de la disposición completa de múltiples recipientes. La pared frontal del recipiente representado con líneas finas opuesta a la pared frontal realizada en forma de pared doble del recipiente representado con líneas gruesas está configurada también en forma de pared doble cuya parte de pared exterior 32 está basculada en 180° y, por tanto, está alineada con la pared frontal enteriza del recipiente dibujado con líneas gruesas y con la parte de pared interior 33 de la pared frontal del recipiente dibujado con líneas finas. Por consiguiente, resulta en conjunto que la disposición de múltiples recipientes según las figuras 3a a 3d está constituida por dos recipientes cada uno de los cuales presenta una pared lateral abatida hacia el otro recipiente y una parte de pared exterior basculada hacia el otro recipiente, de modo que en conjunto existe un espacio accesible a través de la entrada 27, el cual está cerrado por todos los lados y presenta un volumen que es tres veces mayor que el de cada uno de los recipientes.

La finalidad de utilización del recipiente que se acaba de describir o de la disposición de múltiples recipientes compuesta de varios recipientes es la siguiente:

Un expositor que exhiba sus productos en una feria, exposición o similares tendría que cargar hasta ahora

los objetos de exposición en casa en un contenedor de clase de construcción conocida, en un camión de mudanzas o similar y llevarlos al lugar de la exposición, donde se descargarían o instalarían los objetos de exposición. Una vez concluido el tiempo de exposición, los objetos de la exposición tendrían que cargarse entonces nuevamente para llevarlos a otro lugar de exposición. La carga y descarga correspondientes requieren mucho tiempo y ocasionan, por tanto, un gasto relativamente grande, al cual se añadiría aún el gasto unido con la construcción del puesto de la feria o similar. Estos inconvenientes no existen en el nuevo recipiente. En efecto, en éste se prescinde de la carga y descarga en el lugar de exposición, ya que el recipiente mismo sirve de puesto de feria o similar. Se utilizarán convenientemente dos recipientes en forma de una unidad, un recipiente de los cuales se transporte sobre un vehículo de motor y el otro recipiente sobre un remolque y los cuales en su estado ensamblado dan como resultado una disposición de múltiples recipientes como la que está representada en las figuras 3a a 3b. El expositor necesita ahora únicamente instalar los recipientes en correspondencia con los objetos de la exposición y puede viajar a continuación de feria en feria o de exposición en exposición, teniendo que colocarse en cada caso los recipientes solamente uno al lado de otro y teniendo que unirse los recipientes entre sí por basculación de las diferentes paredes para obtener de esta manera, sin traslados ni mucho menos descarga, un puesto de exposición con volumen de espacio suficiente.

Es imaginable también que la tapa 35 y/o el fon-

do 36 del recipiente se conecten articuladamente a la parte restante del recipiente a lo largo de uno de sus cantos longitudinales para hacer posible de esta manera un apilamiento de varios recipientes. Asimismo, es favorable que en una pared frontal realizada como pared doble se apliquen distanciadores entre las dos partes de pared para que no sufran daños los objetos de reclamo aplicados sobre la parte de pared interior y visibles cuando está abatida la parte de pared exterior. Por supuesto, se pueden construir también otras disposiciones de múltiples recipientes que la representada en las figuras 3a a 3d con ayuda del recipiente de acuerdo con el invento como elemento básico, tal como se puede concebir fácilmente.

En las figuras 4 y 5 (mitad superior) está mostrada otra forma de ejecución del recipiente de acuerdo con el invento en vista delantera y vista en planta sobre la tapa. El recipiente 40 está constituido en este caso por un bastidor con vigas 41, 42, 43, 44 y 45 correspondientes a las aristas de un paralelepípedo, así como por placas de pared 46, 47, 48, 49 que forman las paredes laterales y frontales y la tapa. Por consiguiente, en esta forma de ejecución las paredes susceptibles de abrirse están hechas de placas de pared, estando unidas las placas de pared de manera soltable y desmontable, por ejemplo por enclavamiento o encastre, con la parte restante del recipiente. Se ha prescindido de la representación de una pared lateral del recipiente, ya que ésta tiene el mismo aspecto que la tapa representada en la figura 5. Las placas de pared 46 de las paredes frontales o las placas de pared no representadas de las paredes laterales o las placas de

pared 47, 48, 49 de la tapa discurren en cada caso desde la correspondiente viga transversal superior a la inferior 42, 44 o desde la correspondiente viga longitudinal superior a la inferior o desde una viga longitudinal superior 45 a la otra viga longitudinal superior. Como se puede ver en la figura 5, la tapa del recipiente está formada, visto según su longitud, por tres placas de pared, de las cuales las dos placas de pared exteriores 47, 49 son cada una del mismo tamaño que la placa de pared 46 que forma la pared frontal. Las paredes laterales están constituidas también cada una por tres placas de pared. La placa de pared central 48 de la tapa o de las paredes laterales sirve para rigidizar el recipiente y puede estar unida fijamente con el bastidor. A partir de varios de estos recipientes se pueden componer disposiciones de múltiples recipientes de cualquier clase a la manera de un sistema de unidades modulares, por ejemplo también disposiciones de múltiples recipientes de dos o más pisos.

En la figura 6 están representadas en sección la viga longitudinal 45 de la figura 5 y las placas de pared 48, 50 adyacentes a ella. Se desprende de esta figura que las placas de pared están simplemente enchufadas sobre el bastidor, estando previstos los enclavamientos usuales para retener las placas de pared.

Se puede ver además en la figura 6 que en la zona de la tapa del recipiente 40 puede estar fijado un elemento de suspensión 51 realizado a manera de parrilla, permeable al aire y a la luz, que apantalla hacia arriba al espacio interior del recipiente y que está indicado solo esquemáticamente. Este elemento de suspensión 51 sirve para

que en un recipiente instalado como puesto de feria en una nave de exposición, estando quitadas las placas de pared de la tapa, esté presente una circulación de aire a pesar del cierre óptico, por un lado, y puede entrar luz desde arriba en el recipiente, por otro lado. Asimismo, al producirse incendios, el agua procedente de una instalación de riego de la nave de exposición puede llegar a través del elemento de suspensión 51 al interior del recipiente. En el ejemplo de ejecución representado el elemento de suspensión 51 está fijado al bastidor del recipiente. Otra posibilidad consiste en que las placas de pared de la tapa, es decir, en la figura 6 la placa de pared 48, se puedan intercambiar por placas de suspensión permeables al aire y a la luz, realizadas a manera de parrilla. Por último, se puede apreciar todavía en la figura 6 que por encima del elemento de suspensión 51 pueden discurrir los llamados carriles de iluminación 52 que poseen puntos de conexión eléctrica colocados según una disposición reticular para la inserción de, por ejemplo, lámparas.

Un detalle adicional que se puede apreciar en la mitad inferior de la figura 5 y en la figura 7, consiste en que en el lado interior del fondo están fijadas como guías unas ranuras de guía que discurren en ángulo recto con las paredes laterales y/o las paredes frontales, por ejemplo las ranuras de guía 53, 54, 55. El lado interior del fondo del recipiente está hecho en la figura 7 a base de un suelo de alfombra 56. Las ranuras 53, 54, 55 cumplen el cometido siguiente: si se aplican a los objetos a transportar y exponer piezas antagonistas correspondientes a las ranuras de guía, los objetos se pueden correr de

manera sencilla hacia la pared del recipiente durante el transporte, mientras que los mismos se pueden desplazar sencillamente hacia su lugar previamente determinado para cumplir su función de exposición. Las guías representadas están alineadas en sección transversal y discurren de una pared lateral a la pared lateral opuesta, estando dispuestas además a distancias regulares una de otra. Como variante del ejemplo de ejecución representado, es posible también prever guías que discurren en ángulo recto con las paredes frontales.

Las placas de pared están equipadas con cierres precintables para el tráfico que rebase las fronteras. Así, por ejemplo, la placa de pared 47 posee los dos cierres precintables 57 y 58.

En las figuras 8 y 9 está representado con detalle un cierre de esta clase. El cierre contiene una placa de cierre 59 susceptible de fijarse al lado exterior de la placa de pared. La placa de cierre 59 contiene la boca 60 de un ojo de cerradura 61 a través del cual se bloquea la placa de pared correspondiente, por ejemplo con ayuda de un macho cuadrado. Asimismo, en la placa de cierre 59 está conectada articuladamente una trampilla basculable 62 en el punto 63. La boca 60 del ojo de cerradura se encuentra ahora en la zona de basculación de la trampilla basculable 62, cubriendo la trampilla basculable 62 en su posición de cierre al ojo de cerradura hacia fuera. La zona de borde inferior 64 de la trampilla basculable 62 está doblada en el sentido de apartarse de la placa de cierre 59 y enfrente de ella se encuentra, en la posición de cierre de la trampilla basculable 62, una parte de seguro 65 que está fijada también

1 a la placa de cierre 59. Tanto la zona de borde 64 de la
trampilla basculable 62 como la parte de seguro 65 poseen ca
da una un taladro de paso 66 y 67, respectivamente, a través
del cual se puede enchufar, por ejemplo, un alambre para pro
5 cintar sus extremos. Por último, en la placa de cierre 59
está dispuesto todavía un taladro 68 que atraviesa en ángu-
lo recto al cierre en relación con la placa de pared que lo
contiene y que se continúa dentro de la placa de pared, no
representada en las figura 8 y 9. Estando desbloqueada la
10 placa de pared encaja entonces en el taladro 68 una pieza de
enclavamiento del dispositivo de enclavamiento, la cual de-
ja libre el taladro cuando la placa de pared está enclavada.
Es posible de este modo introducir un perno enchufable 70
en el taladro 68 cuando está enclavada la placa de pared.
15 Esto aporta la ventaja de que estando enchufado el perno en-
chufable 70 se puede apreciar ya desde lejos que está encla-
vada la placa de pared. Por consiguiente, se puede prescindir
de comprobar si la placa de pared está enclavada o no.
Cabe mencionar todavía en último término que el perno enchu-
20 fable 70 está unido con una placa de cubierta 71 que cubre
por completo el cierre en su estado enchufado.

25

REIVINDICACIONES

30

Los puntos que como característica de novedad

1 se presentan para que sean objeto de esta solicitud de Modelo de Utilidad en España, por VEINTE años, son los que se re co ge n en las reivindicaciones siguientes:

5 1ª.- Perfeccionamientos introducidos en un recipiente transportable en forma de paralelepípedo a manera de un contenedor para el transporte de objetos, por ejemplo de equipos de puestos de ferias, exposiciones ambulantes o laboratorios, con una pared frontal susceptible de abrirse, caracterizados porque dicho recipiente está realizado en 10 forma de elemento básico de una disposición de múltiples recipientes que se puede componer de varios recipientes idénticos (1, 16, 40) yuxtapuestos y accesibles de uno a otro, y posee para ello al menos una pared lateral susceptible de 15 abrirse (por ejemplo, 4) que está conectada articuladamente de manera basculable en al menos 90° a la parte restante del recipiente, convenientemente a lo largo de su canto longitudinal superior y/o inferior (5 u 8) y que puede constar en este caso, por ejemplo, de varios tramos de pared 20 consecutivos y conectados articuladamente cada uno por separado.

25 2ª.- Perfeccionamientos según la reivindicación 1ª, caracterizados porque al menos una de las dos paredes frontales (por ejemplo, 3) de dicho recipiente está realizada en forma de pared doble y una parte de pared (9) 30 de las dos partes de pared (9, 12) de una pared doble está conectada articuladamente a un canto vertical 10 que delimita lateralmente la pared frontal (3), abarcando el campo de basculación un ángulo de 180° y pudiendo haber, por ejemplo cuando está basculada hacia dentro la parte de pared (9) conectada articuladamente, unos distanciadores en-

tre ésta y la otra parte de pared (12) de la pared doble.

5 3ª.- Perfeccionamientos según las reivindicaciones 1ª o 2ª, caracterizados porque la pared frontal susceptible de abrirse o una de sus partes de pared (parte de pared 12) está conectada articuladamente a la parte restante del recipiente de manera basculable en torno a su canto superior (13) y puede inmovilizarse preferiblemente en su posición de basculación a 90º, por ejemplo con ayuda de pies derechos (19, 20).

10 4ª.- Perfeccionamientos según una de las reivindicaciones 1ª a 3ª, caracterizados porque la tapa y/o el fondo del recipiente están conectados articuladamente a la parte restante del recipiente a lo largo de uno de sus cantos longitudinales.

15 5ª.- Perfeccionamientos según la reivindicación 1ª, caracterizados porque las paredes susceptibles de abrirse de dicho recipiente constan de placas de pared (46, 47, 48, 49) que están unidas de forma soltable o desmontable, por ejemplo por enclavamiento o encastre, con la parte restante del recipiente.

20 6ª.- Perfeccionamientos según la reivindicación 5ª, caracterizados porque dicho recipiente consta de un bastidor con vigas (41, 42, 43, 44, 45) correspondientes a las aristas de un paralelepípedo y de placas de pared, por ejemplo tres placas de pared (47, 48, 49) que forman al menos sus paredes laterales y frontales y su tapa y que discurren cada una de la viga transversal superior correspondiente a la inferior o de la viga longitudinal superior correspondiente a la inferior o de una viga longitudinal superior a la otra viga longitudinal superior.

25

30

7^a.- Perfeccionamientos según una de las reivindicaciones 1^a a 6^a, caracterizados porque en la zona de su tapa está fijado un elemento de suspensión (51) permeable al aire y a la luz, realizado a manera de parrilla y que apantalla al espacio interior del recipiente hacia arriba, y porque convenientemente las placas de pared de la tapa pueden intercambiarse contra placas de suspensión permeables al aire y a la luz y realizadas a manera de parrilla, pudiendo discurrir por encima del elemento de suspensión (51) permeable al aire y a la luz unos carriles de iluminación (52) con puntos de conexión eléctrica colocados según una disposición reticular.

8^a.- Perfeccionamientos según una de las reivindicaciones 1^a a 7^a, caracterizados porque en el lado interior (56) del fondo están fijadas unas guías, por ejemplo ranuras de guía (53, 54, 55), que discurren en ángulo recto con las paredes laterales y/o las paredes frontales y que, discurrendo alineadas en dirección transversal de una pared lateral a la otra y vistas en la dirección longitudinal están dispuestas a distancias regulares unas de otras.

9^a.- Perfeccionamientos según una de las reivindicaciones 1^a a 8^a, caracterizados porque las paredes susceptibles de abrirse o las placas de pared que forman éstas son enclavables cada una con ayuda de al menos un cierre precintable (57, 58) y porque la boca (60) del ojo de cerradura (61) del cierre se encuentra en la zona de basculación de una trampilla basculable (62) que cubre hacia fuera en su posición de cierre al ojo de cerradura y enfrente de la cual se encuentra, en su posición de cierre,

una parte de seguro (65), teniendo la trampilla basculable y la parte de seguro sendos taladros de paso (66 y 67) para el precintado.

5 10^a.- Perfeccionamientos según la reivindicación
9^a, caracterizados porque el cierre presenta un taladro
(68) que lo atraviesa en ángulo recto respecto a la pared
o placa de pared que lo contiene y en el que encaja, estan-
do desbloqueada la pared o la placa de pared, una pieza de
enclavamiento que deja libre el taladro cuando está encla-
vada la pared o la placa de pared, de modo que estando en-
clavada la pared o la placa de pared se puede enchufar des-
de fuera en el taladro un perno enchufable (70) que está
unido con una placa de cubierta (71) que cubre por comple-
to el cierre en su estado enchufado.

15 11^a.- Perfeccionamientos introducidos en un re-
cipiente transportable en forma de paralelepípedo.

Tal y como se ha descrito en la Memoria que ante-
cede, representado en los dibujos que se acompañan y con
los fines que se han especificado.

20 Esta Memoria consta de dieciocho hojas escritas
a máquina por una sola cara.

Madrid, 11 MAY 1977

P.A. Fernando de Elizaburu
for Feder.

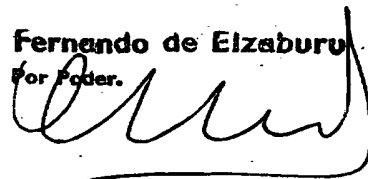

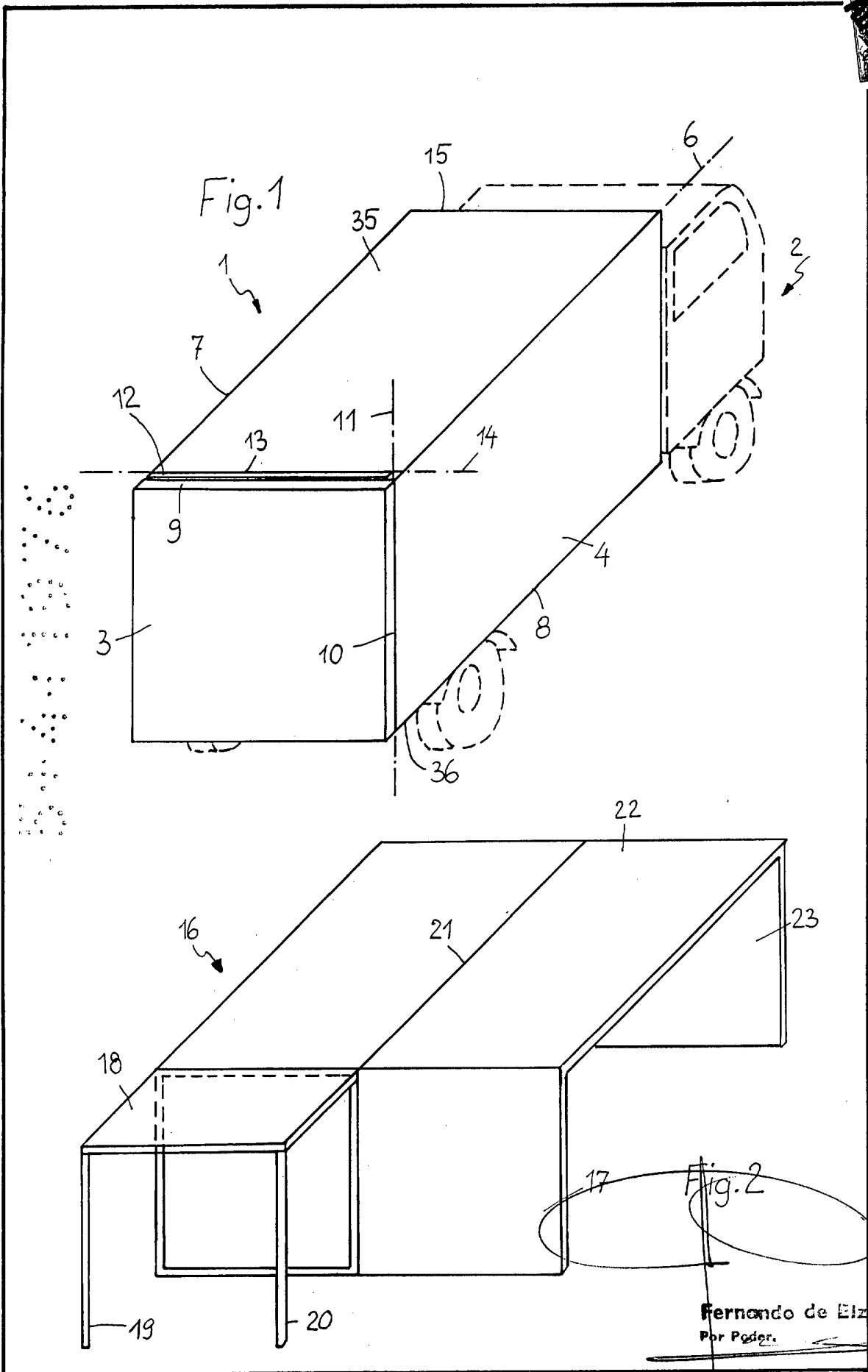

Fernando de Elizaburu
Por Poder.

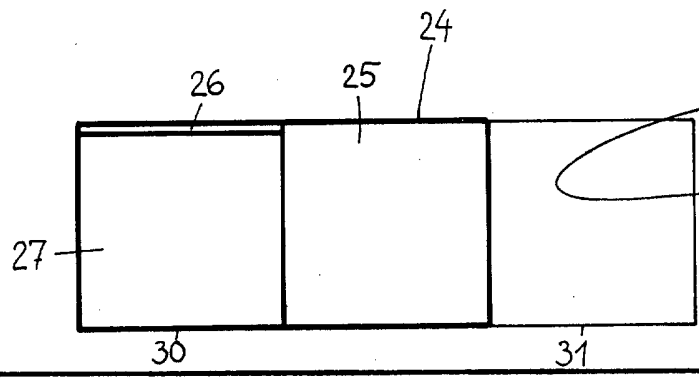
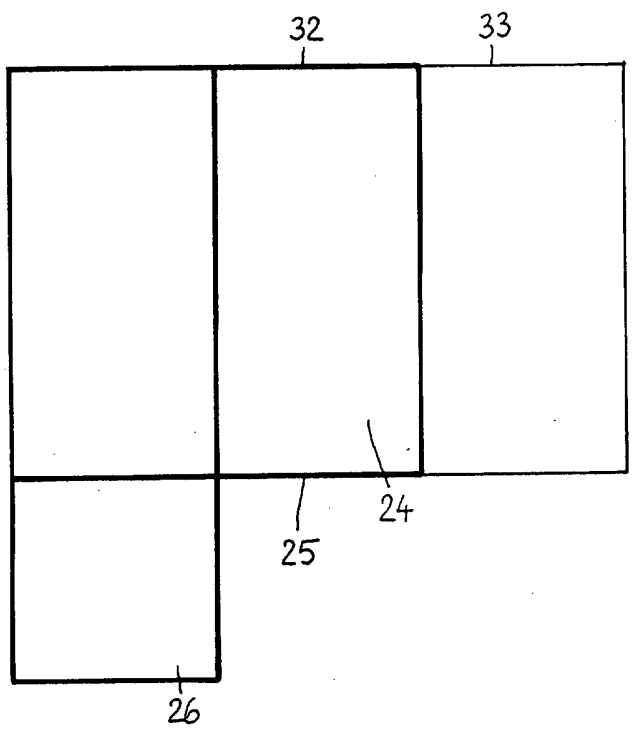
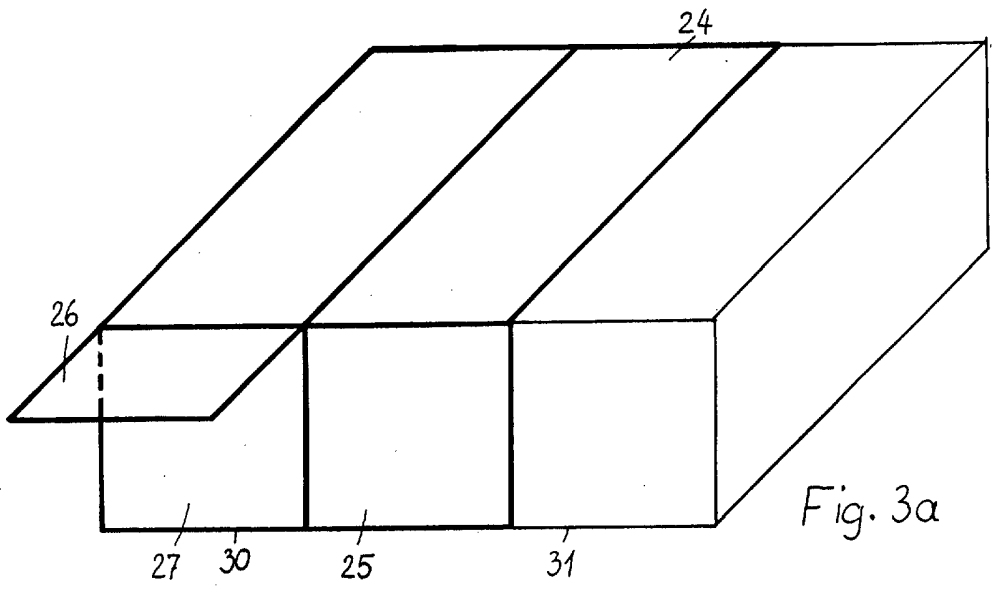

Fernando de Etchuru



JAN 1943

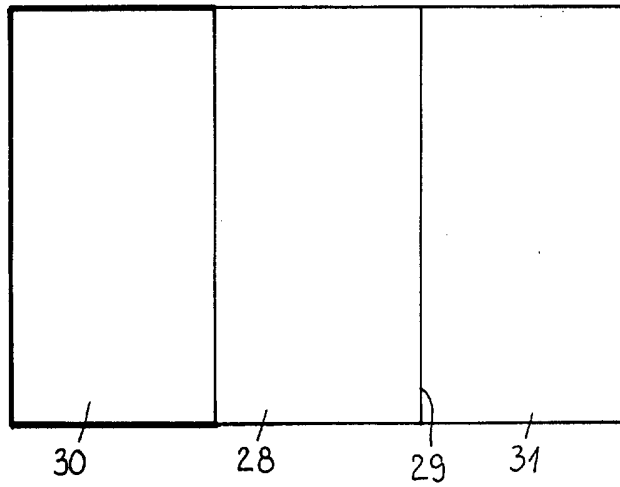

Fig. 3d

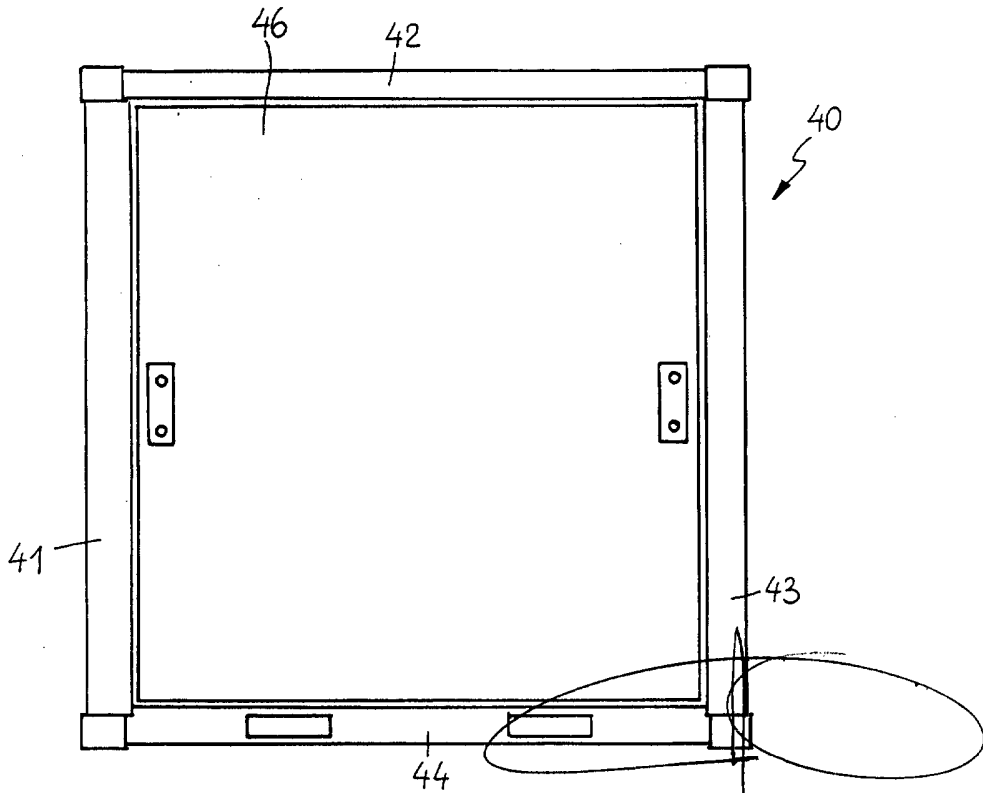

Fig. 4

U.S. PATENT OFFICE

1975

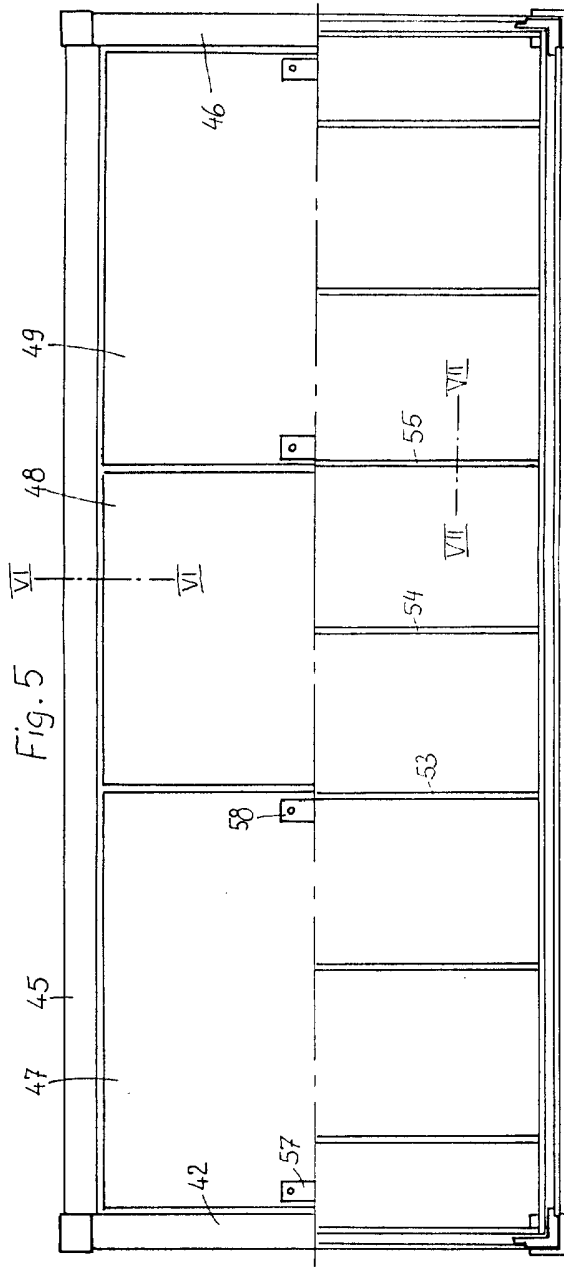

Fig. 5

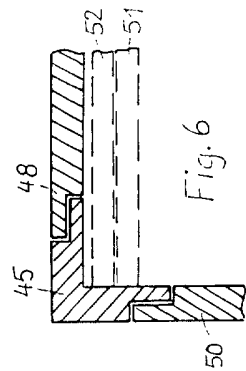

Fig. 6

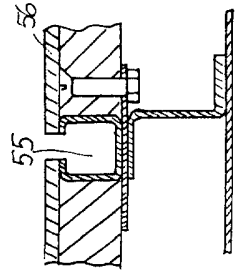
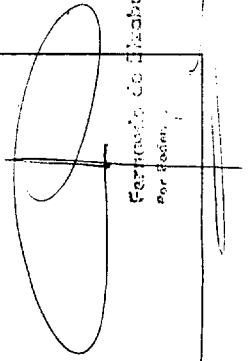

Fig. 7



Ferruccio Co. Inhabitu
Por Boston

020143



Fig. 8

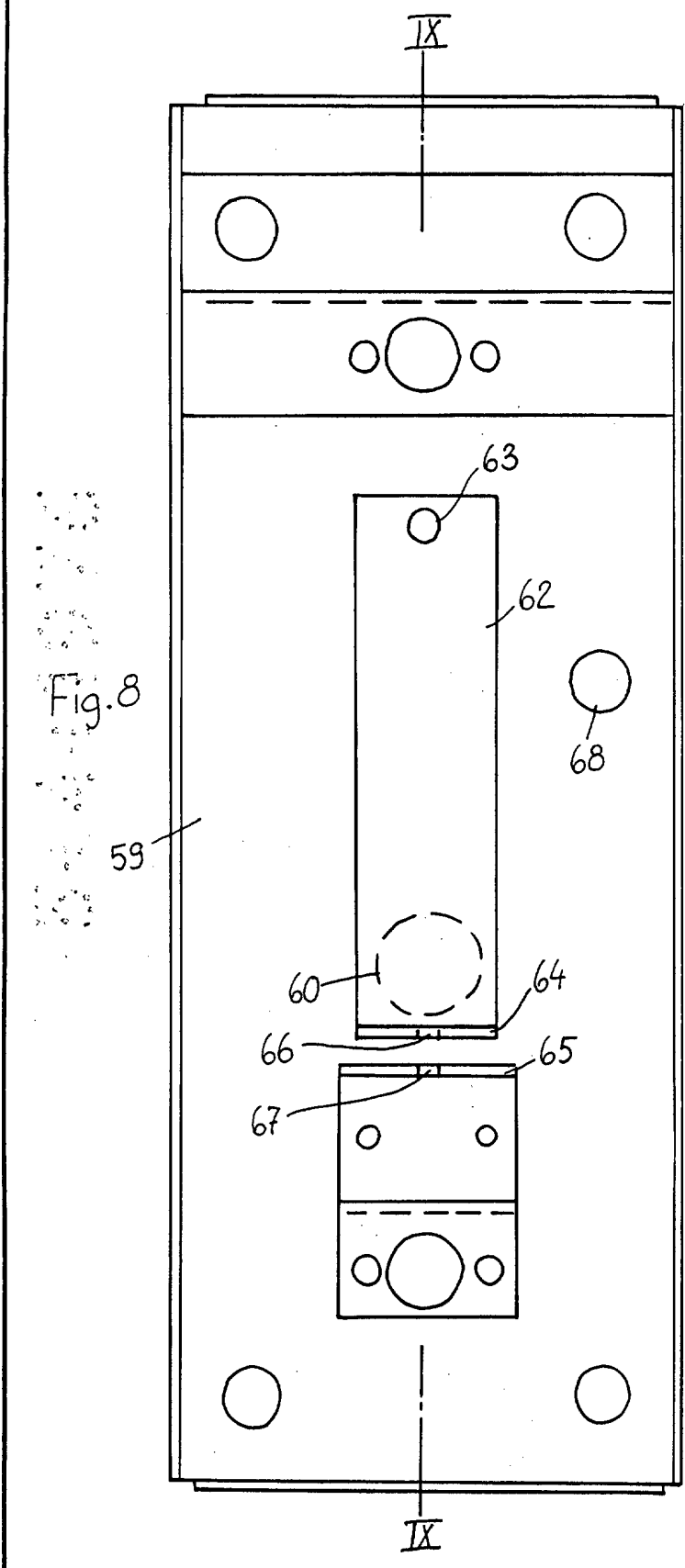
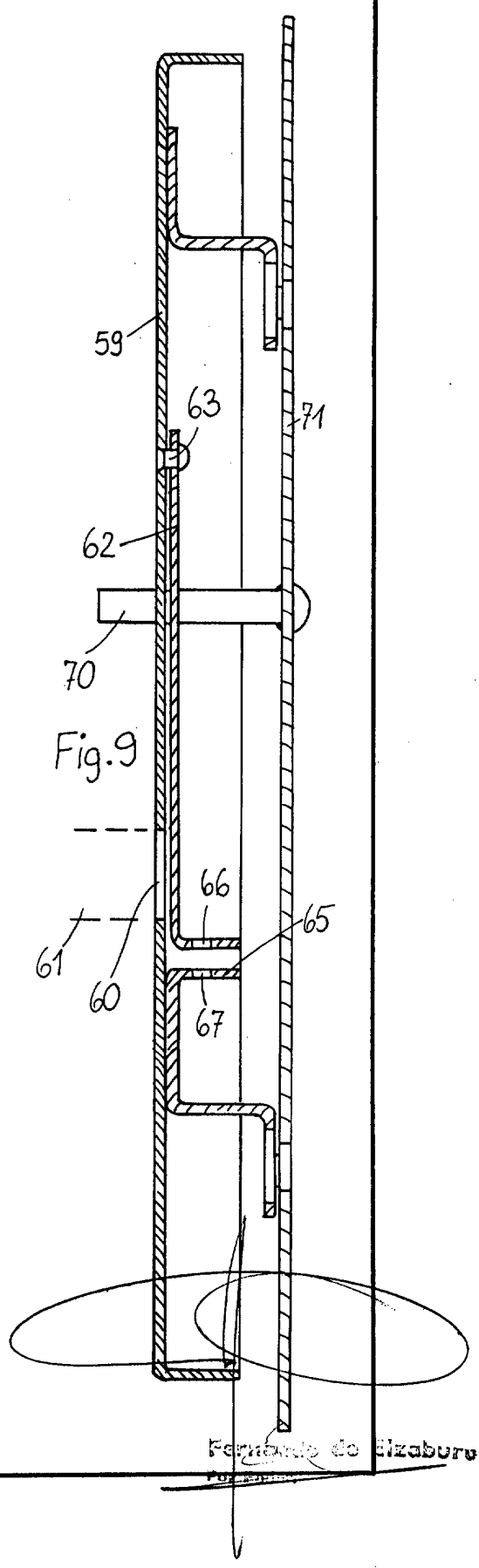

Fig. 9



Fernando de Elizaburu