

ESPAÑA

229845

11	NÚMERO	229845	10	Y
21	FECHA DE PRESENTACION	8-1-76		

MODELO DE UTILIDAD

C. No. 1.78

30 PRIORIDADES:		
31 NÚMERO	32 FECHA	33 PAIS
47 FECHA DE PUBLICIDAD		81 CLASIFICACION INTERNACIONAL B60B
5A TITULO DE LA INVENCIÓN UNA ROLDANA PARA UN ARTICULO DE MUEBLERIA		
71 SOLICITANTE (S) SUGATSUNE INDUSTRIAL CO., LTD.		
DOMICILIO DEL SOLICITANTE No. 8-11- 1-chome, Higashi-Kanda, Chiyoda-ku TOKYO, Japón		
72 INVENTOR (ES) Michio Sugawara, japonés.		
73 TITULAR (ES)		
74 REPRESENTANTE D. BERNARDO UNGRIA GOIBURU		

Extracto de la descripción

Una roldana para un mueble que comprende un elemento de unión ligado al mueble y que posee una porción cilíndrica en su parte inferior, una rueda que está provista de un par de árboles o ejes proyectados desde ambos lados de la misma, un cuerpo principal que presenta una porción tubular en general que ajusta giratoriamente con la porción cilíndrica del elemento de unión, y una porción en forma de arco, de soporte, y receptora de la rueda, ligada a la porción tubular y que tiene unas paredes laterales arqueadas, que recibe los ejes de la rueda y que presenta en sus lados inferiores unas porciones elásticas para impedir que se salga la rueda por deslizamiento.

La presente invención se refiere a una roldana para un mueble y, más particularmente, a una roldana ajustada a la pata de una mesa, silla o similar.

Hasta el presente, se han propuesto diversas clases de roldanas. No obstante, la roldana ordinaria presenta inconvenientes en cuanto que su construcción es relativamente complicada y que no resulta fácil de montar, por consiguiente, y en cuanto que, además, su rueda tiende a salirse de su sitio cuando está en funcionamiento.

Así pues, un objeto de la presente invención es el de aportar una roldana extremadamente fácil y simple de montar.

Otro objeto de la presente invención es el de aportar una roldana cuya rueda no se salga de su sitio inadvertidamente cuando está en funcionamiento.

Conforme a la presente invención, se aporta aquí

una roldana para un artículo que comprende un elemento de unión ligado al artículo y que posee una porción cilíndrica en su parte inferior, una rueda provista de un par de árboles o ejes que se proyectan desde ambos lados de la misma, un cuerpo principal que tiene una porción de forma general tubular y que ajusta en disposición giratoria con la porción cilíndrica del elemento de unión y una porción en forma de arco, de soporte y receptora de la rueda, unida a la porción tubular, poseyendo dicha porción de soporte y receptora de la rueda un par de paredes laterales arqueadas y espaciadas entre sí en una distancia predeterminada, formando entre ellas un esconce para recibir la rueda, sosteniendo dichas paredes laterales los ejes de la rueda y extendiéndose hacia abajo para formar en sus extremos inferiores unas porciones elásticas destinadas a impedir que la rueda se salga por deslizamiento hacia fuera.

Conforme a otro aspecto de la presente invención, los citados ejes están formados integralmente con la rueda y dichas paredes laterales sostienen en disposición giratoria los ejes de la rueda.

Según otro aspecto más de la presente invención, dichos ejes están formados separadamente del aro de la rueda y las indicadas paredes laterales del cuerpo principal sostienen en forma fija los ejes y dicha rueda está sostenida en disposición rotatoria con respecto a los ejes.

Por la siguiente descripción, hecha con referencia a los planos adjuntos, se harán evidentes otros objetos, características y ventajas, planos en los que:

la fig. 1 es una vista lateral longitudinal,

parcialmente en sección, de una roldana conforme a la presente invención,

la fig. 2 es una vista en alzado longitudinal, parcialmente en sección, de la roldana representada en la fig. 1,

la fig. 3 es una vista despiezada, en perspectiva, de la roldana representada en la fig. 1,

la fig. 4 es una vista en alzado de una forma modificada de una roldana conforme a la presente invención,

la fig. 5 es una vista longitudinal seccional para uso en la roldana representada en la fig. 4.

Haremos ahora referencia a una roldana tal como se ha representado en las figs. 1, 2, y 3. La referencia numérica 1 designa una espiga roscada destinada a ser ajustada a una mesa, silla o similar. La varilla roscada 1 tiene una porción cilíndrica en su parte inferior. Un cuerpo principal 3 de la roldana posee una porción tubular en general 2 para recibir giratoriamente la porción cilíndrica de la espiga roscada 1. El cuerpo principal 3 tiene también una porción 6 de forma arqueada, de soporte, y receptora de la rueda, porción que va unida a la porción tubular en general 2. La porción de soporte y receptora de la rueda, 6, presenta un radio ligeramente mayor que una rueda 4 y tiene en su lado inferior una abertura 9, destinada a recibir la rueda 4. La porción de soporte y receptora de rueda, 6, tiene también un par de paredes laterales arqueadas 6' espaciadas entre sí en una distancia determinada, con lo que forman un esconce 5 entre ambas para alojar la rueda 4. Las paredes laterales 6' forman unos esconces de soporte 8 para recibir un par de ejes 7 pro-

5 yectados desde ambos lados de la rueda 4 y formados integralmente con la misma. Las paredes laterales 6' se extienden además con el mismo radio de curvatura que los esconces de soporte 8 hasta la posición ligeramente inferior que la mitad superior de la rueda 4 situada en su lugar correspondiente para formar unas porciones elásticas 10, destinadas a impedir que la rueda 4 se salga por deslizamiento hacia fuera.

10 El cuerpo principal 3 estará hecho de preferencia en material elástico tal como plástico.

Con la construcción que queda mencionada, la roldana conforme a la presente invención se puede montar como sigue:

15 Se ajusta la rueda 4 provista de los ejes 7 que se proyectan desde ambos lados de la misma, en el esconce receptor 5, desde abajo, al tiempo que se expanden a presión las porciones elásticas 10 en la dirección de la flecha A (fig. 3) por medio de los ejes 7, de manera que dichos ejes 7 de la rueda 4 puedan ajustar giratoriamente 20 entre los esconces de soporte 8 de las paredes laterales 6 del cuerpo principal 3. Una vez que los ejes 7 han ajustado dentro de los esconces de soporte 8, las porciones elásticas 10 recuperan sus posiciones originales debido a la elasticidad, y de este modo, los esconces de soporte 25 8 pueden abrazar firmemente a los ejes 7 de la rueda 4, impidiendo así que la rueda 4 pueda deslizarse inadvertidamente hacia fuera y hacia abajo.

30 Para efectuar el desmontaje, se puede sacar la rueda 4 tirando de la misma en la dirección opuesta a la utilizada cuando se ha ajustado, por la abertura 9, contra

la acción de las porciones elásticas 10.

Así pues, la roldana de esta forma de ejecución, conforme al presente invento, permite el cambio fácil de la rueda 4 y, además resulta de construcción simple, y, por tanto, permite que las perturbaciones sean mínimas.

Describiremos ahora otra forma de realización de la presente invención, con referencia a las figs. 4 y 5.

Según se ha representado en la fig. 4, la roldana de esta forma de ejecución tiene un cuerpo principal cuya construcción es la misma que la del cuerpo principal de la realización representada con referencia a las figs. 1, 2 y 3; sin embargo, su rueda no está hecha integralmente, sino constituida por diversas partes ensambladas.

El número 101 designa una espiga roscada destinada a ser ajustada en una mesa, silla o similar. La espiga roscada 101 tiene una porción cilíndrica en su lado inferior. Un cuerpo principal 103 de la roldana presenta una porción de forma general tubular 102 para recibir en disposición giratoria la parte cilíndrica de la espiga roscada 101. El cuerpo principal 103 posee también una porción arqueada de soporte y receptora de la rueda, porción 106 unida a la porción de forma general tubular 102. La porción 106 de soporte y receptora de rueda presenta un radio ligeramente mayor que una rueda 104 y tiene en su lado inferior una abertura 109 destinada a recibir la rueda 104. La porción 106 de soporte y receptora de la rueda tiene también un par de paredes laterales en forma de arco 106' espaciadas entre sí en una distancia pre-determinada, para formar así un esconce 105 entre ellas, receptor de la rueda, destinado a alojar la rueda 104.

229845

Las paredes laterales 106' forman unos esconces de soporte 108 para recibir en forma fija un par de árboles o ejes 107 que se proyectan desde ambas caras de la rueda 104. Las paredes laterales 106' se extienden además con el mismo radio de curvatura que el de los esconces de soporte 108 hasta llegar a una posición ligeramente inferior a la mitad superior de la rueda 104, situada en su lugar correspondiente, para formar unas porciones elásticas 110, a fin de impedir que la rueda 104 se salga por deslizamiento hacia fuera.

De preferencia, el cuerpo principal 103 estará hecho en material elástico, tal como plástico.

En esta forma de realización, se constituye la rueda 104 en diversas piezas, según se ha representado en la fig. 5. La rueda 104 está compuesta por un aro 104', un eje 111 y un cojinete 119. El aro 104' tiene sobre su superficie interna 117 una muesca 118 semicircular en sección destinada a recibir el cojinete 119. El eje 111 se compone de un elemento macho 112 y un elemento hembra 114. El elemento macho 112 presenta en uno de sus extremos una porción reducida 113 y en el otro extremo uno de los árboles 107. El elemento hembra anular 114 presenta una cavidad tubular para recibir la porción reducida 113 del elemento macho 112, y presenta en su primer extremo el otro de los árboles o eje 107. Los elementos macho y hembra 112 y 114 tienen unas muescas 116' y 116" de sección cuadrantal, sobre sus superficies exteriores 115' y 115", respectivamente. Cuando se han ensamblado estos elementos 112 y 114, las superficies exteriores 115' y 115" cooperan para formar la superficie exterior 115 del eje 111,

y las muescas 116' y 116" cooperan para formar una acana-  
 ladura 116 de sección semicircular sobre la superficie  
 exterior 115 del eje 111. Cuando se han ensamblado el aro  
 104' y el eje 111 para formar la rueda 104, la muesca 118  
 5 del aro 104' y la 116 del eje 111 cooperan para sostener  
 al cojinete 119 tal como un cojinete de bolas destinado a  
 hacer girar suavemente al aro 104'. El elemento macho 112  
 tiene también un núcleo de aire 120. Los elementos macho  
 y hembra 112 y 114 tienen unas proyecciones anulares 121  
 10 que salen de las superficies exteriores de los mismos,  
 115' y 115", respectivamente, para impedir que se salga  
 por deslizamiento hacia fuera la llanta o cubierta 104'  
 ajustada en posición sobre el eje 111.

- Con la construcción aquí mencionada, se puede  
 15 ajustar la rueda en el cuerpo principal y desmontarse del  
 mismo en la misma forma que en el caso de la primera for-  
 ma de ejecución. Así pues, la roldana construída de este  
 modo tiene las mismas características y ofrece iguales ven-  
 tajas que se han mencionado en la primera ejecución. Además,  
 20 la rueda se compone del eje y del aro ajustado en disposi-  
 ción rotatoria sobre el eje mediante el cojinete, y, por  
 consiguiente, se puede hacer girar suavemente el aro, es  
 decir, la rueda, para permitir que la roldana efectúe su  
 plena función. Por otra parte, como quiera que se hace gi-  
 25 rar la llanta de la rueda con respecto al eje que se en-  
 cuentra fijamente ajustado en los esconces de soporte del  
 cuerpo principal, no se produce desgaste sobre el eje ni  
 sobre los esconces de soporte y, por consiguiente, se pue-  
 de obtener así una roldana excelente por su duración.

30 En resumen, el Modelo de Utilidad que se soli-  
 cita deberá recaer sobre las siguientes

REIVINDICACIONES

5 1. Una roldana para un artículo de muebleria que com-  
prende un elemento de unión ligado a dicho artículo y que po-  
see una porción cilíndrica en su parte inferior, una rueda pro-  
vista de un par de ejes proyectados desde ambos lados de la mis-  
ma, un cuerpo principal que posee una porción de forma general  
tubular ajustada en disposición giratoria en dicha porción ci-  
lindrica del indicado elemento de unión y una porción de for-  
ma arqueada, de soporte, y receptora de la rueda, ligada a la  
10 mencionada porción tubular, poseyendo la citada porción de so-  
porte y receptora de la rueda un par de paredes laterales en  
forma de arco espaciadas entre sí en una distancia predetermina-  
da, formando un esconce entre ellas para alojar a la menciona-  
da rueda, formando tales paredes laterales arqueadas unos es-  
conces de soporte para recibir los referidos ejes de dicha rue-  
da y presentando unas porciones elásticas en sus extremos infe-  
riores para impedir que dicha rueda se salga por deslizamiento  
y extendiendose las indicadas porciones elásticas hasta una po-  
sición ligeramente más baja que la mitad superior de dicha  
20 rueda colocada en posición.

2. Una roldana según la reivindicación 1, en la  
que dicho cuerpo principal está hecho en material elástico.

25 3. Una roldana según la reivindicación 1, en la  
que dichos ejes están formados integralmente con dicha  
rueda y en la que los citados esconces de soporte de las  
mencionadas paredes laterales reciben en disposición gira-  
toria los citados ejes de dicha rueda.

30 4. Una roldana según la reivindicación 1, en la  
que dicha rueda se compone de una estructura de eje provista

5 de un par de árboles o ejes que se proyectan desde ambos  
lados de la misma y un aro montado en forma giratoria sobre  
dicha estructura de eje y en la que dichos esconces de so-  
porte reciben en forma fija a los referidos árboles de di-  
cha estructura de eje.

5.- Se reivindica por último como objeto sobre  
el que ha de recaer el Modelo de Utilidad que se solicita:  
" UNA ROLDANA PARA UN ARTICULO DE MUEBLERIA".

10 Todo conforme queda descrito y reivindicado en  
la presente Memoria Descriptiva que consta de diez páginas  
mecanografiadas y dibujos que se acompañan.

Madrid, 8 de Enero de 1976

BERNARDO UNGRIA

p.p.



229845

FIG. 1

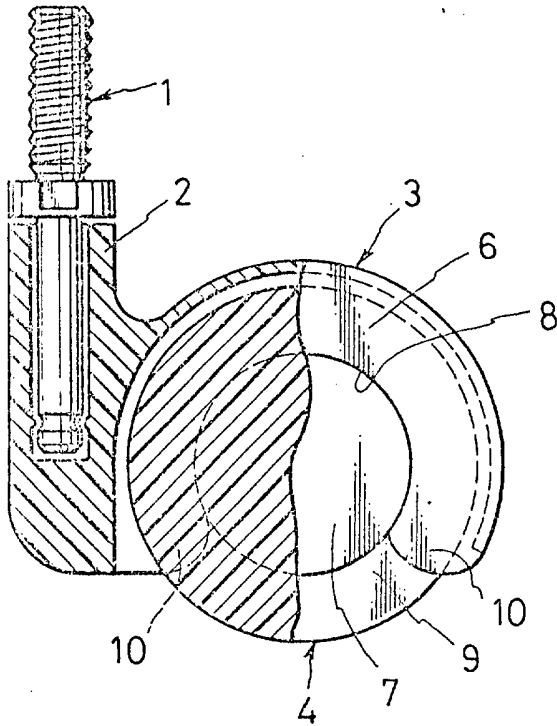

FIG. 3

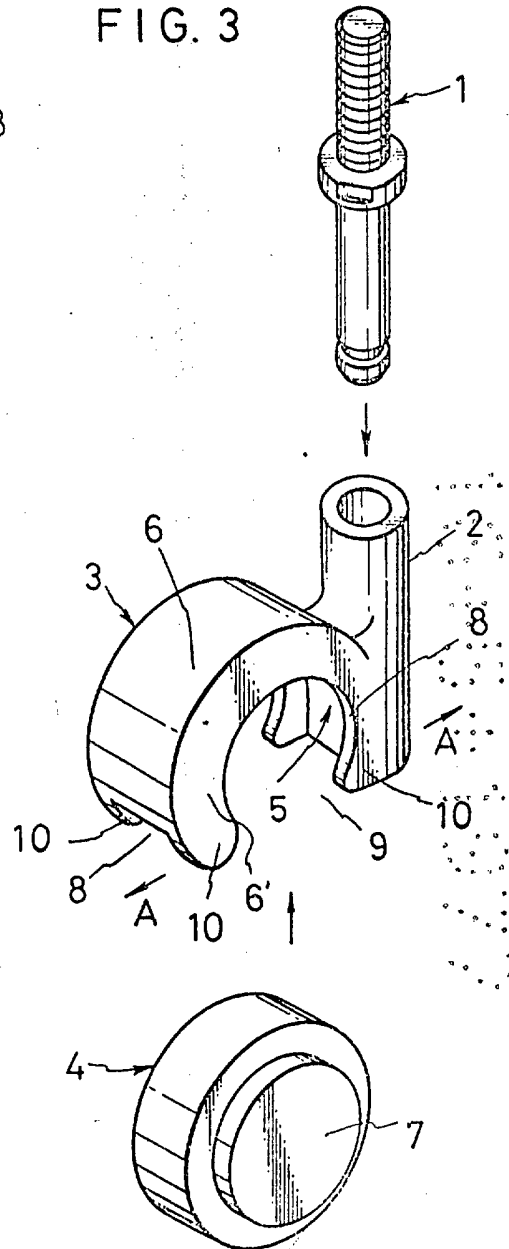
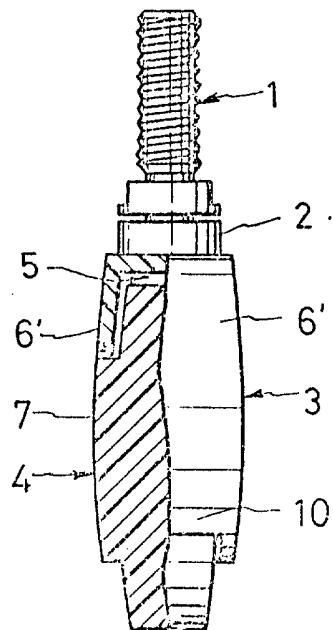

FIG. 2



ESCALA VARIABLE  
 Madrid, 8 de Enero 1976  
 BERNARDO UNGRIA  
 P.P.

229845

FIG. 4

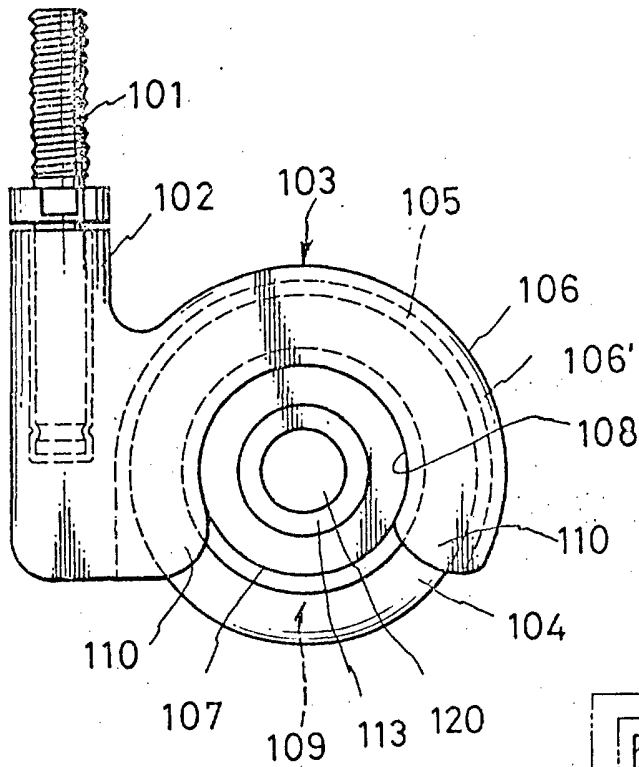
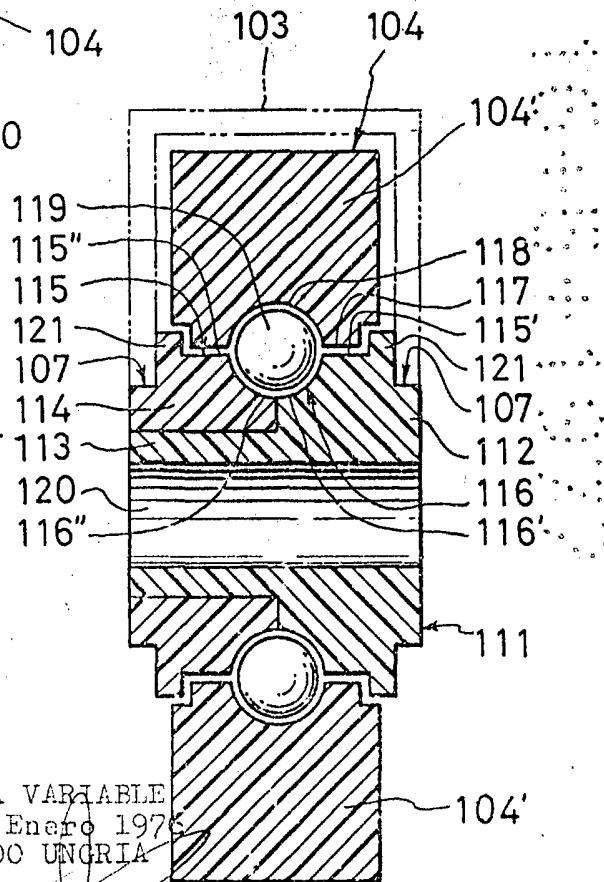

FIG. 5



ESCALA VARIABLE  
 Madrid, 8 de Enero 1976  
 BERNARDO UNGRIA  
 P.P.