



ESPAÑA

19	ES	11	NUMERO	229775	10	Y
		21				
		22	FECHA DE PRESENTACION			

229.775

MODELO DE UTILIDAD

30	PRIORIDADES:	32	FECHA	33	PAIS
	31	NUMERO			
		76 21365	7 Julio 1976		Francia

47	FECHA DE PUBLICIDAD	51	CLASIFICACION INTERNACIONAL
			E 04 H

54	TITULO DE LA INVENCIÓN
	"CUBIERTA ISOTERMICA PERFECCIONADA PARA PISCINAS"

71	SOLICITANTE (S)
	D. Hector SALA D <sup>a</sup> Marie-Thérèse PREVIEU de SALA
	DOMICILIO DEL SOLICITANTE
	125, Cours Lafayette, LYON 6ème (Rhône) Francia

72	INVENTOR (ES)
	los propios peticionarios

73	TITULAR (ES)
	D. Hector SALA D <sup>a</sup> Merie-Thérèse PREVIEU de SALA

74	REPRESENTANTE
	D. JAIME ISERN CUYAS, Agente Oficial de la Propiedad Industrial

### MEMORIA DESCRIPTIVA

El presente invento tiene por objeto una cubierta isotérmica para piscinas y otras superficies de agua.

5. Debido a las pérdidas de calorías por intercambios térmicos entre el agua de una piscina y el aire ambiente, es relativamente corriente equipar las piscinas con cubiertas isotérmicas colocadas en la superficie del agua durante el tiempo en que no se utiliza la piscina. También es conveniente recubrir otras superficies de agua, como los recipientes
10. de decantación utilizados en la elaboración del azúcar para evitar así la difusión de olores nausabundos, y ello debe poder hacerse cualesquiera que sean las dimensiones de la superficie de agua, que puede ser de varias decenas de hectáreas, o depósitos de agua cuya contaminación y evaporación
15. se desee evitar.

- Las cubiertas de piscinas más en uso están constituidas por dos hojas de polietileno termosoldadas entre las cuales quedan aprisionadas, burbujas de aire. Si bien tales cubiertas son ligeras y su mantenimiento resulta fácil, presentan en cambio el inconveniente de que son relativamente frágiles.
- 20.

- A fin de reforzar el contorno de la cubierta es conocido el procedimiento consistente en disponer sobre la superficie de la cubierta un ribete, eventualmente reforzado, que es inextensible cuando se ejerce una tracción sobre la
25. cubierta, por ejemplo para retirarla.

El presente invento se propone solucionar tales inconvenientes proporcionando una cubierta que pueda ser de grandes dimensiones y que posea una buena resistencia debido

a su constitución.

Con tal fin, la cubierta del invento, del tipo de las fabricadas a partir de materias sintéticas entre las que están aprisionadas burbujas de aire, comprende una serie de piezas rectangulares unidas unas a otras de manera amovible, cada una de las cuales posee un ribete constituido por una banda de materia sintética, que cubre el borde de la pieza rectangular considerada en el que están insertas fibras inextensibles, termosoldada a proximidad de sus bordes sobre las dos caras de la cubierta, el cual ribete está atravesado a intervalos por unos ojeteros que pueden estar asociados a unos medios de enganche con la pieza rectangular contigua o con un borde de la superficie de agua.

La citada cubierta no es monolítica, sino que está constituida por elementos modulares, de anchura determinada y cuya longitud depende de la de la superficie de agua que debe recubrir y puede ser de varios centenares de metros.

La cubierta está constituida de modo que presenta unos refuerzos longitudinales muy eficaces, no solo sobre los bordes sino también en la parte central.

Con ventaja, cuando la cubierta se halla en la posición de empleo, los ribetes adyacentes de dos piezas rectangulares están superpuestos, encontrándose frente a frente los ojeteros de éstas y pudiendo cooperar con unos elementos de retención elásticos a fin de que sean solidarios.

En consecuencia, no hay superficie descubierta entre dos piezas rectangulares adyacentes, pues los ojeteros están lo suficientemente juntos y los ribetes son lo suficientemente rígidos para que estos estén en contacto en la zona compren-

dida entre los dos ojetes.

5. Según una primera modalidad de realización de la junta, cada elemento de retención elástico coopera directamente con dos ojetes y con tal fin posee una cabeza de diámetro superior al de la abertura de los ojetes, un cuerpo constituido por un manguito partido cuyo diámetro externo es inferior al diámetro de la abertura de los ojetes, terminado en dos aletas, de diámetro superior al de los ojetes, y destinado a apoyarse sobre la cara libre del ojete opuesto al sentido de la introducción del elemento. Con ventaja, el cuerpo tiene un diámetro sensiblemente inferior al de la abertura de los ojetes para permitir el paso de las aguas de lluvia y evitar que éstas se embalsen en la superficie superior de la cubierta.

10. Según una segunda modalidad de realización de la unión, cada elemento de retención elástica comprende dos partes, cada una de las cuales puede introducirse por la cara libre de uno de los dos ojetes, y una de las cuales posee una cavidad realizada en un manguito hendido y la otra tiene una parte macho cuyo extremo libre está ensanchado.

15. De preferencia, los elementos de retención son de materia sintética, a fin de no sufrir los efectos de la intemperie.

20. Además, las cabezas de los elementos de retención elástica de ciertos ribetes están provistos de anillos para la introducción de cables destinados a asegurar el sostenimiento de la cubierta sobre la superficie de agua.

25. A continuación se describe el invento con referencia al dibujo esquemático anexo que representa a título de

ejemplos no limitativos, varias modalidades de realización de la citada cubierta y de sus medios de enganche.

La figura 1 es una vista parcial de una pieza rectangular de la cubierta.

5. La figura 2 es una vista en sección según 2-2 de la figura 1.

La figura 3 es una vista muy esquemática de una superficie de agua equipada con una tal cubierta.

10. La figura 4 es una vista en sección según 4-4 de la figura 3.

La figura 5 es una vista en la posición de montada y a mayor escala de una primera modalidad de realización de la unión.

15. La figura 6 es una vista en la posición de montada y a mayor escala de una segunda modalidad de realización de la unión.

20. La cubierta representada en el dibujo comprende un cierto número de piezas rectangulares 2 unidas de manera amovible unas a otras, cada una de las cuales posee un ribete constituido por una banda de materia sintética 4, que cubre el borde de la pieza rectangular considerada, en la que están insertas fibras inextensibles 5.

25. Esta banda está termosoldada cerca de sus bordes en 6 sobre las dos caras de la cubierta. El ribete 3, que es periférico a cada labio, está atravesado a intervalos por unos ojetes 7.

Desde un punto de vista práctico, las piezas rectangulares están dispuestas de modo que los ribetes 3 de dos piezas rectangulares vecinas estén superpuestos, como se mues-

tra en la figura 4, encontrándose los ojetes 7 de los mismos frente a frente y pudiendo cooperar con unos elementos de retención elástica para hacerse solidarios.

5. En la figura 5 se representa una primera modalidad de la unión efectuada mediante el elemento de retención elástica. Cada elemento de retención 8 coopera directamente con dos ojetes. Con tal fin posee una cabeza 9 de diámetro superior a la abertura de los ojetes, destinada a apoyarse sobre la cara superior del ojete superior. Dicha cabeza se prolonga por un cuerpo 10 de diámetro inferior a la abertura de los ojetes 7 y que termina por dos aletas 12. Cada aleta presenta una parte 13 sensiblemente horizontal prolongada por dos rampas 14 inclinadas del exterior hacia el interior y desde la cabeza hacia su extremo libre. El diámetro máximo de las aletas es superior al de la abertura de los ojetes.

15. El cuerpo y las aletas del elemento 8 están hendidados para permitir el acercamiento de las aletas, que se realiza automáticamente por medio de rampas al introducir el elemento en los ojetes. Una vez introducido el elemento, las aletas 12 se separan debido a la elasticidad de la materia y su parte horizontal se apoya sobre la cara interior del ojete inferior.

Una segunda modalidad de retención elástica ha sido representada en la figura 6.

25. El elemento de retención consta de dos partes, esto es, una parte 15 y una parte 16 engranadas respectivamente en los ojetes de la cara superior y de la cara inferior de la cubierta.

La parte 15 comprende una cabeza 17 de diámetro su-

perior al de la abertura de los ojitos, y un cuerpo 18 de diámetro inferior al de los ojitos, hondido y que presenta en su fondo una cavidad 19.

5. La parte 16 tiene una cabeza 20 de diámetro superior al de la abertura de los ojitos y una parte macho 22 cuyo extremo libre posee un resalte 23 apto para ser encajado en el interior del cuerpo 18 del elemento 15, quedando enclavada la parte 23 del elemento 16 después de su introducción en la cavidad del elemento 15.

10. En la modalidad de realización de este elemento de retención representada en el dibujo, la cabeza 17 de la parte 15 está provista de un anillo 24 que sirve para hacer pasar por él un cable 25 que asegura que la cubierta se mantiene sobre la superficie del agua.

15. Como se representa en el dibujo, el cable 25 es accionado por medio de un torno 26, uno de cuyos extremos está fijado en 27 a nivel de la superficie del agua y pasa, antes de llegar al torno, sobre una polea 28 montada en el otro borde a nivel de la superficie del agua.

20. Hay que resaltar que los puntos 27 y 28 se encuentran situados ligeramente por debajo de la superficie del agua, alrededor de 5 cm debajo de ésta, a fin de evitar que la cubierta se despreque aun cuando sople un viento violento.

25. Está claro que no es necesario prever un cable de sostén a nivel de cada unión entre dos piezas rectangulares.

El invento no se limita, evidentemente, a las dos modalidades de realización de esta cubierta descritas en lo que precede a título de ejemplos, sino que abarca todas las variantes de su realización.

REIVINDICACIONES  
=====

Descrito el objeto del presente invento, se declaran como no divulgadas ni practicadas en España, las siguientes reivindicaciones, con prioridad de la solicitud francesa nº 76 21365 del 7 de Julio de 1976.

- 5.
- 1.- Cubierta isotérmica perfeccionada para piscinas u otras superficies de agua del tipo de las constituidas por dos hojas de materia sintética entre las cuales quedan aprisionadas burbujas de aire, caracterizada por comprender un cierto número de piezas rectangulares unidas unas a otras de manera amovible, cada una de las cuales posee un ribete constituido por una banda de materia sintética que cubre el borde de la pieza rectangular considerada, en el que están insertas fibras inextensibles, fijado a proximidad de sus bordes sobre las dos caras de la cubierta, el cual ribete está atravesado a intervalos por unos ojetes que pueden estar asociados a unos medios de enganche con la pieza rectangular contigua o con un borde de la superficie de agua.
- 10.
- 15.
- 20.
- 2.- Cubierta de conformidad con la reivindicación 1, caracterizada porque los ribetes adyacentes de dos piezas rectangulares vecinas están superpuestos, quedando colocados frente a frente los ojetes de aquellos y pudiendo cooperar con unos elementos de retención elástica para que sean solidarios.
- 25.
- 3.- Cubierta de conformidad con la reivindicación 2, caracterizada porque cada elemento de retención elástica coopera directamente con dos ojetes y con dicho fin posee una cabeza de diámetro superior al de la abertura de los ojetes, un cuerpo constituido por un manguito hendido cuyo diá-

metro externo es inferior al diámetro de la abertura de los ojetes, terminado en dos alotas, de diámetro superior al de los ojetes, y destinado a apoyarse sobre la cara libre del oje- te opuesto al sentido de la introducción del elemento.

5. 4.- Cubierta de conformidad con la reivindicación 2, caracterizada porque cada elemento de retención elástica com- preno dos partes, cada una introducible por la cara libre de uno de los dos ojetes, una de las cuales posee una cavidad realizadacen un manguito hendido y la otra tiene una parte macho cuyo extremo libre está ensanchado.

10. 5.- Cubierta de conformidad con una cualquiera de las reivindicaciones 3 y 4, caracterizada porque las cabezas de los elementos de retención elástica están provistos de unos anillos para la introducción de cables destinados a asegurar el sostenimiento de la cubierta sobre la superficie de agua.

15. 6.- Cubierta de conformidad con una cualquiera de las reivindicaciones 1 a 5, caracterizada porque el ribete de refuerzo está fijado por termosoldadura a proximidad de sus bordes sobre las dos caras de la cubierta.

20. 7.- Cubierta isotermica perfeccionada para piscinas. Según se describe y reivindica en la presente memo- ria descriptiva que consta de 9 páginas foliadas y escritas a máquina por una sola de sus caras y acompañadas de los dibujos reglamentarios.

Madrid, a - 5 JUL. 1977

p.a.

~~JAIMÉ ISERN~~

~~Po Pa~~

mpc.

FIG.1

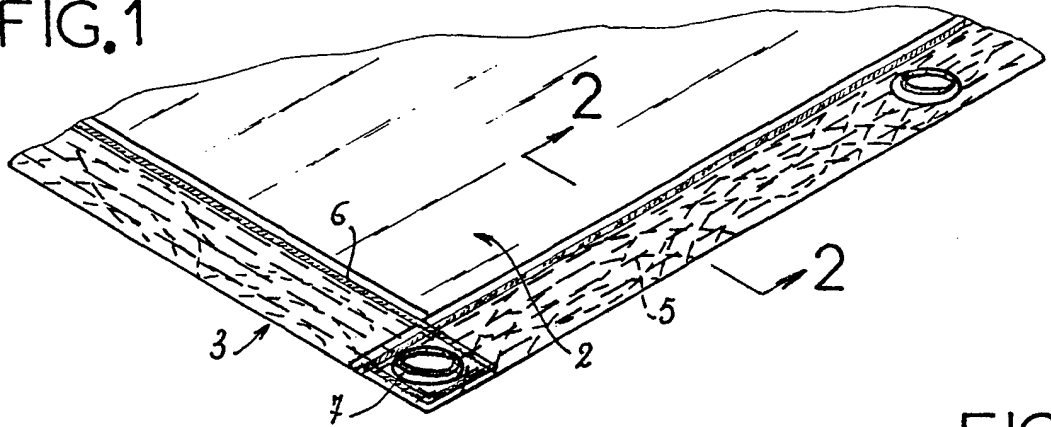

FIG.2

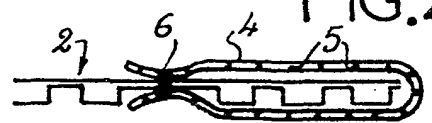

FIG.3

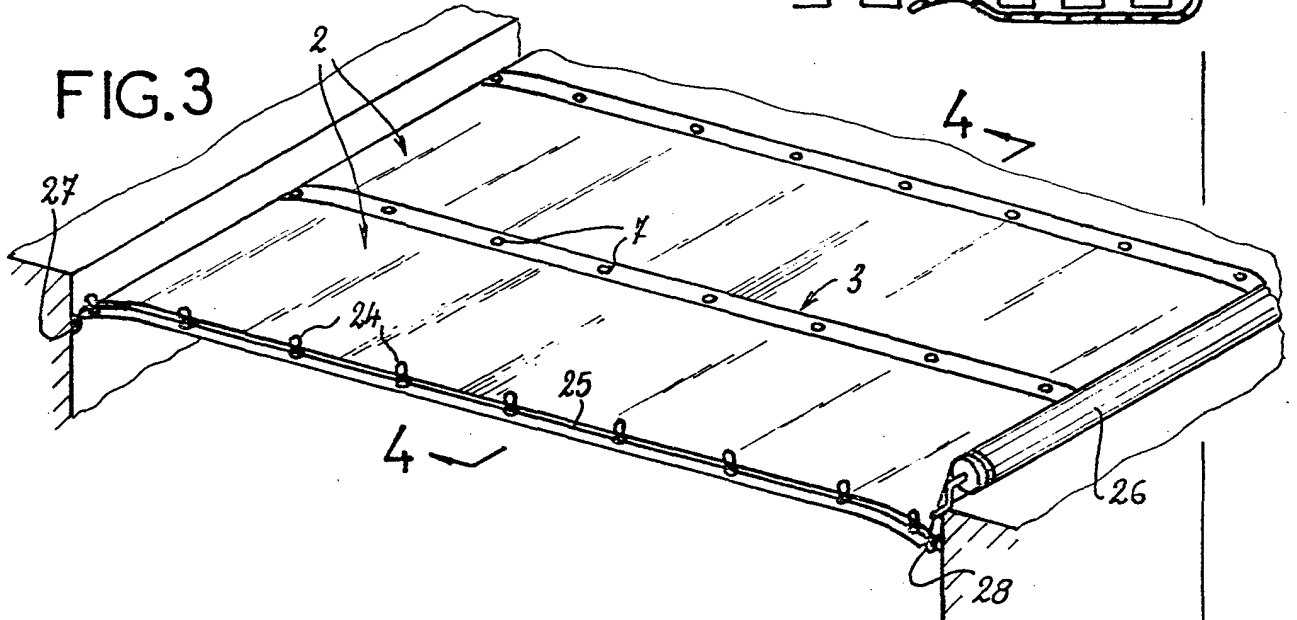

FIG.4

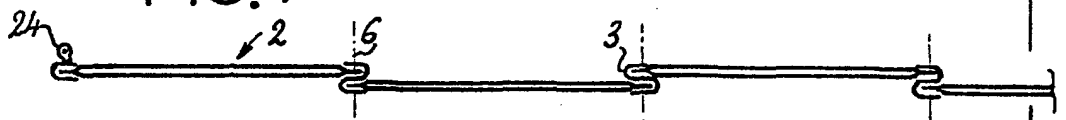

FIG.5

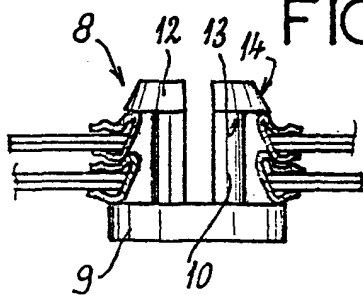

FIG.6

