



ESPAÑA

19	ES	11	NUMERO	10	Y
		21	<b>229748</b>		
		22	FECHA DE PRESENTACION		
			5 JUL 1977		

MODELO DE UTILIDAD

30	PRIORIDADES:	32	FECHA	33	PAIS
31	NUMERO				

47	FECHA DE PUBLICIDAD	51	CLASIFICACION INTERNACIONAL
			<i>F02D</i>

54	TITULO DE LA INVENCION
	PISCINA PREFABRICADA

71	SOLICITANTE (S)
	D. JOSE LUIS ADARRAGA ELIZARAN

	DOMICILIO DEL SOLICITANTE
	Polígono Industrial de Sabón ARTEIJO (La Coruña)

72	INVENTOR (ES)

73	TITULAR (ES)

74	REPRESENTANTE
	D. JOSE MIGUEL GOMEZ-ACEBO Y POMBO.

El presente Modelo de Utilidad se refiere a una piscina prefabricada, constituida de una sola pieza, configurada de modo que tenga un máximo aprovechamiento de la superficie y presentando en el fondo varios niveles cuya distribución está en función directa a la mejor racionalización del volumen de agua.

La piscina de la invención está constituida por una sola pieza a base de poliéster armado, que es inalterable a la acción de la intemperie y agentes químicos, siendo además su resistencia comparable a la de los materiales tradicionales utilizados para este fin.

Debido a la naturaleza del material que está constituida la piscina no es necesaria pintura ni ningún otro tipo de mantenimiento o conservación.

El fondo de esta piscina presenta al menos dos zonas a distinta altura, separadas por una rampa inclinada intermedia, y paredes verticales que se prolongan, a partir de su borde libre, en una franja o porción doblada en ángulo recto hacia afuera, determinando un ala periférica continua.

Sobre este ala periférica puede colocarse, si se desea, un remate a base de baldosas, ladrillos, o cualquier otro material de construcción de modo que la piscina queda perfectamente montada y asegurada en el vaciado practicado para su instalación.

Con la piscina de la invención se evitan los riesgos propios de los sistemas convencionales en cuanto a estanquidad debidos a agrietamientos, deformaciones, roturas producidas por heladas, corrimientos del terreno sobre el que han sido construidas, etc. Al mismo tiempo se consigue un perfecto acabado, ya que la superficie de la piscina es de calidad

similar a las de un gran azulejo único, con la ventaja de ser indesconchable y de impermeabilidad a toda prueba.

Otra de las ventajas que presenta la piscina de la invención es que asegura una limpieza perfecta debido a la ausencia de juntas de albañilería, con lo cual no existen sectores de acumulación de suciedad.

Una ventaja mas de la piscina de la invención es que al ser prefabricada en una sola pieza su instalación es sumamente sencilla y su montaje rápido, reduciendo en definitiva el tiempo y gastos de instalación.

Como aclaración de todo lo anteriormente expuesto, a continuación se hace una descripción mas detallada de la piscina de la invención haciendo referencia al dibujo adjunto, en el cual en perspectiva se muestra una forma de ejecución dada a título de ejemplo no limitativo.

Como puede verse en el dibujo, la piscina dispone de un fondo que presenta al menos dos zonas a distinta altura referenciadas con el número 1 y 2, las cuales quedan separadas por una rampa intermedia 3. Este fondo está circundado por una pared continua 4 que se prolonga a partir de su borde libre en una porción 5 doblada hacia afuera en forma de ala periférica.

Tanto el fondo como las paredes y ala periférica 5 forman una sola pieza obtenida a base de poliester armado.

Las paredes 4 de la piscina pueden presentar aberturas o bocas para la entrada y salida de agua para su comexión al equipo depurador.

La piscina de la invención puede ser de 8 metros de longitud, aproximadamente y unos 3 y medio de anchu

ra con profundidades de cerca de un metro en la zona de menor altura y de más de metro y medio en la zona de mayor profundidad, siendo por supuesto estas dimensiones variables a voluntad.

5                    Descrita suficientemente la naturaleza del invento, así como la manera de realizarlo en la práctica, debe hacerse constar que las disposiciones anteriormente indicadas son susceptibles de modificaciones de detalle en cuanto no alteren su principio fundamental.

REIVINDICACIONES

5 1.- Piscina prefabricada, caracterizada porque está constituida por una sola pieza a base de poliéster armado, dotada de un fondo que presenta al menos dos zonas a distinta altura, separadas por una rampa inclinada intermedia, y paredes verticales que se prolongan, a partir de su borde libre, en una franja o porción doblada en ángulo recto hacia afuera, determinando un ala periférica continua.

10 2.- Piscina prefabricada, todo ello tal y como queda sustancialmente descrito en la presente Memoria e ilustrado en el dibujo adjunto.

Esta Memoria consta de 4 hojas escritas a máquina por una sola cara.

5 JUL 1977

Madrid,

D. JOSE LUIS ADARRAGA ELIZARAN.

... Y PONSO  
p. p. Firmado: J. Santos Diaz

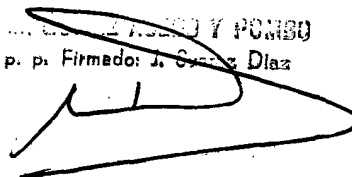

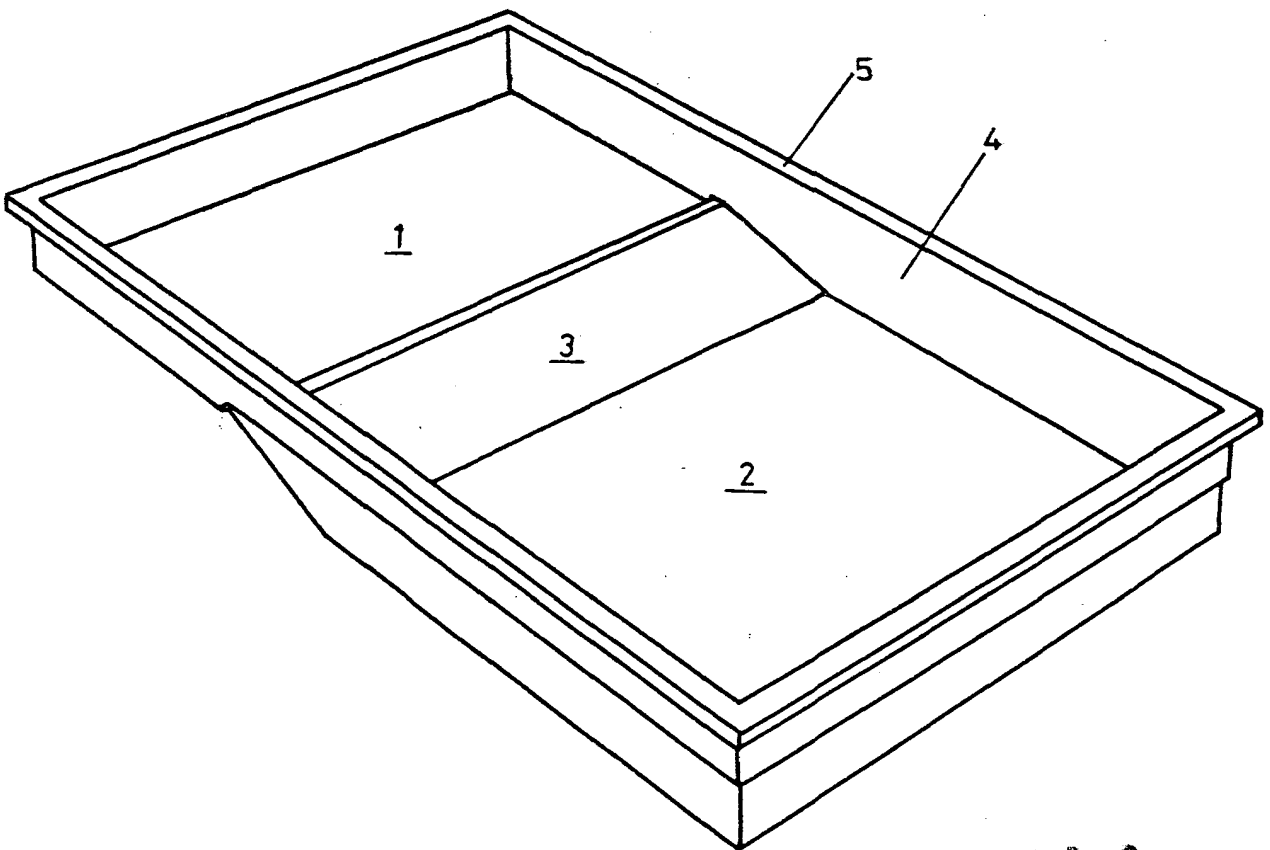

**ESCALA  
VARIABLE**

Madrid - 5 JUL 1977

J. M. GONZALEZ Y PONCO  
p. p. Firmado: J. Suarez Diaz