



ESPAÑA

19	ES	11	229745	10	Y
		21			
		22	FECHA DE PRESENTACION		

MODELO DE UTILIDAD

30	PRIORIDADES:	32	FECHA	33	PAIS
	31	NUMERO			

47	FECHA DE PUBLICIDAD	51	CLASIFICACION INTERNACIONAL
			A45C

54	TITULO DE LA INVENCIÓN
	"ESTUCHE PRESENTADOR PARA CALCETERIA"

71	SOLICITANTE (S)
	D. MANUEL RIERA CASADEVALL

DOMICILIO DEL SOLICITANTE	
C/. San Sebastian, 73-75	STA. COLOMA DE FARNES (Gerona)

72	INVENTOR (ES)

73	TITULAR (ES)
	D. MANUEL RIERA CASADEVALL

74	REPRESENTANTE
	D ^a M ^a LUISA ISERN CUYAS, Agente Oficial de la Propiedad Industrial.

MEMORIA DESCRIPTIVA

El presente modelo de utilidad se refiere a un estuche presentador para calcetería.

5. Más concretamente, en la invención se ha ideado una cajita-estuche armable, especialmente destinado para calcetines sin talón, cuyo estuche se obtiene a partir de una lámina troquelada de cartón, cartulina o material similar, en la cual se han obtenido líneas de hendido que
10. permite el armado de la referida lámina para constituir el estuche expositor de las prendas, en cuyo estuche se han previsto también medios incorporados para permitir la suspensión del conjunto según un tipo de enganche adecuado para varilla circular o con agujero central.
15. Con el fin de facilitar la explicación, se acompaña a la presente memoria descripción de una lámina de dibujos en la que se ha representado un caso de realización que se cita a título de ejemplo.
- En los dibujos:
20. La figura 1, muestra una vista en desarrollo del estuche.
- La figura 2, es una perspectiva del estuche en posición semi armada.
- La figura 3, corresponde a una vista en planta del estuche, en una fase de su armado.
25. La figura 4, manifiesta al estuche presentador en su posición de armado.
- La figura 5, muestra una variante del sistema de enganche.

Haciendo referencia a las figuras, se aprecia en su realización un estuche constituido a partir de una lámina troquelada, designada en general con -1-, la cual comprende un espacio rectangular central -2-, delimitado por líneas de hendido -3- a partir de las cuales se constituyen aletas -4- y expansiones -5- y -6-, de las cuales ésta última es de menor superficie y esta provista de pestañas -7-.

Sobre la cara -2- y lateral -6- se dispone parte del calcetín -8-, del tipo sin talón, de manera que la puntera -9- quepa sobre la cara -2- dejando libre el orificio de cuelgue -10-. A continuación se procede al abatido de las pestañas -7- sobre el calcetín y después se abate la expansión -6- sobre la cara -2-, y lo mismo se realiza con la expansión -5-, completándose el armado del estuche mediante abatido de las aletas -4-, que quedan parcialmente sobrepuestas por sus bordes mayores estableciendo el cierre.

La porción -11- de calcetín, queda exterior al estuche constituido, lo que permite apreciar directamente el color y textura de la prenda.

El estuche comprende medios para su enganche, siendo dichos medios los orificios -10- o el troquelado -12- para varilla circular.

El modelo, dentro de su esencialidad, puede ser llevado a la práctica en otras formas de realización que difieran en detalle de la indicada a título de ejemplo en la descripción y a las cuales alcanzará igualmente la protección que se recaba. Podrá, pues construirse en cualquier forma y tamaño, con los materiales más adecuados, por que-

dar todo ello comprendido en el espíritu de las reivindicaciones.

= . =

N O T A

5. Descrito el objeto y utilidad de la presente invención, lo que se declara como no divulgado ni practicado en España, comprende las siguientes reivindicaciones.
10. 1.- Estuche presentador para calcetería, del tipo especialmente destinado para calcetines sin talón y constituido a partir de una lámina troquelada de cartón o material similar, caracterizado esencialmente por el hecho de comprender un espacio rectangular central, delimitado por líneas de hendido a partir de las cuales se constituyen en dos bordes opuestos, sendas aletas, y en los otros dos bordes opuestas sendas expansiones rectangulares desiguales, la menor de las cuales esta provista de pestañas; porque sobre esta expansión se dispone parte del calcetín, quedando el extremo de puntera situado sobre el espacio rectangular central; porque las pestañas de la expansión menor se abaten sobre el calcetín; porque dicha expansión se abate sobre el citado espacio central, quedando doblado el calcetín sobre el borde libre de la expansión; porque la expansión mayor se advierte sobre la expansión menor; porque las aletas que marginan el espacio central se abaten sobre la expansión mayor, quedando sobrepuestas por sus bordes, estableciendo el cierre del estuche, quedando la caña del calcetín exterior al estuche constituido; y porque el espacio central y la expansión mayor adyacente, presentan sendas orificios o troquelados que al quedar
- 15.
- 20.
- 25.

sobrepuestos establecen enganche del tipo destinado para varilla circular o con agujeros central.

2.- Estuche presentador para caloeteria.

5. Según se describe y reivindica en la presente memoria descriptiva que consta de 5 páginas foliadas y escritas a máquina por una sola de sus caras, acompañadas de los dibujos reglamentarios.

Madrid, a - 5 JUL. 1977

p.a.

10.

M.^a LUISA IERN CUYAS
P. P.



dv.

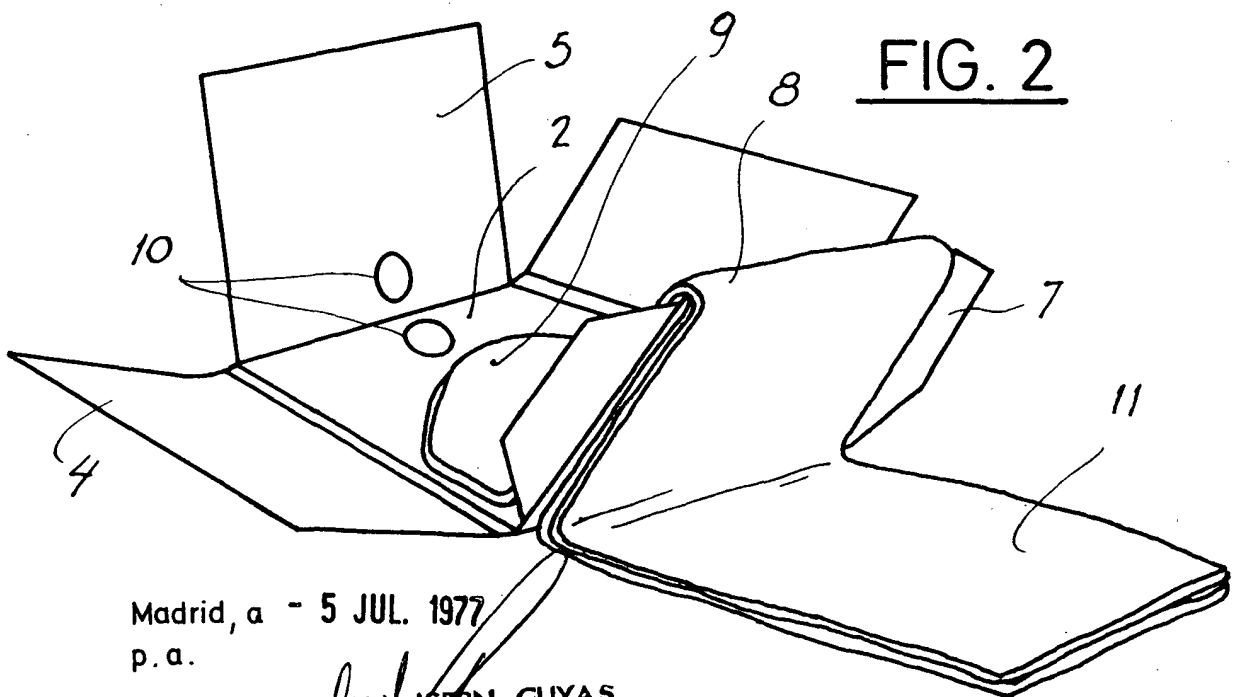
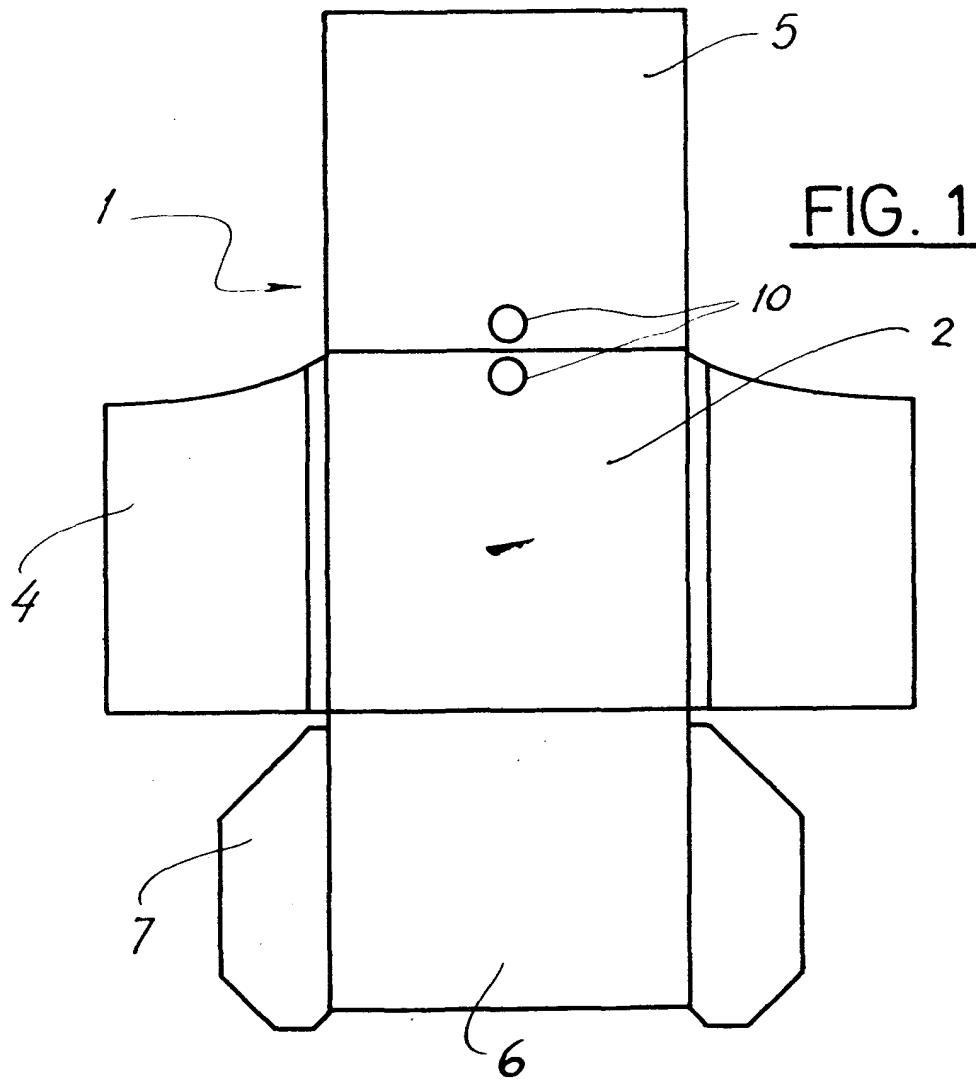

Madrid, a - 5 JUL. 1977
p. a.

M.^a LUISA ISERN CUYAS

P. P. *[Signature]*

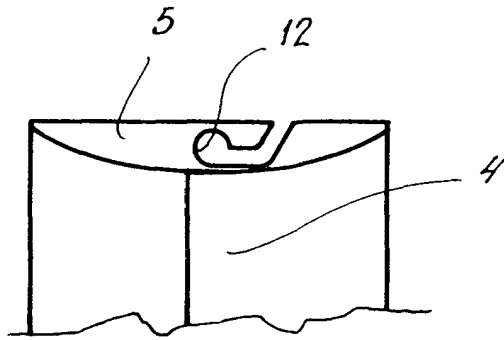

FIG. 5

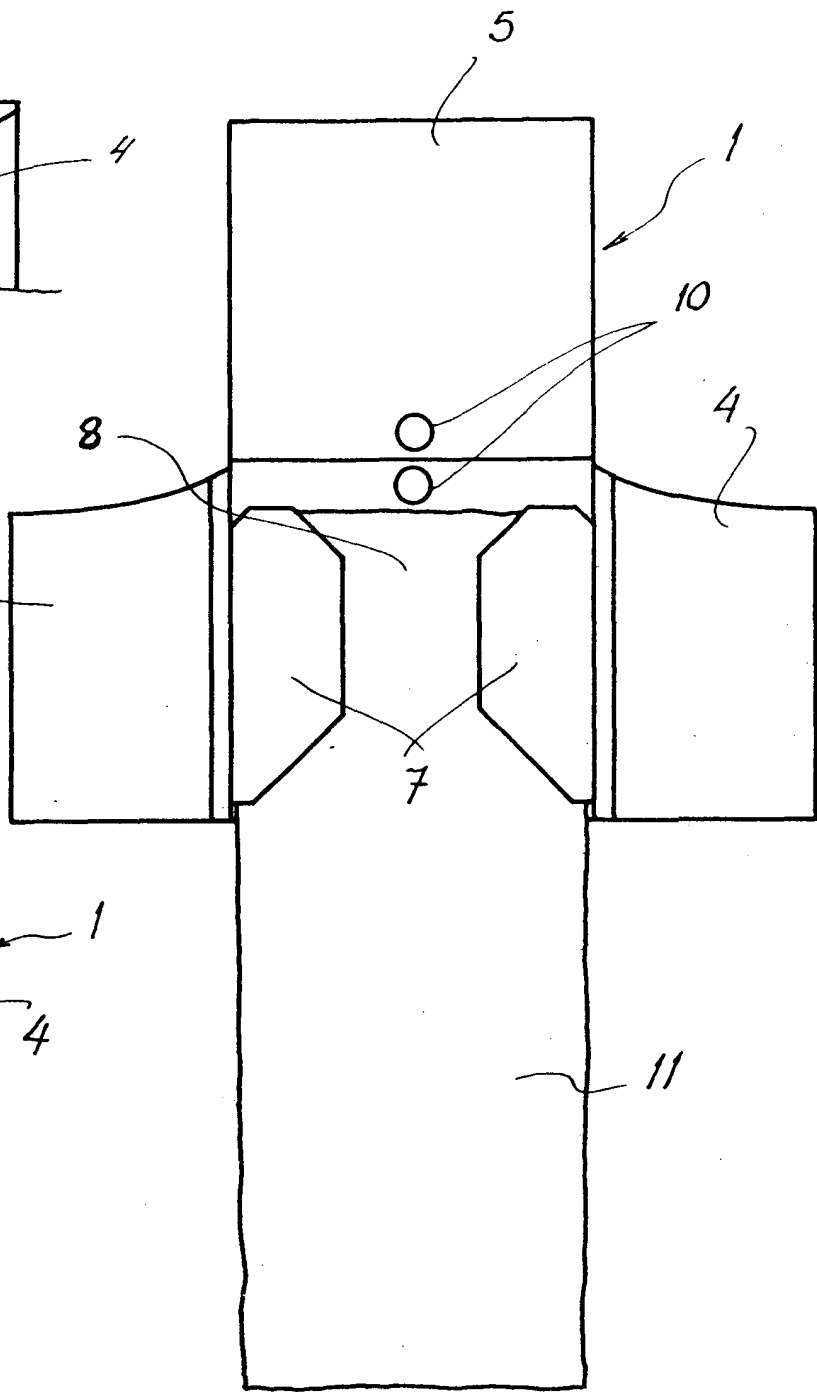

FIG. 3

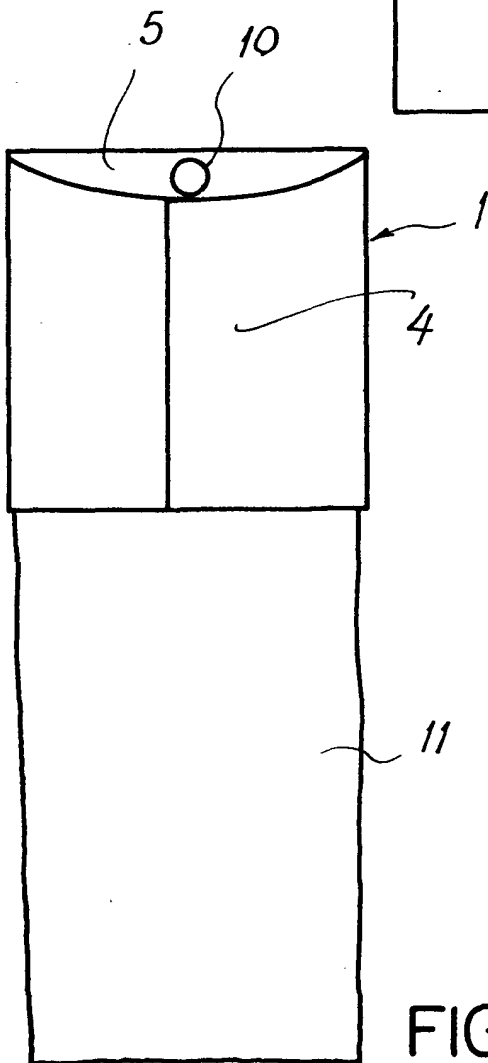

FIG. 4

Madrid, a - 5 JIII. 1977
p. a.

M.ª LUISA BERN CUYAS
P. P.