



ESPAÑA

(19) ES	(11) NUMERO	(10) Y
(21)	229740	
(22)	FECHA DE PRESENTACION	
	5 JUL. 1977	

MODELO DE UTILIDAD 229740

(30) PRIORIDADES:	(32) FECHA	(33) PAIS
(31) NUMERO		

(47) FECHA DE PUBLICIDAD	(51) CLASIFICACION INTERNACIONAL
	F24F

(54) TITULO DE LA INVENCIÓN

"DISPOSITIVO PERFECCIONADO PARA RECUPERAR DISOLVENTES Y PRODUCTOS QUÍMICOS MEZCLADOS CON EL AIRE"

(71) SOLICITANTE (S)

D. JOSE MIQUEL TORTAJADA

DOMICILIO DEL SOLICITANTE

C/. Joaquín Costa 56 VALENCIA

(72) INVENTOR (ES)

(73) TITULAR (ES)

D. JOSE MIQUEL TORTAJADA

(74) REPRESENTANTE

D^a M^a LUISA ISERN CUYAS, Agente Oficial de la Propiedad Industrial.

MEMORIA DESCRIPTIVA

El presente dispositivo se ha ideado especialmente para maquinaria de limpieza en seco, aunque su aplicación podrá ser muy amplia, como por ejemplo para piscinas o cubas de desengrase, etc.

5.

Con el fin de facilitar la explicación, se acompaña a la presente memoria descriptiva de una lámina de dibujos en la que se ha representado un caso de realización que se cita a título de ejemplo.

10.

En los dibujos:

La figura 1, muestra una vista esquemática del dispositivo, según el modelo.

15.

La figura 2, corresponde a un detalle esquemático del depósito de separación en donde se efectúa la separación de ambos elementos, es decir los productos químicos del agua.

En esencia la constitución, funcionamiento ó proceso del mismo sería el siguiente:

20.

El aire enrarecido con partículas sólidas (polvillo, pelusas, etc.) y mezclado con el producto ó productos químicos, procedente de la anterior operación de trabajo, entre en el dispositivo por el conducto -1- y a temperatura elevada.

25.

Dicho aire pasa por el filtro referenciado con -2-, en el cual se depositan las partículas sólidas. A continuación el aire ya exento de partículas sólidas pero mezclado con los productos químicos pasa por la batería de frío -3-, licuándose los productos químicos y saliendo al exterior por el conducto -4- el aire totalmente puro.

Los productos químicos ya licuados se van depositando en la bandeja -5- junto con las partículas de agua formadas en la anterior operación (es decir al licuar el aire); cayendo todo el conjunto en el depósito de separación -6-.

5.

En el depósito de separación -6- se procede a separar ambos elementos, es decir, los productos químicos del agua.

Esta separación se efectúa por medios conocidos. En la presente realización, y a título de ejemplo (Fig. 2), se efectúa de la siguiente forma:

10.

Como los productos químicos tienen un mayor peso específico que el agua, éstos se van depositando en el fondo, y el agua encima de ellos. Cuando el nivel del agua rebasa la canal -7-, va cayendo por dicha canal, mientras que, los productos químicos, por el efecto de los vasos comunicantes, cuando llegan al nivel X van cayendo ya totalmente puros por el conducto -8-, los cuales se irán recogiendo en un recipiente adecuado, mientras que el agua se extraerá mediante un conducto aparte.

15.

20.

A efectos de evitar posibles turbulencias en la mezcla productos químicos - aire, se dispone en el depósito -6- una pequeña bandeja -9-.

25.

Se ha representado con línea de trazos, y referenciado con -10- el motor compresor frigorífico que enfría mediante el correspondiente circuito a la batería de frío -3-.

Lógicamente, todo el conjunto del dispositivo llevaría los elementos accesorios correspondientes (ter-

mómetro, relé de paro y puesta en marcha, etc.).

5. El modelo dentro de su esencialidad, puede ser llevado a la práctica en otras formas de realización que difieran en detalle de la indicada a título de ejemplo en la descripción y a las cuales alcanzará igualmente la protección que se recaba. Podrá, pues, construirse en cualquier forma y tamaño con los materiales más adecuados, por quedar todo ello comprendido en el espíritu de las reivindicaciones.

10.

= . =

N O T A

Descrito el objeto y utilidad de la presente invención, lo que se declara como no divulgado ni practicado en España, comprende las siguientes reivindicaciones.

15.

1. Dispositivo perfeccionado para recuperar disolventes y productos químicos mezclados con el aire, caracterizado esencialmente por el hecho de comprender un conducto -1-, para entrada del aire enrarecido con partículas sólidas y mezclado con los productos químicos procedentes de la anterior operación de trabajo; por preverse un filtro -2-, a través del cual pasa dicho aire, depositando en el mismo las partículas sólidas; por preverse una batería de frío -3-, a través de la cual pasa el aire, ya exento de partículas sólidas, pero mezclado con los productos químicos, los cuales se licuan, saliendo el aire puro al exterior a través del conducto -4-; porque los productos químicos ya licuados, se depositan en la bandeja -5- junto con las partículas de agua formadas en la anterior operación, vertiendo todo el conjunto en el depósito de se-

20.

25.

paración -6-, en el cual se efectúa la separación de ambos elementos por medio convencionales recuperándose los productos químicos totalmente puros en un recipiente adecuado, mientras que el agua se extrae por un conducto aparte.

5.

2. Dispositivo perfeccionado para recuperar disolventes y productos químicos mezclados con el aire"

Según se describe y reivindica en la presente memoria descriptiva que consta de 5 páginas foliadas y escritas a máquina por una sola de sus caras.

Madrid, a 5 JUL. 1977

P. a.

M.^a LUISA ISEÑI CUYAS
P. P.



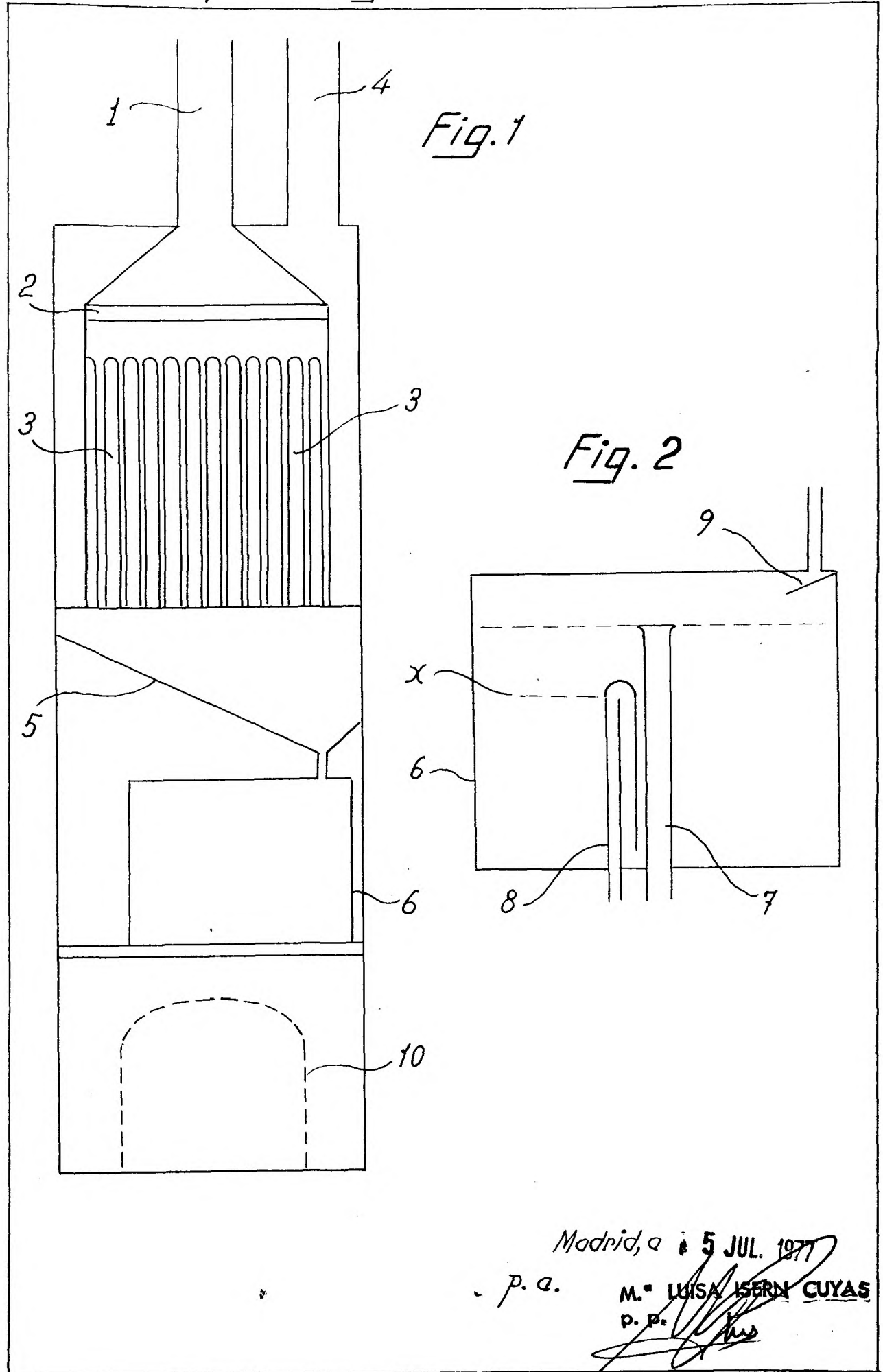

Madrid, a 5 JUL. 1977

p. a.

M.^a LUISA IBERN CUYAS

p. p.