



ESPAÑA

19	ES	11	NUMERO	10	Y
		21	229725		
		22	FECHA DE PRESENTACION		
			4 Julio 1977		

Com. 18 NOV. 1977

MODELO DE UTILIDAD

30	PRIORIDADES:	32	FECHA	39	PAIS
31	NUMERO				

47	FECHA DE PUBLICIDAD	51	CLASIFICACION INTERNACIONAL
	<i>1-9-77</i>		<i>F06B</i>

54 TITULO DE LA INVENCIÓN
"BRAZO EXTENSIBLE PARA VENTANAS ABATIBLES"

71 SOLICITANTE (S)
MAKERS DE ESPAÑA, S.A.

DOMICILIO DEL SOLICITANTE
Juan Giner, nº 13 - VALENCIA

72 INVENTOR (ES)
D. JUAN OÑA

73 TITULAR (ES)
MAKERS DE ESPAÑA, S.A.

74 REPRESENTANTE
D. JUAN LOPEZ SANCHEZ

BAD ORIGINAL

- 4 JUL



EXPEDIENTE: MODELO DE UTILIDAD

Titular: MAKERS DE ESPAÑA, S.A.

Nacionalidad: Española

Domicilio: C/ Juan Giner, nº 13 - VALENCIA

Objeto: "BRAZO EXTENSIBLE PARA VENTANAS ABATIBLES"

Prioridad:

MEMORIA DESCRIPTIVA

5 La finalidad de la presente Memoria Descriptiva es la de dar a conocer las características fundamentales de un brazo extensible para ventanas abatibles, por el que se solicita, a favor de la entidad titular del expediente, el privilegio de exclusividad que en casos como el presente concede la vigente Ley de la Propiedad Industrial, para su explotación en España, por espacio de veinte años.

10 El brazo extensible presentado está concebido para su aplicación específica en remolques o viviendas rodantes, permitiendo la apertura total o parcial de la



15 ventana abatible que, en cualquier caso, se mantendrá fija en la posición deseada con el sólo concurso del brazo extensible. El mismo brazo está dotado de un dispositivo que permite el cierre interior de la ventana u hoja abatible, sin que desde el exterior pueda ser abierta, por cuya razón, además de las derivadas de la sencillez de su mecanismo y de su alta eficacia, facultan al brazo para su empleo en otros menesteres distintos de las viviendas rodantes y similares.

20 En el plano que completa la presente descripción, se da detallada información gráfica de la naturaleza del brazo extensible presentado, cuya información debe ser considerada en su más amplio sentido y, bajo ningún concepto como límite del alcance del expediente.

25 La figura 1ª es una vista total del brazo extensible, en la que se ha practicado alguna sección parcial para mostrar su montaje y funcionamiento. La figura 2ª es una vista en planta de la placa que materializa la sujeción del brazo al marco de la ventana abatible. La figura 30 3ª es un detalle seccionado del dispositivo que fija la extensión del brazo mediante la inmovilización de su parte telescópica. La figura 4ª, por último, corresponde a un despiece, con oportunas secciones, de la pieza de montaje sobre el cristal o parte móvil de la ventana, así como del botón de enclavamiento que, llegado el momento, propicia el cierre interior de la ventana.

35 Para facilitar la comprensión de la descripción, a lo largo de la misma se hace continua referencia al contenido de las precitadas figuras, en las cuales se ha se-

40



45 finalado con -1- el cuerpo exterior del brazo extensible, constituido por un perfil tubular en el que se introduce, telescópicamente, el tramo extensible -2-, cuyo extremo libre está traspasado por un eje transversal -3-, al que se vincula, con posibilidad de giro, la horquilla -4- de una plaqueta -5-, que adopta la forma y dimensiones más apropiadas para ajustarse al moldurado del marco y fijarse sobre éste o la zona contigua al mismo, de manera que permanezca siempre inmóvil.

50 Sobre la embocadura del cuerpo tubular -1- se fija sólidamente un casquillo o nuez -6- que se prolonga en un resalte cilindrico -7-, provisto de una tuerca fija interior, señalada con -8-, en la que se rosca el vástago roscado -9- perteneciente al mando de accionamiento -10-. Cuando este mando es girado convenientemente, el extremo del vástago -9- incide sobre la cabeza -12- de la chaveta de talón -11-, cuyo cuerpo se encuentra paralelo al tubular -1- y encajado entre este y la nuez -6-, de forma que su cabeza ejerce, al ser empujada por el vástago -9-, una determinada presión sobre el tramo extensible -2-, al cual inmoviliza en la posición en que se encuentra. Cuando el mando -10- es accionado en sentido contrario, se produce el retroceso de la chaveta -11- y queda liberalizado el tramo extensible -2- para penetrar o salir holgadamente del cuerpo tubular -1-.

55

60

65

Este cuerpo tubular, por el extremo opuesto al del tramo extensible, queda solidarizado con el cristal, lámina, panel, etc., abatible de la ventana de que se trate, utilizando para ello la placa de montaje -13-, en la



70 que se ha previsto una horquilla superior -14-, entre cu
yas ramas se introduce y articula el apéndice plano -15-
que remata el extremo posterior del cuerpo tubular -1-. -
Aprovechando el fondo de la horquilla -14- se constituye
una segunda horquilla -16-, contigua y transversal respec
75 to a la anterior, con unos orificios enfrentados en sus
ramas que permiten el paso del eje -17- destinado a en-
sartar una zona ensanchada -18- del fiador -19-. Este fia
dor, por debajo de su orificio para el eje, tiene practi
cadas unas escotaduras radiales -20-, realizadas por am
80 bos lados, encajables sobre las nervaduras -21- previs-
tas en las caras interiores de las ramas de la horquilla
-16-, de forma que se garantizan tres posiciones distin-
tas del fiador -19-.

El fiador se prolonga en un extremo -22- de sec
85 ción circular, sobre el cual se adapta el tirador -23-,
que, mediante el tornillo interior -24-, queda vinculado
al extremo -22-, quedando oculto este tornillo por una
placa embellecedora -25-, encajada sobre la embocadura -
del orificio pasante del fiador. El tirador alberga a un
90 resorte -26-, colocado entre una valona interior y la aran-
dela -27- del tornillo de montaje -24-. Esta disposición
permite que accionando hacia afuera el tirador -23- y ha-
ciendolo girar en el sentido conveniente, pueda encajar-
se el cuerpo del fiador -19- en la horquilla retén previs-
95 ta junto al dispositivo, cuando la ventana está totalmen-
te abatida en su posición de cerrada. La acción del mue-
lle interior -26- hace presionar al tirador sobre la hor-
quilla retén, materializando el cierre hermético de la -

100 ventana y su imposibilidad de apertura desde el exterior.

 El montaje del brazo extensible descrito sobre

105 la lámina, cristal o elemento abatible de la ventana de

 que se trate, se realiza de forma que la placa -13- ocu-

 pe una zona lateral inferior de dicho elemento abatible,

110 mientras que la plaqueta -5- se situa, generalmente, a -

 la altura de su zona media, pero fijada sobre el marco o

 pared contigua a la abertura de la ventana, quedando el

 tramo extensible -2- totalmente alojado en el interior -

 del cuerpo tubular -1-. A medida que el elemento abati-

 ble se abre, el tramo extensible -2- sale gradualmente -

115 del cuerpo tubular -1- y, al fijarse mediante el mando -

 -10- de la nuez -6-, su propia rigidez impide el retroce-

 so del elemento abatible y mantiene la abertura fijada,

 que puede alcanzar hasta un giro de ciento ochenta grados

 del citado elemento abatible.

120 Suficientemente descrita la naturaleza y utili-

 dad del Modelo presentado, sólo resta manifestar que se-

 rán variables las circunstancias de materiales, tamaños

 y formas de sus diferentes partes, siempre y cuando no -

 se vea alterada su esencialidad, contenida en la siguiente

N O T A
= = = =

125 Los puntos que se reivindican en el presente -

 Modelo de Utilidad son:

 1º.- Brazo extensible para ventanas abatibles,

 caracterizado por constar de un cuerpo tubular exterior

 en el que se aloja telescópicamente un tramo extensible

 interior, en cuyo extremo libre se articula, mediante eje

 transversal, una plaqueta destinada a ser fijada sobre -



130 el marco o pared contigua a la abertura de la ventana, ge
neralmente a la altura de su zona media, mientras que en
la embocadura del cuerpo exterior se monta un casquillo
o nuez que aloja una chaveta de talón sobre cuya cabeza
actua un mando de enclavamiento, a través de oportuno --
vástago roscado, que origina, en el momento deseado, una
fuerte presión sobre el tramo extensible y su consiguien
135 te inmovilización sea cual sea su longitud extraída.

2º.- Brazo extensible para ventanas abatibles,
según la reivindicación anterior, caracterizado porque -
el extremo libre del cuerpo tubular exterior se articula
a una placa montada en la zona lateral inferior del ele-
140 mento abatible de que se trate, cuya placa dispone de --
una horquilla posterior en la que se articula la base en
sanchada en forma de disco de un fia-dor, que tiene ranu
ras radiales de enclavamiento sobre las nervaduras de la
horquilla, determinantes de diferentes posiciones, y un
145 tirador que aloja un muelle interior, de manera que el -
fiador puede ser encajado sobre una horquilla lateral y,
seguidamente, se suelta el tirador que, por la presión -
del muelle, impide la apertura de la ventana desde el ex
terior, mientras que cuando esta es voluntariamente abier
150 ta, se produce la gradual salida del tramo extensible --
que, mediante el apriete del mando de enclavamiento se -
fija en cualquier posición y, por la propia rigidez del
brazo, mantiene la abertura deseada. Y

3º.- "BRAZO EXTENSIBLE PARA VENTANAS ABATIBLES",
155 de conformidad en un todo en lo esencial y fines indus--
triales a lo descrito en la precedente Memoria Descripti

BAD ORIGINAL

-7-

4 JU



va y gráficamente representado en las figuras del plano adjunto para su mejor comprensión.

Esta Memoria consta de SIETE hojas, escritas o mecanografiadas por una sola cara y a doble espacio en 158 líneas.

Valencia, a 2 de Julio de 1977

Por autorización de la interesada.

Juan López

BAD ORIGINAL

MAKERS DE ESPAÑA, S.A.

MODELO DE UTILIDAD

HOJA UNICA

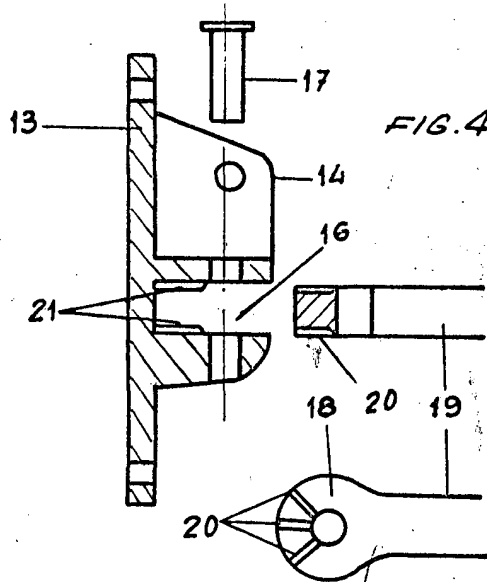
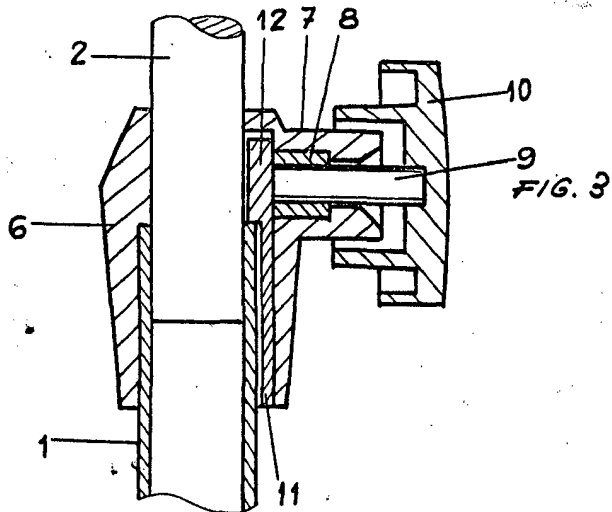
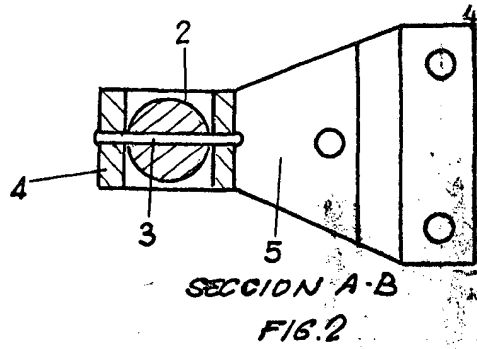
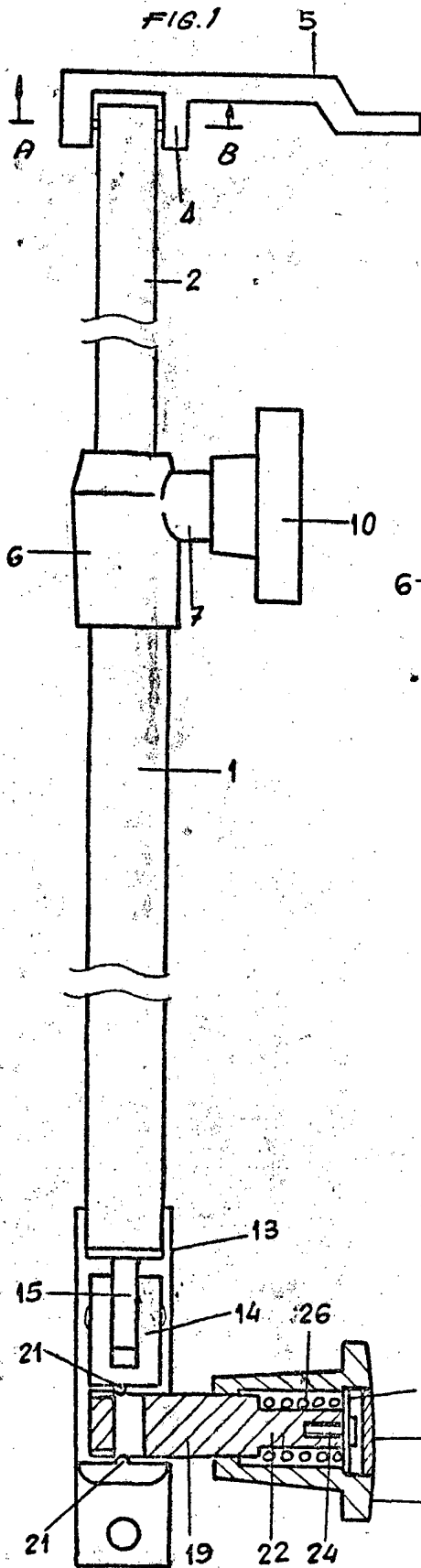

BSCALA VARIABLE
 VALENCIA JUNIO 1977

P. A.
Lucas Lopez