



229706

P A T E N T E
D E
I N V E N C I Ó N

229706

por "UN SISTEMA DE POLEA DE EMBRAGUE AUTOMÁTICO RETARDADO", a favor de DON JOAQUÍN FONT Y FONT, de nacionalidad española, residente en BADALONA (Barcelona), calle Enrique Borrás, nº 34, 1º.

. = .

MEMORIA DESCRIPTIVA

La presente invención se refiere a un sistema de polea de embrague automático retardado.

Con la invención que se describe se persigue la finalidad de aliviar el arranque de los motores, evitando que se produzca a plena carga y haciendo que cuando la velocidad alcanzada es ya un 75% de la normal quede embragado el sistema para que el motor trabaje ya en las condiciones previstas de carga. También se logra ventaja en el trabajo de las máquinas a que se aplica haciendo que la máquina no quede afectada por cualquier interrupción de corriente o por otro accidente que produzca una disminución de la

5.
10.



221710

velocidad del motor, pues automáticamente queda desembragado el sistema.

- Consiste esencialmente la invención en una polea en la que su llanta y frentes, forman un conjunto independiente del núcleo, estando este núcleo vinculado directamente al eje motor y estableciéndose la relación cinemática entre ambas piezas merced a una serie de sectores dispuestos sobre el núcleo y circundados por una retención elástica periférica, tal como un muelle helicoidal circular, goma u otro, quedando los sectores separados entre si por adecuados pivotes radiales dispuestos en el núcleo, que sirven al propio tiempo como medios de arrastre de los citados sectores para su movimiento tangencial.

- Con el fin de facilitar la explicación, se acompaña a la presente memoria una lámina de dibujos, en la que se ha representado un caso de realización que se cita a título de ejemplo.

En el dibujo:

- La figura 1 representa en alzado la vista lateral y frontal de la polea,
- la figura 2 manifiesta la vista frontal de la polea desprovista de uno de sus frentes y la sección A-B de esta disposición,
- la figura 3 indica análogamente la vista frontal y en sección de uno de los frentes de la polea,
- la figura 4 indica en (I) el núcleo guarnecido con pivotes radiales y en (II) el citado núcleo con los sectores intermedios de los que en parte se hallan cubiertos por un sector de un frente,
- la figura 5 muestra en proyecciones diédricas un sector intermedio, y
- la figura 6 representa en desarrollo, el resorte de compresión elástica de los sectores.



229706

Consiste en una polea de llanta acanalada 1 que presenta frentes 2 sobre un núcleo 3 del cual son ambas partes independientes.

5. En el núcleo 3 se hallan fijos unos pivotes radiales 4 de igual longitud, que atraviesan los taladros 5 de unos sectores 6 que llevan una garganta periférica 7 en la que se aloja un muelle helicoidal 8 formando una cintura alrededor del conjunto.

10. Esta cintura que puede consistir en uno o más muelles paralelos tiene por misión mantener los sectores adaptados al núcleo y solamente entra en distensión por efecto de la fuerza centrífuga de dichos sectores cuando el motor alcanza determinada velocidad.

15. La llanta de la polea, es pues loca con respecto del núcleo y sus sectores y solamente se hace solidaria cuando estos sectores se desplazan radialmente y se ciñen contra el reverso de dicha llanta en cuyo caso, toda la polea forma un bloque y trabaja como una polea normal.

20. El desplazamiento de los sectores y su vuelta a la posición inicial solamente se produce en función de la velocidad del eje motor, así pues al aumentar la velocidad se desplazan y al reducirse se retiran a su posición inicial.

25. La invención, dentro de su esencialidad, puede ser llevada a la práctica en otras formas de realización que difieran en detalle de la indicada a título de ejemplo en la descripción, a las cuales alcanzará igualmente la protección que se recaba. Podrá, pues, construirse en cualquier forma y tamaño, con los materiales más adecuados, por quedar todo ello comprendido en el espíritu de las reivindicaciones.



229706

Hecha la descripción del presente invento, se declara como nuevas y de propia invención, las siguientes reivindicaciones:

5. 1. Un sistema de polea de embrague automático, caracterizada esencialmente por el hecho de estar por una llanta de cualquier organización y dos frentes que llegan hasta el núcleo, estando la llanta y frentes independientes de este núcleo que se encuentra calado sobre el eje motriz, estableciéndose entre este eje y la llanta una relación cinemática en la que intervienen en la que intervienen una serie de elementos intermediarios constituidos por sectores acoplados sobre el núcleo y ceñidos contra este núcleo por una compresión radial lograda por medio de uno o más muelles helicoidales periféricos que al efecto encajan en una o varias ranuras dispuestas en la periferia de estos sectores.

10. 2. Un sistema según la anterior reivindicación en los que el núcleo calado en el eje motriz, va provista de una serie de pivotes radiales que atraviesan a cada sector y sirven para guiarlos en guías de desplazamiento de dichos sectores en su movimiento centrífugo.

15. 3. Un sistema, según 1 a 2 reivindicación, en el que los dos frentes de la polea son dos platos circulares que encajan sobre el núcleo en movimiento libre adecuadamente lubricado y se fijan en el reverso de los bordes de la llanta.

20. 4. Un sistema de polea de embrague automático, retardado. Según se describe y reivindica en la presente memoria descriptiva, que consta de cuatro hojas, foliadas y escritas a máquina por una sola cara, acompañadas de dos láminas dibujos.

Madrid, a 9 de Julio de 1956

30. JOAQUÍN FONT Y FONT

p.a. JAIMÉ ISERN BARRALES
C. P.

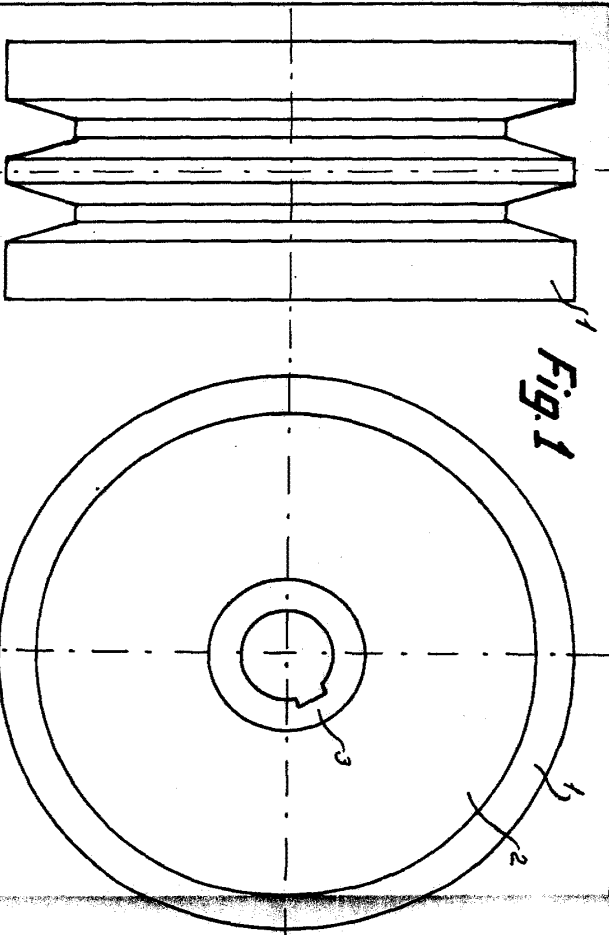

Fig. 1

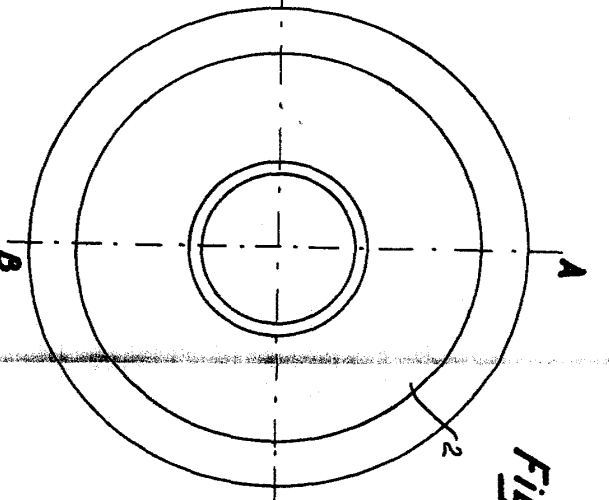
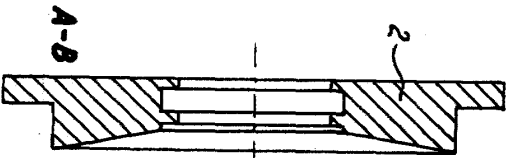

Fig. 3



229706

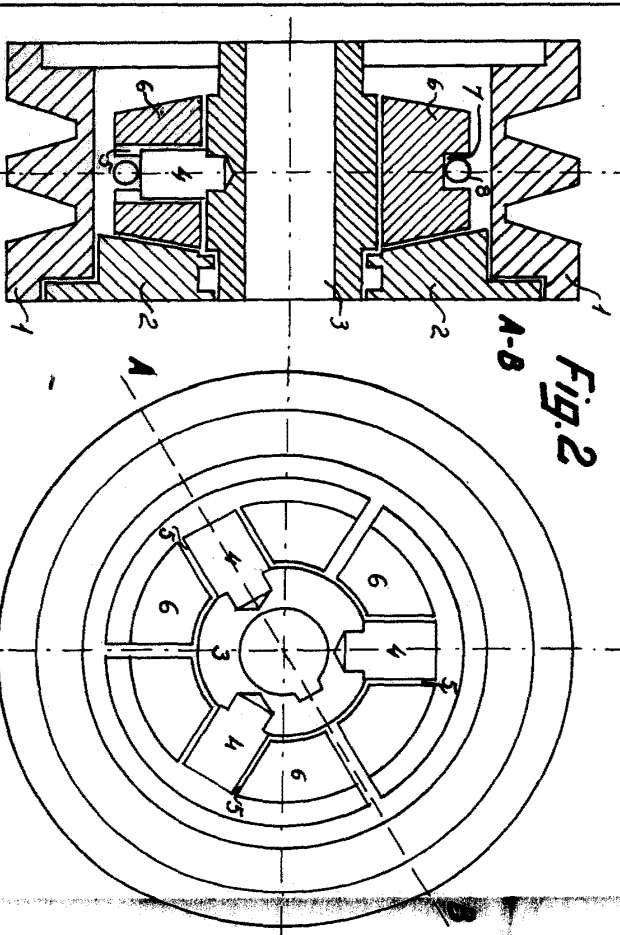

Fig. 2

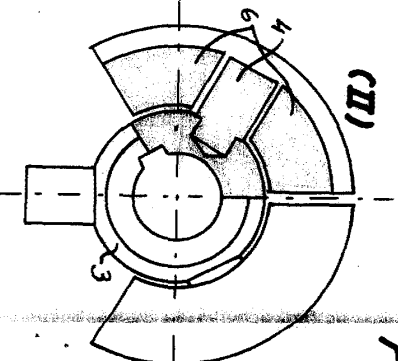
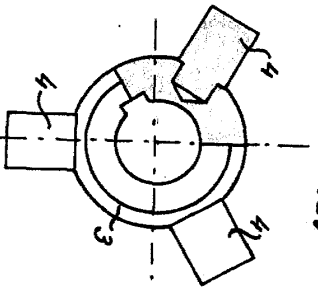
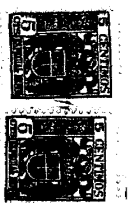

Fig. 4



Madrid, Julio 1956.
Jaime Isern



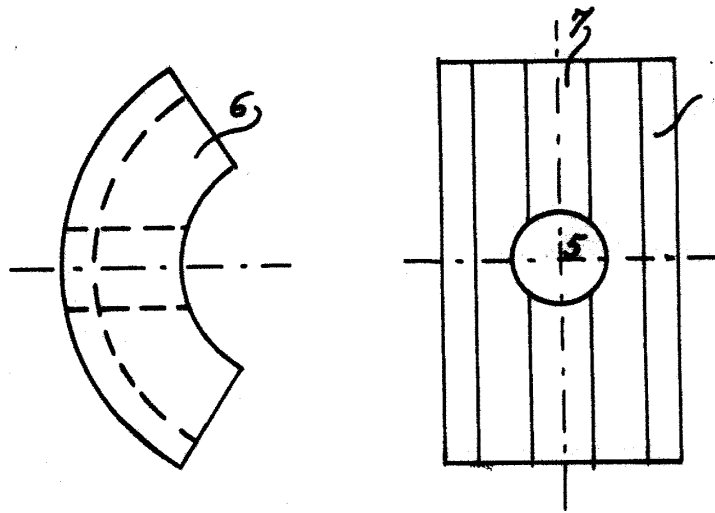

Fig. 5

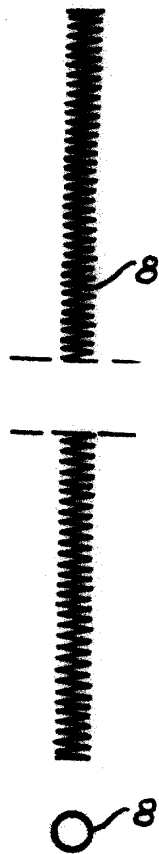
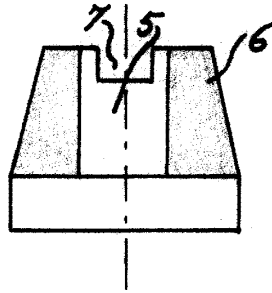

Fig. 6

Madrid, 9 Julio 1956.

Jaime Isern

pp.