



ESPAÑA

(19) ES	(11) NUMERO	(10) Y
(21)	229691	
(22)	FECHA DE PRESENTACION	

229691

MODELO DE UTILIDAD

(30) PRIORIDADES:	(32) FECHA	(33) PAIS
(31) NUMERO		

(47) FECHA DE PUBLICIDAD	(51) CLASIFICACION INTERNACIONAL
	A 47 B

(54) TITULO DE LA INVENCIÓN

"TIRADOR PARA MUEBLES MEJORADO"

(71) SOLICITANTE (S)

BRONCES CASTELLANO S.L.

DOMICILIO DEL SOLICITANTE

Polign. Inds. Virgen de la Salud, parcela nº 9 CHIRIVELLA (Valencia)

(72) INVENTOR (ES)

(73) TITULAR (ES)

BRONCES CASTELLANO S.L.

(74) REPRESENTANTE

D^a M^a LUISA ISERN CUYAS, Agente Oficial de la Propiedad Industrial.

MEMORIA DESCRIPTIVA

El presente modelo de utilidad se refiere a un tirador para muebles mejorado.

5. En la invención se ha ideado un tirador destinado para muebles, el cual presenta unas peculiaridades que lo hacen ventajosamente práctico con respecto a las realizaciones actualmente conocidas en el mercado y destinados para usos análogos, siendo dichas ventajas, entre otras, notable ahorro en los costes de fabricación, sencillez de acoplamiento de sus partes integrantes e instalación, mejora en su aspecto estético, etc.
- 10.

El tirador motivo de la invención es del tipo integrado a partir de dos únicas piezas, las cuales comprenden medios para su relación manual.

15.

Con el fin de facilitar la explicación, se acompaña a la presente memoria descriptiva de una lámina de dibujos en la que se ha representado un caso de realización que se cita a título de ejemplo.

20. En los dibujos:

La figura 1, muestra una vista en planta superior o exterior de la pieza plana fijable en el mueble.

La figura 2, es una vista en planta inferior o interior.

25. La figura 3, es una vista frontal de la pieza asidero.

La figura 4, muestra una sección longitudinal de la pieza plana.

La figura 5, es un detalle, también en sección,

del encaje o articulación de las dos piezas.

5. Haciendo referencia a las figuras, se aprecia en su realización una pieza plana -1-, que se ancla en el mueble, cuya pieza presenta dos zonas enfrentadas y resaltadas -2-, prácticamente en forma de semiesfera y en cuyo interior encajan los tetones y prolongaciones laterales -3- de la otra pieza -4-. Para este fin, la pieza plana -1-, presenta el hueco inferior -5-, cuya configuración está ideada para ello, de forma que, una vez montadas las 10. dos piezas, la pieza -4- tapa por completo el citado hueco -5-.

La pieza plana -1-, presenta en sus extremos sendos orificios pasantes -6- para su anclaje mediante tornillos al mueble, y una zona resaltada -8-, en cuyo interior 15. existe un hueco roscado -9- para la introducción de un tornillo procedente del mueble, a efectos de darle consistencia a dicho anclaje.

El modelo, dentro de su esencialidad, puede ser llevado a la práctica en otras formas de realización que 20. difieran en detalle de la indicada a título de ejemplo en la descripción y a las cuales alcanzará igualmente la protección que se recaba. Podrá, pues construirse en cualquier forma y tamaño, con los materiales más adecuados por quedar todo ello comprendido en el espíritu de las reivindicaciones. 25.

= . =

N O T A

Descrito, el objeto y utilidad de la presente invención, lo que se declara como no divulgado ni practicado

en España, comprende las siguientes reivindicaciones.

5. 1.- Tirador para muebles mejorado, del tipo que comprende dos únicas piezas las cuales se relacionan manualmente, caracterizado porque la pieza plana que se ancla en el mueble presenta dos zonas enfrentadas y resaltadas, de forma derivada de una esfera, y en cuyo interior encajan los tetones o prolongaciones laterales de la pieza asidero; y porque la pieza plana presenta un hueco situado en posición inmediata inferior a los resaltes semiesféricos, a través del cual se efectúa el acoplamiento de ambas piezas, de manera que, una vez montadas dichas piezas, la pieza asidero tapa por completo el citado hueco, ya que éste queda inferior a la zona de articulación.

10. 2.- Tirador para muebles mejorado.
15. Según se describe y reivindica en la presente memoria descriptiva que consta de 4 páginas foliadas y escritas a máquina por una sola de sus caras, acompañadas de los dibujos reglamentarios.

Madrid, a - 1 JUL. 1977

20. p.a.

~~M.ª LUISA ISERN CUYAS~~
p. p.

Fig. 4

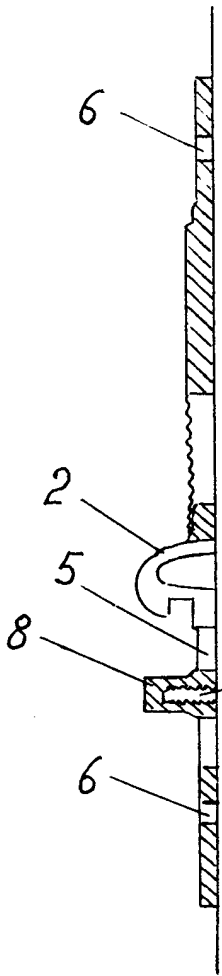

Fig. 1



Fig. 2

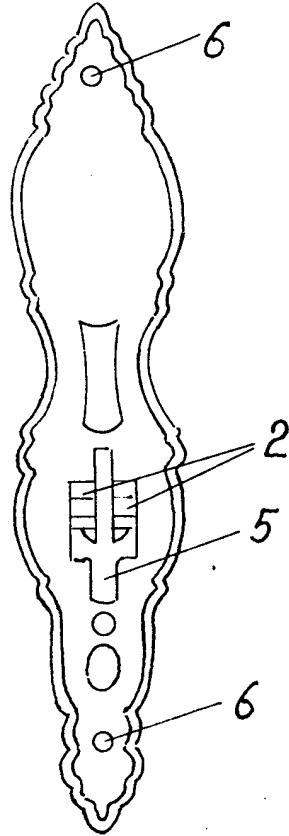

Fig. 3

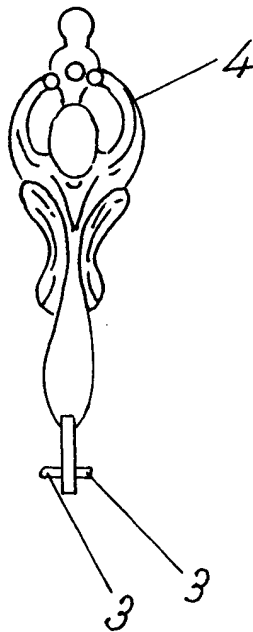
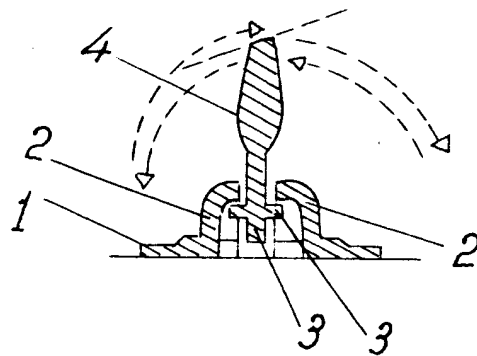

Fig. 5



Madrid, a - 1 JUL. 1977

p.a.
M.^a LUISA ISERN CUYAS
P. P.