



ESPAÑA

(19) ES	(11) NÚMERO <b>229548</b>	(10) Y
(21)	(22) FECHA DE PRESENTACION	

229548

C. 14-12-77

MODELO DE UTILIDAD

(30) PRIORIDADES:	(32) FECHA	(33) PAIS
(31) NUMERO		

(47) FECHA DE PUBLICIDAD	(51) CLASIFICACION INTERNACIONAL <b>E06B</b>
--------------------------	---

(54) TITULO DE LA INVENCIÓN

"PERFIL PERFECCIONADO PARA PUERTAS Y PERSIANAS ENROLLABLES"

(71) SOLICITANTE (S)

D. JOSE ALCACER MANSERGAS

DOMICILIO DEL SOLICITANTE

C/. Arizala, 73                      BARCELONA-14

(72) INVENTOR (ES)

(73) TITULAR (ES)

D. JOSE ALCACER MANSERGAS

(74) REPRESENTANTE

D<sup>a</sup> M<sup>a</sup> LUISA ISERN CUYAS, Agente Oficial de la Propiedad Industrial.

MEMORIA DESCRIPTIVA

El presente modelo de utilidad se refiere a un perfil perfeccionado para puertas y persianas enrollables.

5.

En la invención se ha ideado un perfil que presenta unas peculiaridades que lo hacen ventajosamente práctico con respecto a otras realizaciones actualmente conocidas en el mercado y destinadas para usos análogos.

10.

En líneas generales, el perfil motivo de la presente invención se caracteriza porque comprende ventanas rectangulares cuyo borde perimetral presenta un doblado a escuadra de la chapa, lo que proporciona mayor rigidez al perfil, permitiendo el paso del aire, visibilidad, al tiempo que reduce el peso.

15.

Con el fin de facilitar la explicación, se acompaña a la presente memoria descriptiva de una lámina de dibujos en la que se ha representado un caso de realización que se cita a título de ejemplo.

20.

En los dibujos:

La figura 1, muestra una vista en perspectiva de un perfil, según el modelo.

La figura 2, corresponde a una sección transversal del perfil, vista por II-II.

25.

Haciendo referencia a las figuras se aprecia en su realización un perfil, designado en general con -1-, y destinado para la formación de puertas y persianas enrollables, cuyo perfil se caracteriza por presentar una pluralidad de ventanas rectangulares -2-, cuyo contorno for-

ma doblez -3- en todo el perimetro de la misma. Esta organización proporciona el paso del aire, la visibilidad, reduce el peso e incrementa la rigidez del perfil.

5. El modelo, dentro de su esencialidad, puede ser llevado a la práctica en otras formas de realización que difieran en detalle de la indicada a título de ejemplo en la descripción y a las cuales alcanzará igualmente la protección que se recaba. Podrá, pues construirse en cualquier forma y tamaño, con los materiales más adecuados, por quedar todo ello comprendido en el espíritu de las reivindicaciones.
- 10.

= . =

#### N O T A

15. Descrito el objeto y utilidad de la presente invención, lo que se declara como no divulgado ni practicado en España, comprende las siguientes reivindicaciones.

20. 1.- Perfil perfeccionado para puertas y persianas enrollables, caracterizado esencialmente por el hecho de comprender una pluralidad de ventanas apaisadas, cuyo borde perimetral se encuentra doblado a escuadra a fin de incrementar la resistencia del perfil, proporcionando el hueco de las ventanas visibilidad a través de la persiana en su posición de cierre y aireación.

25. 2.- Perfil perfeccionado para puertas y persianas enrollables.

Según se describe y reivindica en la presente memoria descriptiva que consta de 4 páginas foliadas y escritas a máquina por una sola de sus caras, acompañadas

de los dibujos reglamentarios.

Madrid, a

p.a.

27 JUN. 1977

~~M.ª LUISA ISERN CUYA~~

~~p. p.~~

dv.

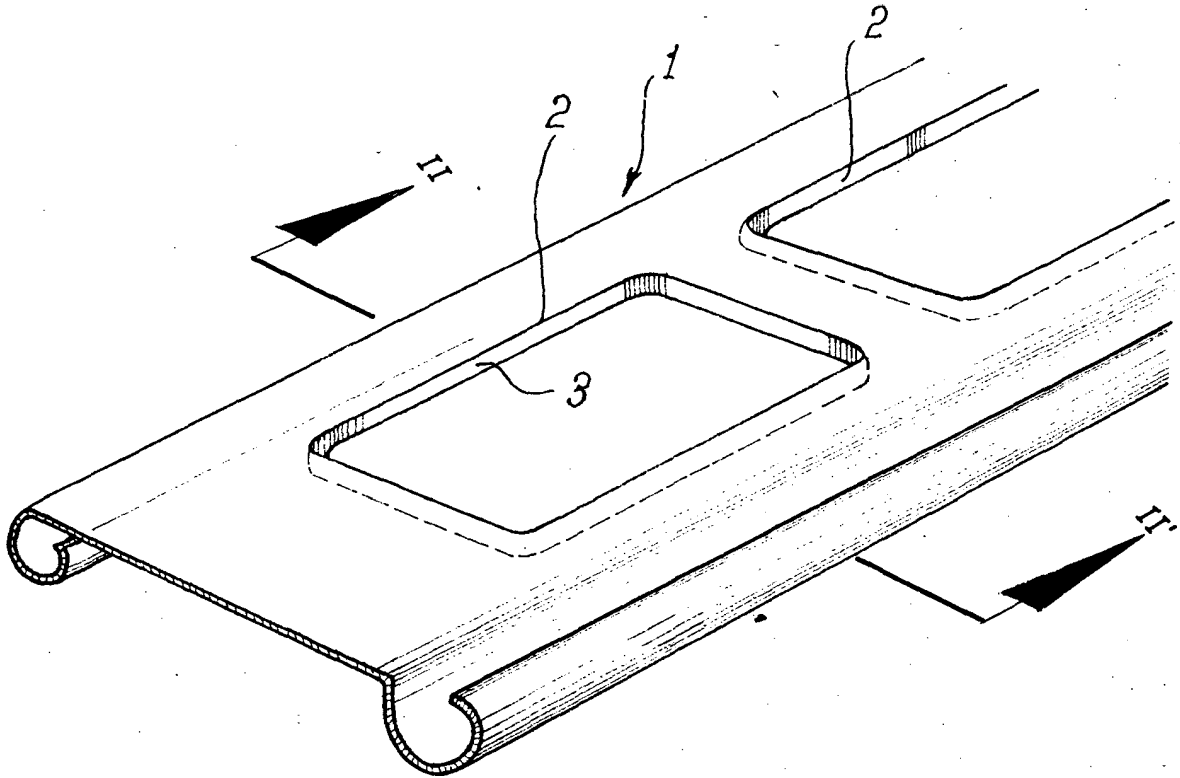

FIG. 1

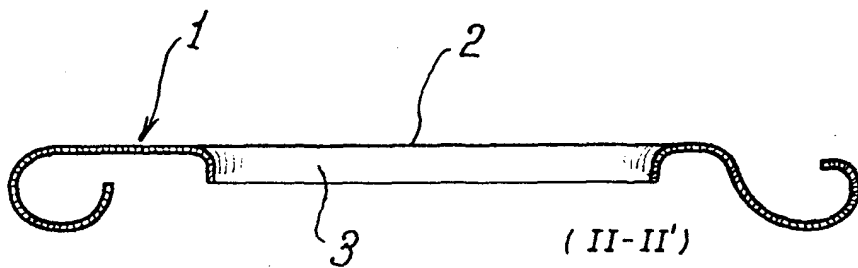

FIG. 2

Madrid, a 27 JUN. 1977  
p. a.

M.<sup>o</sup> LUISA ISERN CUYAS  
p. p.