



ESPAÑA

(19) ES	(11) NUMERO	(10) Y
(21)		
(22) FECHA DE PRESENTACION		
	23 JUN. 1977	

229533

MODELO DE UTILIDAD

26 DIC. 1977

(30) PRIORIDADES:	(32) FECHA	(33) PAIS
(31) NUMERO		

(47) FECHA DE PUBLICIDAD	(51) CLASIFICACION INTERNACIONAL
	E04H

(54) TITULO DE LA INVENCIÓN

"QUIOSCO MONOMODULAR REPLEGABLE".

(71) SOLICITANTE (S)

DON JUAN ROJAS FERNANDEZ

DOMICILIO DEL SOLICITANTE

MALAGA, Calle Duquesa de Parcent nº 2

(72) INVENTOR (ES)

(73) TITULAR (ES)

(74) REPRESENTANTE

DON MANUEL DE RAFAEL GARCIA

MEMORIA DESCRIPTIVA

Se refiere el modelo a un quiosco de características metálicas, compuesto por elementos ensamblados y que están constituidos por partes que resultan extensibles para formar expositores y que, replegados, cierran un conjunto monomodular inaccesible.

Una de las ventajas del modelo es que viene formado por un cuerpo hueco que presenta puertas expositoras por, al menos, tres de sus lados. La parte posterior resulta aprovechable por dentro de forma que está dotada de baldas para clasificación de los artículos a expender.

Otra de las características es que la parte frontal destaca porque en la mitad superior consta de unas contrapuestas de doble hoja, cada una formada por cuerpos huecos con acristalamiento interior que resultan extensibles y articuladas de forma que, sus dos caras internas, una vez superpuestas son expositores visibles y, el frontal, resulta abierto o parcialmente acristalado dejando un acceso en forma de ventanilla.

Otro detalle del modelo es que la mitad inferior está longitudinalmente delimitada por una trampilla abatible y suspendida por tirantes formando un entrepaño expositor y, el hueco interior, también

aprovechable de forma análoga, el resto, resulta achaflanado hacia dentro para permitir un vuelo más saliente.

Otro detalle es que ambos laterales presenta sendas ventanas en su interior cerradas por trampillas, dotadas de acristalamiento que, abiertas, son también expositores y una de ellas, al menos, su mitad inferior también es accesible, estableciendo la puerta de accesos al quiosco.

Otro detalle del modelo es que la parte posterior, opcionalmente, presenta marcos en relieve también acristalados a modo de expositores de los artículos almacenados en las baldas interiores del quiosco.

Otro detalle del modelo es que cierra el quiosco un techo voladizo por todo su contorno; más saliente por delante, dotado frontal y lateralmente, en su caso, de medios de iluminación.

Está formado por un doble techo aislante, en vertiente, que lleva medios incorporados para un quitasol y respeta una zona entre este y el frontal a modo de panel que es la parte delantera de un testero en forma de cuña.

Una idea más amplia de las características del modelo la realizaremos a continuación al hacer refe-

rencia a la lámina de dibujos que a esta memoria se acompaña de la que de manera un tanto esquemática y tan solo por vía de ejemplo se representan los detalles preferidos del invento.

5 En los dibujos:

La figura 1.- es una vista en perspectiva del quiosco abierto.

La figura 2.- es una vista frontal en perspectiva del quiosco cerrado.

10 La figura 3.- es una vista cortada transversal y verticalmente.

La figura 4.- es una vista en alzado frontal del quiosco abierto.

15 La figura 5.- es una vista en alzado lateral por dentro de uno de los costados.

La figura 6.- es una vista en alzado lateral por dentro del costado opuesto.

Refiriéndonos a la lámina de dibujos que a esta memoria se acompaña, vemos que el quiosco viene cerrado por un techo -1- a doble cubierta que tiene una vertiente acanalada -la-; va montada sobre un testero -2- que tiene forma de cuña para darle la inclinación de caída y presenta un frontal que resulta aprovechable a efectos de rotulación y del que se proyecta un toldo -3- y la tulipa -4-.

20

25

Frontalmente la mitad superior está cubierta por las contrapuestas -4- y -5- de doble hoja que tienen charnelas -10- de forma que al abrirla formarán expositores acristalados o visibles -4a- y -5a- y debajo de estos, en la mitad inferior, constan de una trampilla -6- a lo largo del frontal, abatible según tirantes -6a- que forman un entrepaño o balda-expositor que, cerrada, cubre el hueco formado por los entrepaños -12-. El resto, es un chflán -7- para otorgarle más vuelo al entrepaño -6-.

Abiertas las contrapuestas -4- y -5- vemos un frontal acristalado y detrás de este los estantes o baldas -14-. En el centro una abertura o acceso abierto.

Lateralmente presenta ventanas cubiertas con puertas expositoras -8- y -9- por dentro datos de medios y acristalados -8a- y -9a- para exhibir la mercancía.

La primera de ellas resulta prolongada en un sector -8b- constituyendo la puerta de acceso al interior.

Por dentro, el fondo del quiosco tiene entrepaños -11- y -11a-. Más anchos los primeros debido a que tienen un fondo prolongado -13- que resulta expositor por la parte de atrás, sirviendo de clasificador y expositor, simultáneamente. El suelo

está forrado por dentro, con un recubrimiento y apoyo sobre cortas patas para distanciarlo del suelo.

Una vez descrita convenientemente la naturaleza del modelo se hace constar a los efectos oportunos que él mismo no queda limitado a los detalles exactos de ésta exposición sino que por el contrario en él se introducirán las modificaciones que se consideren oportunas, siempre que no se alteren las características esenciales del mismo que se reivindicán a continuación.

REIVINDICACIONES

1.- Quiosco monomodular replegable, formado por un cuerpo hueco paralelepípedo y rectangular, que está apoyado en cortas patas ligeramente distanciado del suelo que se caracteriza por-
5 que está cerrado por un techo voladizo de doble pared, hueco, con una cubierta estriada o acanalada a modo de vertiente y, frontalmente, delimitado por dos zonas, una superior cerrada por con
10 trapuertas de doble hoja abisagradas en sus cantos de unión entre sí y, por los extremos al cuerpo del quiosco y que, al abrirse presenta acristalados y medios expositores y, por dentro del frontal estanterías, excepto una parte central abierta.

2.- Quiosco monomodular replegable, conforme
15 la reivindicación anterior, se caracteriza porque la parte inferior presenta una mitad longitudinal abatible a modo de entrepaño y, el resto en chaflán hacia dentro para darle más vuelo a este entre
20 paño que sirve de trampilla a un hueco con balda aprovechable en toda su longitud y, por arriba, deli
mitando una encimera a modo de mostrador.

3.- Quiosco monomodular replegable, conforme
las reivindicaciones anteriores, los costados presen
tan, en la mitad superior, una ventana cubierta por
25 una puerta hueca con acristalamiento por dentro, a

modo de expositor, y una de ellas, accesible también por la mitad inferior a modo de puerta general de acceso al quiosco.

5 4.- Quiosco monomodular replegable, conforme las reivindicaciones anteriores, se caracterizan porque la parte posterior, por dentro, están en su totalidad cubiertas por entrepaños de los que, los superiores, más anchos abarcan un saliente posterior, preferentemente acristalado, también a modo
10 de expositor.

5.- "QUIOSCO MONOMODULAR REPLEGABLE".

Todo conforme queda descrito en la presente memoria que consta de siete hojas mecanografiadas por una sola cara, foliadas y dibujos que se acompañan.

15 Madrid, **23 JUN. 1977**

JUAN ROJAS FERNANDEZ

p.a.

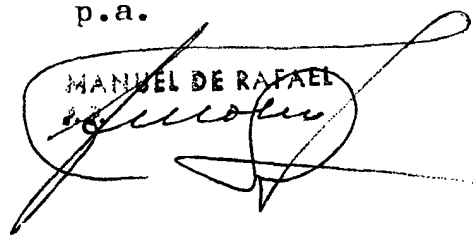
MANUEL DE RAFAEL


Fig.-1

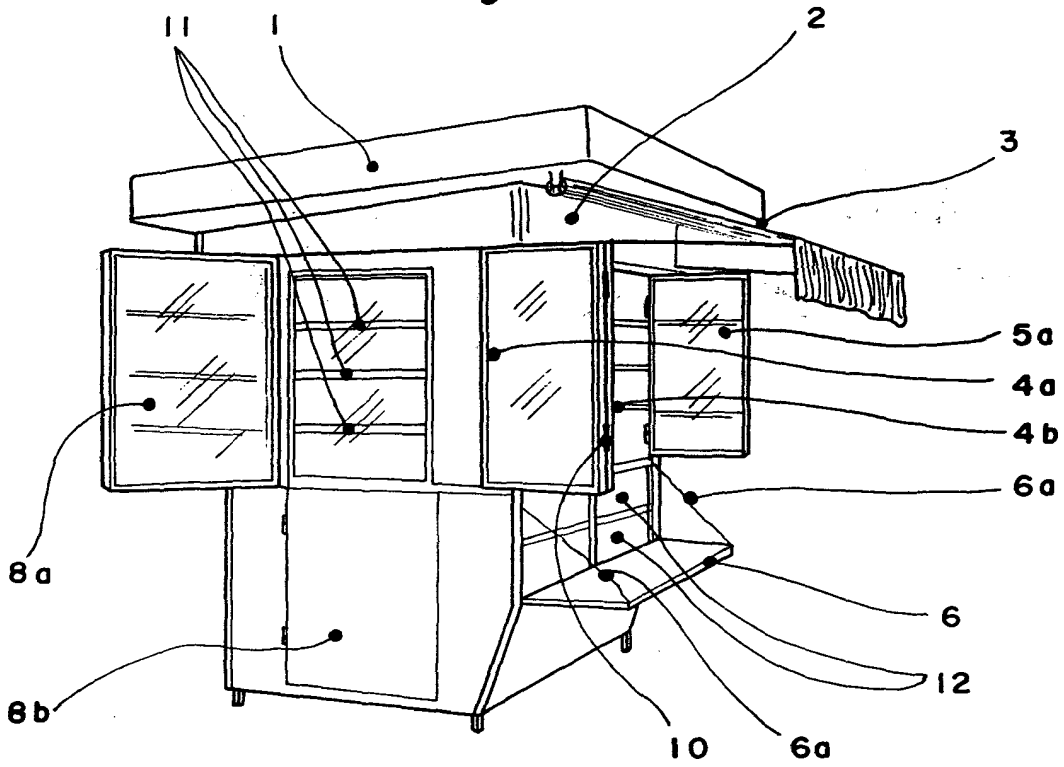
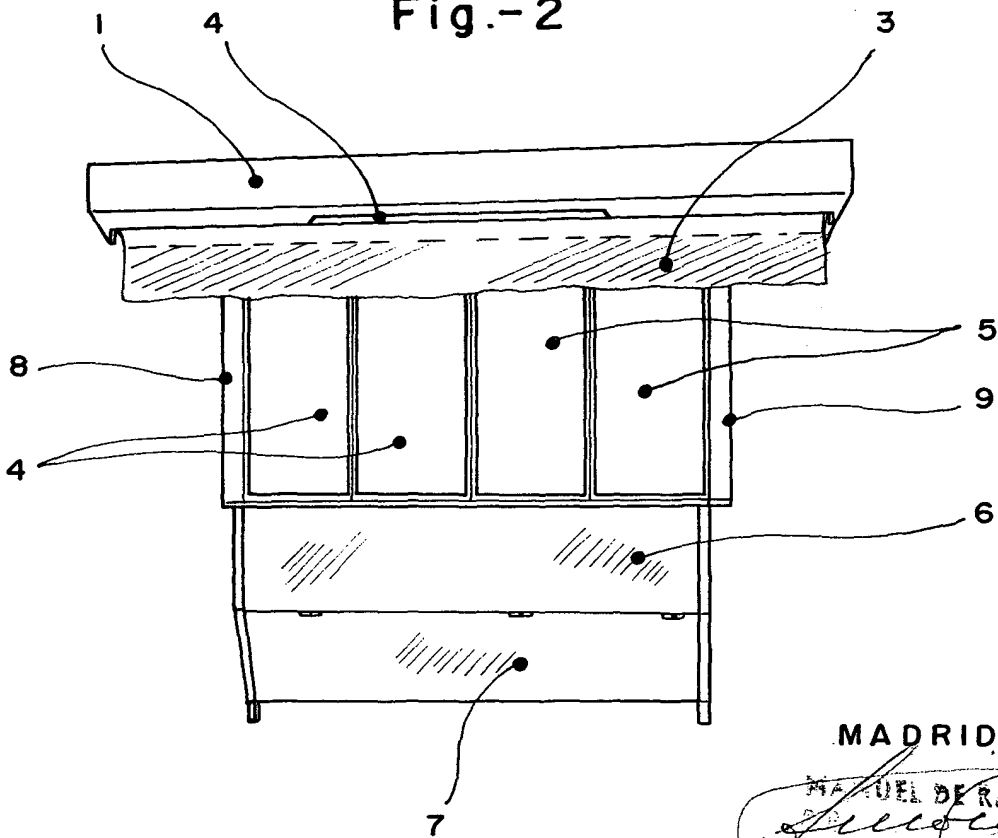


Fig.-2



Escala variable

MADRID 29 JUN 1957
MANUEL DE RAFAEL
[Signature]

Fig.-5

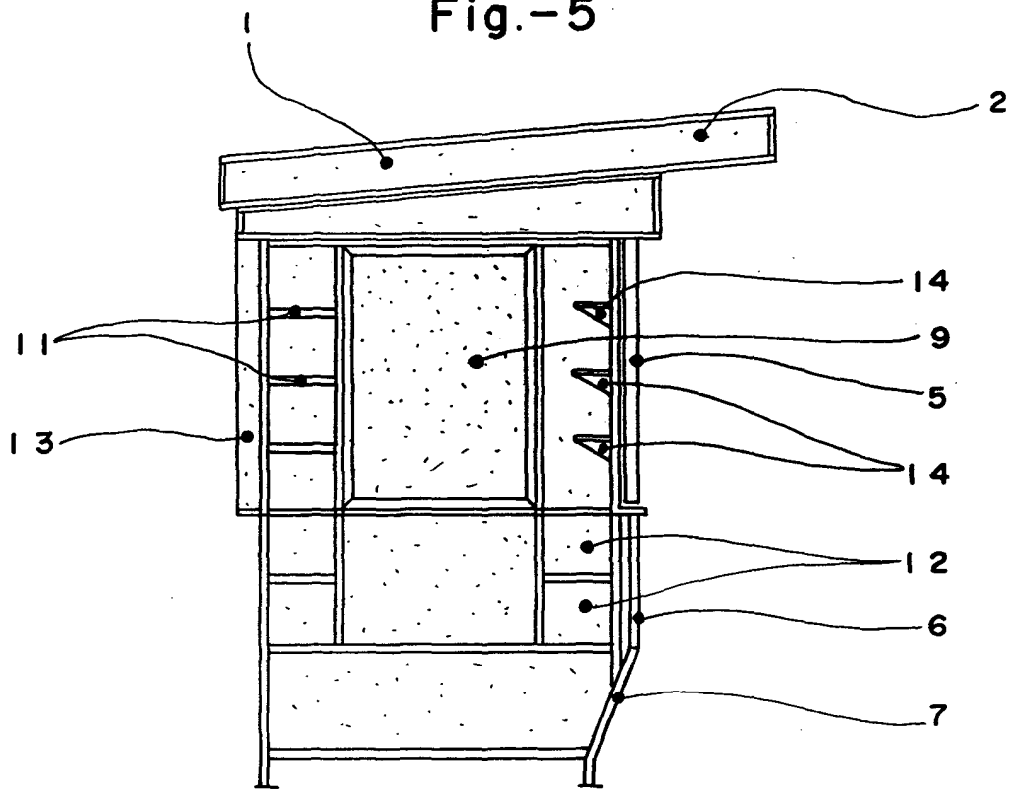
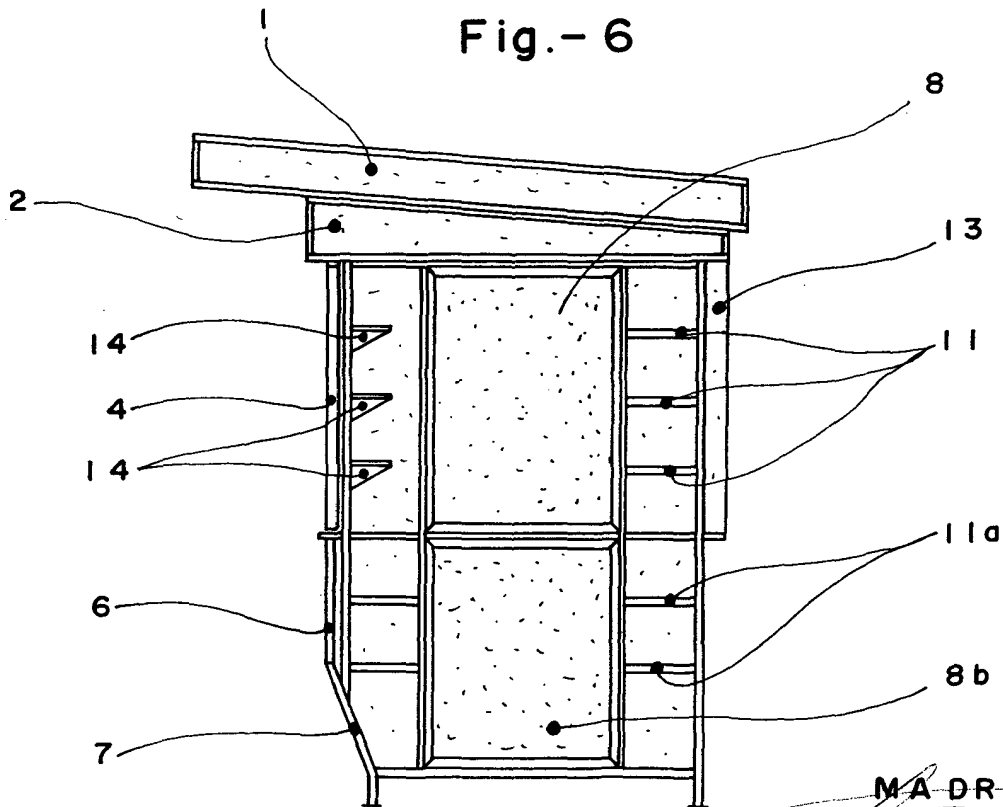


Fig.-6



Escala variable

MADRID 23 JUN. 1977

[Handwritten signature]