



ESPAÑA

(19) ES (11) NUMERO 229443 (10) Y
(21) (22) FECHA DE PRESENTACION
21 de Junio 1977

MODELO DE UTILIDAD 229443

(30) PRIORIDADES:
(31) NUMERO (32) FECHA (33) PAIS

(47) FECHA DE PUBLICIDAD (51) CLASIFICACION INTERNACIONAL
F16D

(54) TITULO DE LA INVENCIÓN
"Toma de fuerza perfeccionada"

(71) SOLICITANTE (S)
D. CARLOS BEZARES RUIZ

DOMICILIO DEL SOLICITANTE
FUENLABRADA (Madrid).- Polígono Cobo Calleja.- c/Fabero, nº 60

(72) INVENTOR (ES)

(73) TITULAR (ES)

(74) REPRESENTANTE
D. José Ibañez Verdugo

MEMORIA DESCRIPTIVA

La toma de fuerza que seguidamente se describe como objeto de esta solicitud de Modelo de Utilidad, presenta sobre lo conocido en la materia importantes características de novedad, de las que se derivan ventajas funcionales y de fabricación, como se verá en la descripción que sigue, lo que
5 justifica plenamente la concesión del aludido privilegio de explotación exclusiva.

Se caracteriza esta toma de fuerza por componerse de un cuerpo tubular, con un extremo escalonado hacia dentro,
10 y con una brida de fijación en su parte media; de un elemento tubular interior, que asoma por el citado extremo escalonado, y que termina exteriormente en platillo de acoplamiento; de un eje estriado en ambos extremos; de al menos dos rodamientos; de un desplazable de engrane y de una horquilla de
15 accionamiento de este último.

Con objeto de hacer todo ello más claramente comprensible, poniendo al propio tiempo de relieve otras características y ventajas de esta toma de fuerza, se describe seguidamente un ejemplo de realización de la misma, no limitativo,
20 dado con referencia a los dibujos esquemáticos adjuntos, en los cuales:

La figura 1ª es una sección longitudinal de la toma de fuerza en cuestión.

La figura 2ª es una vista por el extremo izquierdo

25 de la figura 1ª.

Y, finalmente, la figura 3ª es una perspectiva de la misma toma de fuerza.

De acuerdo con ello, esta toma de fuerza se compone de un cuerpo tubular envolvente -1- de cuya misma pieza forma parte una brida plana perpendicular -2- dotada de una corona de taladros para la fijación del conjunto en su emplazamiento funcional de trabajo.

El escalon -3- sirve de tope longitudinal al rodamiento radial -4-, mediante el que puede girar dentro de -1- la pieza tubular -5-, terminada por su extremo exterior en platillo de acoplamiento -6-, dotado también de una corona de taladros.

El eje -7- presenta sus dos extremos estriados; las estrías de un extremo, más largas, se deslizan dentro de estrías correspondientes en el interior de la parte tubular de -5-. A partir de esa zona, el eje -7- presenta un aumento de diámetro para que la parte tubular de -5- quede retenida entre ese escalón y la tuerca -11-. Esta última se atornilla en el extremo roscado de -7-, que también presenta unos taladros radiales -10- para el correspondiente pasador de seguridad o freno.

Así montado este extremo del conjunto, las estrías -8- mencionadas transmiten el giro del eje -7- al platillo de

salida -6-.

50 Por el otro extremo, el eje -7- sale al exterior a través del rodamiento -12-, entendiéndose que "salir al exterior" quiere decir al exterior del cuerpo -1 -.

55 En la parte -13- prolongada al exterior, según el criterio que acaba de exponerse, existe una corona estriada, en la que engrana el desplazable -14- móvil longitudinalmente mediante la horquilla -15-.

Es este desplazable el que produce el acoplamiento y desacoplamiento del eje -7-.

60 Evidentemente, respecto a lo descrito e ilustrado, pueden introducirse en la práctica cuantas modificaciones de detalle que, por no alterar lo esencial de esta toma de fuerza, tengan cabida en el marco de las reivindicaciones que siguen:

N O T A

65 Descrito suficientemente el objeto de esta solicitud se declaran de novedad en España las siguientes:

REIVINDICACIONES

1ª.- Toma de fuerza perfeccionada, caracterizada por componerse de un cuerpo tubular, abierto por ambos extremos, pero presentando un escalón de estrechamiento en la zona de uno de dichos extremos, y presentando también en su zona media, en su misma pieza, una brida plana perpendicular, dotada de taladros de fijación, sirviendo dicho cuerpo de soporte al conjunto formado por un eje, estriado en sus dos porciones extremas, siendo sensiblemente más largo uno de tales estriados que afecta a una parte de diámetro menor, con lo cual forma un escalón de tope para vincular al eje, sobre dicho estriado, un cuerpo tubular terminado en su extremo libre en platillo de acoplamiento, con los oportunos taladros, quedando este cuerpo tubular sujeto longitudinalmente al eje entre el mencionado escalón y una tuerca atornillada a ese extremo libre del eje, mientras que el otro extremo del mismo eje asoma al exterior del cuerpo general mencionado y presenta en esa zona una corona estriada en la que engrana un desplazable, movido longitudinalmente por la correspondiente horquilla, apoyándose el eje en dicho cuerpo al menos por dos rodamientos, uno de ellos sobre la parte tubular del cuerpo mencionado interior y otro en la zona de salida del otro extremo del eje.

2ª.- TOMA DE FUERZA PERFECCIONADA.

Todo tal y como se describe y reivindica en la presente Memoria Descriptiva que conta de cinco hojas y se ilus-

tra con los dibujos que a la misma se acompañan.

Madrid, a veintiuno de Junio de mil novecientos
setenta y siete.

CARLOS BEZARES RUIZ.

p. a.

A handwritten signature in black ink, appearing to be 'C. Ruiz', written over a large, stylized circular flourish.

FIG. 1

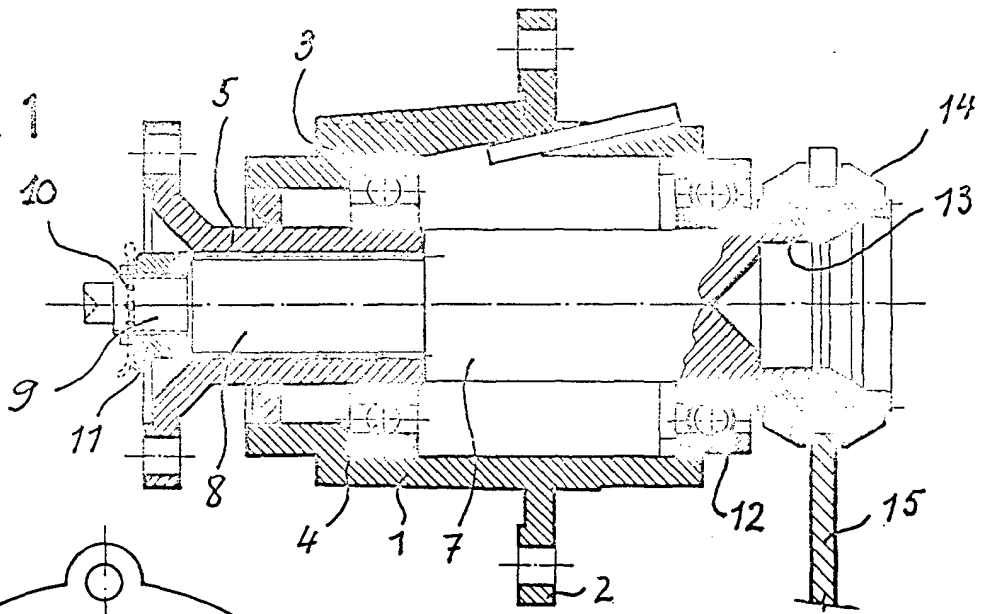

FIG. 2

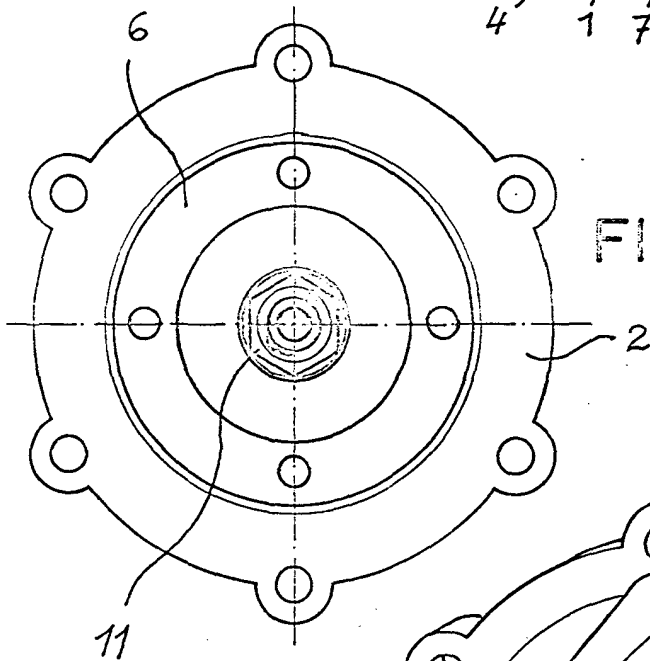
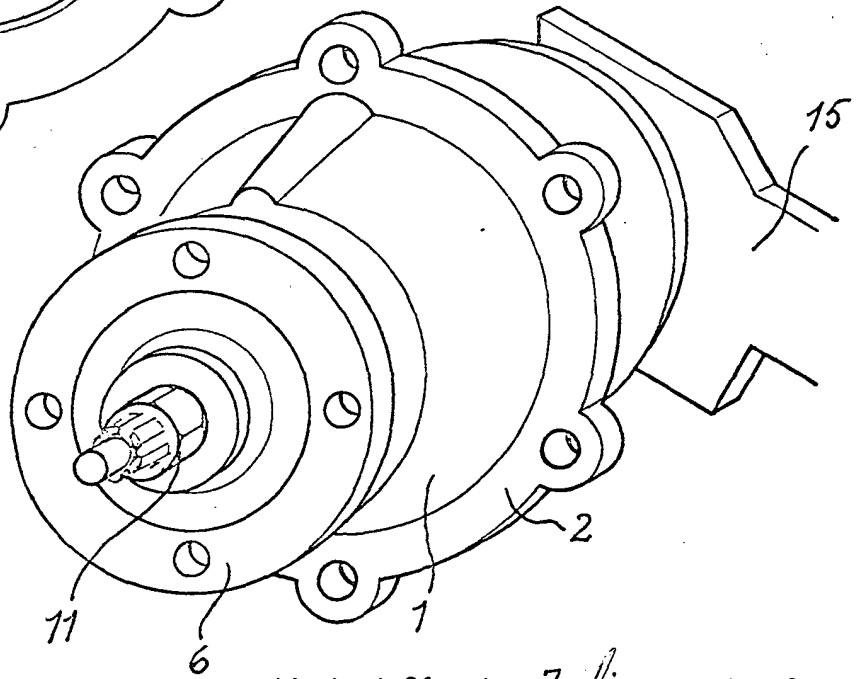

FIG. 3



Madrid, 21 de Julio de 1977

ESCALA VARIABLE